

RU

# TVÄTTAD



Design and Quality  
IKEA of Sweden



## **РУССКИЙ**

На последней странице данного руководства указан полный перечень авторизованных сервисных центров IKEA и соответствующие телефонные номера в различных странах.

**РУССКИЙ**

**4**

## Содержание

Сведения по технике безопасности	4	Ежедневное использование –	33
Указания по безопасности	8	Только сушка	
Описание прибора	10	Ворс на ткани	34
Технические данные	11	Полезные советы	35
Контрольный список проверки	12	Уход и очистка	38
Первое использование	13	Поиск и устранение неисправностей	43
Панель управления	14	Значения потребления	47
Программы	19	ОХРАНА ОКРУЖАЮЩЕЙ СРЕДЫ	48
Параметры	25	ГАРАНТИЯ ИКЕА	49
Ежедневное использование	26		
Ежедневное использование – стирка и сушка	32		

Право на изменения сохраняется.

## Сведения по технике безопасности

Перед установкой и эксплуатацией прибора внимательно ознакомьтесь с этой Инструкцией. Изготовитель не несёт ответственность за какие-либо травмы или ущерб, возникшие вследствие неправильной установки или эксплуатации. Всегда храните эту Инструкцию под рукой в надёжном месте для последующего использования.

## Безопасность детей и лиц с ограниченными возможностями

### ВНИМАНИЕ!

Существует риск удушья, получения травм или стойких нарушений трудоспособности.

- Прибор не предназначен для использования лицами (включая детей) с пониженными физическими, сенсорными или умственными способностями или при отсутствии у них жизненного опыта или знаний, если они не находятся под присмотром или не проинструктированы об использовании прибора лицом, ответственным за их безопасность.

- Дети должны находиться под присмотром для недопущения игр с прибором.
- Храните все упаковочные материалы вне досягаемости детей и утилизируйте их надлежащим образом.
- Храните моющие средства в недоступном для детей месте.
- Не подпускайте детей и домашних животных к прибору, когда его дверца открыта.
- Если прибор оснащен устройством защиты детей, его следует включить.
- Очистка и доступное пользователю техническое обслуживание прибора не должно производиться детьми без присмотра.

## **Общая безопасность**

- Не вносите изменения в конструкцию прибора.
- Прибор предназначен для домашнего бытового и аналогичных применений, таких как:
  - в помещениях, служащих кухнями для обслуживающего персонала в магазинах, офисах и в других рабочих помещениях;
  - для использования клиентами отелей, мотелей мини-гостиниц типа «ночлег и завтрак» и других жилых помещений;
  - в местах общего пользования в многоквартирных домах или прачечных самообслуживания.
- Не устанавливайте прибор за дверь, запираемой на ключ, за раздвижной дверь или за дверь с петлями, расположенными на противоположной стороне по отношению к петлям на дверце прибора, чтобы не помешать полному открыванию дверцы прибора.
- Вставляйте вилку сетевого кабеля в розетку только по завершении процесса установки прибора. После

установки прибора убедитесь в наличии свободного доступа к вилке сетевого кабеля.

- Вентиляционное отверстие в днище не должно перекрываться ковровым покрытием, ковриком, подставкой или любым иным напольным покрытием.
- **ВНИМАНИЕ!** Подключение прибора к электросети не должно выполняться через внешние переключающие устройства, например, таймеры, а также через электрические цепи, регулярно включающиеся и выключающиеся поставщиком электроэнергии.
- Во избежание обратного притока газов, образующихся при сгорании газа или других видов топлива (включая камины), обеспечьте в помещении установки прибора хорошую вентиляцию.
- Запрещается отвод выпускаемого прибором воздуха в вытяжную систему, используемую для других приборов, сжигающих газ или другие виды топлива.
- Рабочее давление воды в точке ее поступления из водопроводной сети должно находиться в пределах 0,5 бар (0,05 МПа) и 8 бар (0,8 МПа).
- Максимальная загрузка прибора: 8 кг. Не превышайте максимально допустимую загрузку для каждой программы (см. главу «Программы»).
- При подключении прибора к водопроводу необходимо использовать новые поставляемые с ним комплекты шлангов или новые комплекты шлангов, поставленные авторизованным сервисным центром.
- Повторное использование старых комплектов шлангов запрещено.
- Во избежание несчастного случая, замену поврежденного кабеля питания должен выполнять изготовитель, авторизованный сервисный центр или специалист с аналогичной квалификацией.

- Уберите скопившийся вокруг прибора ворс и элементы упаковки.
- Перед сушкой в сушильном барабане изделий, загрязненных кулинарным жиром, ацетоном, спиртом, бензином, керосином, пятновыводителем, скипидаром, воском и средствами для удаления воска, необходимо выстирать их в горячей воде с дополнительным количеством стирального порошка.
- Не используйте прибор для вещей, подвергшиеся чистке с помощью промышленных химикатов.
- Не сушите в сушильной машине нестиранные вещи.
- Нельзя сушить в сушильном барабане изделия из вспененной резины (латексная губка), шапочки для душа, водостойкие текстильные изделия, изделия на резиновой основе, а также одежду и подушки со вставками из вспененной резины.
- Смягчители для ткани и аналогичные средства следует использовать в соответствии с указаниями их изготовителей.
- Извлекайте из вещей все предметы, которые могли бы стать причиной возгорания, например, зажигалки или спички.
- Запрещается останавливать сушильный барабан до завершения цикла сушки за исключением случая, когда белье быстро вынимается и расстилается для обеспечения рассеивания тепла.
- Заключительный этап цикла сушки в сушильном барабане выполняется без нагрева (цикл охлаждения), чтобы конечная температура белья позволила обеспечить его сохранность.
- Не используйте для чистки прибора водоразбрызгиватели высокого давления и/или пар.

- Протрите прибор мягкой влажной тканью. Используйте только нейтральные моющие средства. Не используйте абразивные средства, абразивные губки, растворители или металлические предметы.
- Прежде чем приступить к операциям по чистке и уходу, выключите прибор и извлеките вилку сетевого шнура из розетки.

## Указания по безопасности

### Установка

-  Установку следует выполнять в соответствии с действующими местными нормами.
- Следуйте приложенной к прибору Инструкции по установке.
- Не эксплуатируйте прибор до его установки в мебель, в которую он должен быть встроен, в целях соблюдения мер безопасности.
- Не устанавливайте и не эксплуатируйте прибор в помещениях, где температура может упасть ниже 0°C или там, где он может оказаться под действием атмосферных условий.
- Во время перемещения прибор должен всегда находиться в вертикальном положении.
- Убедитесь, что между днищем прибора и полом имеется достаточная вентиляция.
- Удалите всю упаковку и вывинтите транспортировочные болты.
- Пол на месте установки прибора должен быть ровным, прочным, чистым и не бояться нагрева.
- Сохраните транспортировочные болты в надежном месте. Если в будущем прибор понадобится перевезти на другое место, их следует установить на место, чтобы заблокировать барабан во избежание внутренних повреждений прибора.
- Никогда не забывайте о мерах предосторожности при его

перемещении: прибор имеет большой вес. Всегда используйте защитные перчатки и закрытую обувь.

- Не устанавливайте и не подключайте прибор, если он имеет повреждения.
- Не устанавливайте прибор там, где его дверцу будет невозможно полностью открыть.
- Для обеспечения необходимого пространства между прибором и напольным покрытием отрегулируйте высоту ножек прибора.
- После установки прибора в рабочее положение при помощи уровня убедитесь в том, что прибор выровнен надлежащим образом. В противном случае отрегулируйте соответствующим образом высоту ножек.

### Транспортировка и хранение

- Изделие следует транспортировать в оригинальной упаковке и в вертикальном положении.
- Во время транспортировки и хранения изделие должно быть защищено от воздействия атмосферных условий и механических повреждений.
- Изделия должны храниться в упакованном виде в обогреваемых помещениях при температуре от плюс 5°C до плюс 40°C.



## Подключение к электросети

**⚠ ВНИМАНИЕ!** Существует риск пожара и поражения электрическим током.

- Прибор должен быть заземлен.
- Включайте машину только в правильно установленную электрическую розетку с контактом заземления.
- Не пользуйтесь тройниками и удлинителями.
- Для отключения машины от электросети не тяните за кабель электропитания. Всегда беритесь только за вилку.
- Не беритесь за кабель электропитания или за его вилку мокрыми руками.

## Подключение к водопроводу

- Вода на входе не должна превышать 25°C.
- Не повреждайте шланги для воды.
- Перед подключением к новым или давно не использовавшимся трубам, а также в случае, если производились ремонтные работы или устанавливались новые устройства (счетчики воды и т.д.) дайте воде стечь, пока она не станет прозрачной и чистой.
- В ходе и по окончании первого использования прибора убедитесь в отсутствии видимых утечек воды.
- Если длины шланга не хватает, не используйте удлинитель шланга. Обратитесь в авторизованный сервисный центр для замены наливного шланга.
- При распаковке прибора из сливного шланга может вытекать вода. Это объясняется тем, что прибор проходит тестирование с использованием воды на заводе-изготовителе.
- Запрещается удлинять сливной шланг более чем до 400 см. Для замены сливного шланга и его удлинения обращайтесь в авторизованный сервисный центр.

- Убедитесь, что после установки крана имеется свободный доступ.

## Эксплуатация

**⚠ ВНИМАНИЕ!** Существует риск травмы, поражения электрическим током, пожара, получения ожогов или повреждения прибора.

- Не ставьте на прибор или рядом с ним легковоспламеняющиеся материалы или пропитанные ими предметы.
- Не прикасайтесь к стеклянной двери во время работы программы. Стекло может быть горячим.
- Не сушите поврежденные (порванные, потертые) изделия с набивкой или наполнителями.
- Если при стирке белья использовался пятновыводитель, выполните дополнительный цикл полоскания, прежде чем запускать цикл сушки.
- Убедитесь, что в белье не осталось металлических предметов.
- Сушите только изделия из тканей, которые подходят для сушки в приборе. Следуйте указаниям, приведенным на этикетках по уходу за изделиями.
- Не садитесь и не вставайте на открытую дверцу прибора.
- Не сушите в приборе неотжатые вещи.
- Не допускайте контакта горячих предметов с пластмассовыми частями прибора.
- Перед запуском программы сушки извлеките мерный шарик (если он используется) для моющего средства.
- Не используйте мерный шарик для моющего средства при выборе программы «нон-стоп».

## Сервис

- Для ремонта прибора обратитесь в авторизованный сервисный центр. Используйте только оригинальные запасные части.

- Обратите внимание, что самостоятельный ремонт или ремонт, произведенный не на профессиональном уровне может сказаться на безопасности прибора, а гарантийные обязательства могут потерять силу.
- О лампах внутри прибора и лампах, продаваемых отдельно в качестве запасных частей: данные лампы рассчитаны на работу в бытовых приборах в исключительно сложных температурных, вибрационных и влажностных условиях или предназначены для передачи информации о рабочем состоянии прибора. Они не предназначены для использования в других приборах и не

подходят для освещения бытовых помещений.

### Утилизация

- Отключите прибор от электросети и водопровода.
- Обрежьте кабель электропитания как можно ближе к прибору и утилизируйте его.
- Удалите защелку дверцы, чтобы дети или домашние животные не оказались заблокированными в барабане.
- Утилизируйте прибор в соответствии с местными требованиями к утилизации отработанного электрического и электронного оборудования (WEEE).

## Описание прибора

### Обзор прибора

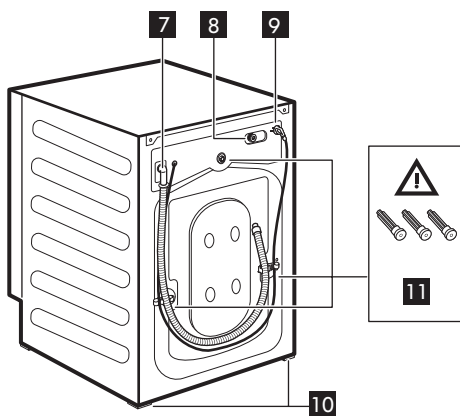
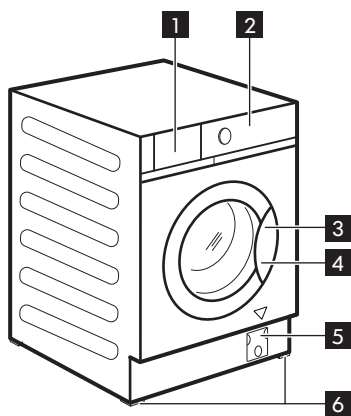

- 1** Дозатор моющих средств
- 2** Панель управления
- 3** Рукоятка дверцы
- 4** Табличка с техническими данными
- 5** Фильтр сливного насоса

- 6** Передние ножки для выравнивания прибора
- 7** Сливной шланг
- 8** Штуцер для подсоединения наливного шланга
- 9** Кабель питания

**10** Задние ножки для выравнивания прибора

**11** Транспортные болты

Расположение таблички с техническими данными **4**

Приведенные на рисунке данные являются ориентировочными. См. табличку с техническими данными прибора.

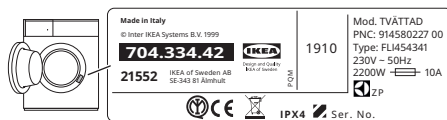

**⚠ ВНИМАНИЕ!** Перед первым использованием прибора убедитесь, что

транспортные болты **11** были извлечены.

## Технические данные

Название модели		BWD TVAT 8 Квт-ч
Размеры	Ширина/Высота/Общая глубина	59.6 см / 81.9 см / 55.3 см
Подключение к электросети	Напряжение Общая мощность Предохранитель Частота	230 В 2000 Вт 10 А 50 Гц
Защита от проникновения твердых частиц и влаги обеспечивается защитной крышкой за исключением случаев, когда низковольтное оборудование не защищает от влаги		IPX4
Подключение воды <sup>1)</sup>		Холодная вода
Давление поступающей воды	Минимум Максимум	0,5 бар (0,05 МПа) 8 бар (0,8 МПа)
Максимальная нагрузка белья	Хлопок	8 кг
Максимальная степень сушки	Хлопок Синтетика	4 кг 3 кг
Скорость отжима	Максимальная скорость отжима	1551 об/мин

1) Присоедините наливной шланг к водопроводному крану с 3/4" резьбой.

### Подключение к электросети

Подключить вилку кабеля питания к розетке питания можно в конце процесса установки.

Необходимые электрические параметры указаны на табличке с техническими данными и в главе «Технические данные». Убедитесь в том, что они совместимы с сетью электропитания.

Убедитесь в том, что бытовая электрическая установка выдерживает максимальную загрузку, при этом необходимо учитывать и другие используемые электроприборы.

**Подключите прибор к заземленной розетке.**

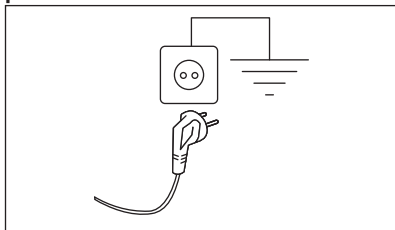

После установки прибора необходимо обеспечить свободный доступ к сетевой розетке.

При необходимости проведения любых работ по электрическому подключению при установке данного прибора обращайтесь в авторизованный сервисный центр.

Изготовитель не несет ответственности за ущерб или травмы, полученные в результате несоблюдения вышеприведенных правил техники безопасности.

## Контрольный список проверки

**⚠ ВНИМАНИЕ!** См. главу «Сведения по технике безопасности».

Перед первым использованием прибора сверьтесь с контрольным списком проверки.

Темы	Если ответ ДА <input checked="" type="checkbox"/> , никаких действий не требуется	Если ответ НЕТ,
Прибор встроен в мебель в соответствии с инструкциями по сборке. Прибор НЕ может быть установлен отдельно.	<input type="checkbox"/>	Установите его в мебель в соответствии с требованиями. См. инструкции по установке.
Откройте и закройте дозатор моющих средств: избегайте столкновения с мебелью.	<input type="checkbox"/>	См. раздел «Добавление моющего средства и добавок».
Сливной шланг правильно подключен к канализации.	<input type="checkbox"/>	См. описание соединения шлангов в инструкции по установке.
Отсутствие утечек воды вокруг соединений шлангов.	<input type="checkbox"/>	См. предупреждение о подключении к водопроводу в инструкции по установке.
Прибор подключен к заземленной розетке.	<input type="checkbox"/>	См. раздел «Подключение к электросети».

Темы	Если ответ ДА <input checked="" type="checkbox"/> , никаких действий не требуется	Если ответ НЕТ,
Прибор выровнен и закреплен в устойчивом положении.	<input type="checkbox"/>	См. раздел «Установка».
Шланги и сетевой кабель не перекручены.	<input type="checkbox"/>	См. раздел «Подключение к электросети» и «Подключение к водопроводу».
Под прибором отсутствует ковер.	<input type="checkbox"/>	Снимите ковер.

**i** Запишите название модели, код изделия и серийный номер здесь и прикрепите чек к этой странице.

Модель (Мод.): ..... Код изделия (Код изд.): ..... Серийный номер (Сер.ном.): .....	
---	--

## Первое использование

- i** В ходе установки или перед первым использованием внутри прибора можно заметить некоторое количество воды. Вода остается в приборе после полной заводской проверки работоспособности, которая производится чтобы потребитель гарантированно получил идеально работающий прибор, и не должна служить причиной для беспокойства.
1. Убедитесь, что подача электропитания не отключена, а водопроводный кран открыт.

2. Налейте 2 литра воды в отделение средств для стирки, отмеченное значком . Это приведет в действие систему слива.
  3. Налейте в отделение средства для стирки, отмеченное значком , небольшое количество средства.
  4. Не загружая в прибор белья, выберите и запустите программу для стирки изделий из хлопка на максимальной температуре.
- Эта процедура удалит из барабана и бака какие бы то ни было загрязнения.





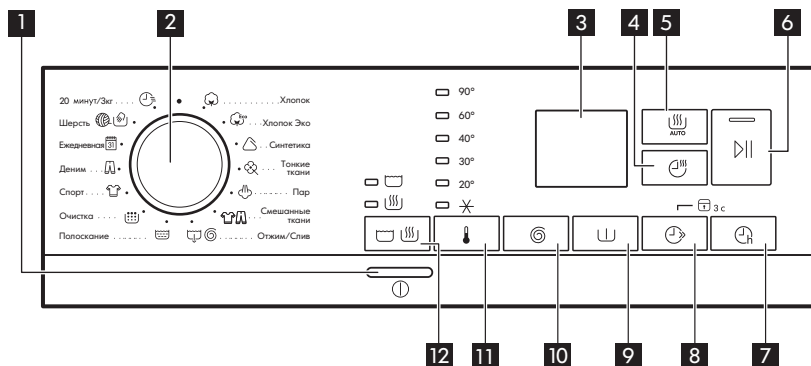





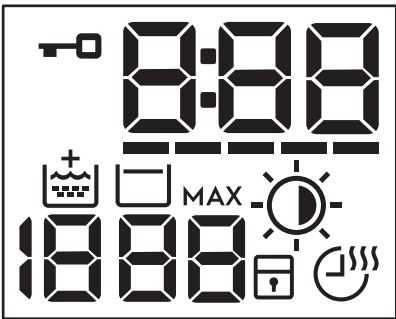





## Панель управления









### Описание панели управления







Не все опции/функции доступны для всех программ стирки. Проверить совместимость опций/функций и программ стирки можно в Главе «Таблица программ». В случае если выбор одной из опций/функций исключает использование другой, прибор не позволит одновременно выбрать несовместимые опции/функции.









<p><b>1</b></p>	<p>Ⓛ Кнопка Вкл/ Выкл</p>	<p>Нажмите кнопку и удерживать ее нажатой в течение нескольких секунд для включения или выключения прибора. При включении и выключении прибора подаются два различных звуковых сигнала. Поскольку функция автоотключения автоматически выключает прибор через несколько минут для экономии электроэнергии, снова нажмите эту кнопку для повторного включения прибора. Подробнее см. параграф «Режим ожидания» главы «Ежедневное использование».</p>
<p><b>2</b></p>	<p>Селектор программ</p>	<p>Поверните ручку селектора программ для выбора нужной программы.</p>









<p>3</p>	<p>Дисплей</p>	
		<ul style="list-style-type: none"> <li>•  Индикатор блокировки дверцы:             <ul style="list-style-type: none"> <li>- Индикатор включен: дверцу открыть невозможно. Прибор работает или прервал работу, но в баке осталась вода.</li> <li>- Индикатор выключен: дверцу можно открыть. Программа завершена или вода слита.</li> </ul> </li> <li>•  Цифровой индикатор может отображать: положение сброса (— — —); продолжительность программы (например,  цикл стирки и/или сушки); время отсрочки (например, ); окончание цикла (); код неисправности (например, ); индикатор ошибки (— — —).</li> <li>•  Индикатор FlexTime.</li> <li>•  Индикатор дополнительного полоскания.</li> <li>•  Индикатор скорости отжима.             <ul style="list-style-type: none"> <li>- - - Индикатор «Без отжима». Этап отжима выключен.</li> </ul> </li> <li>•  Индикатор «Остановка с водой в баке» .</li> <li>• <b>MAX</b> После обнаружения AutoAdjust System индикатор мигает, когда загрузка белья превышает максимальный объем, определенный для выбранной программы. См. раздел «AutoAdjust System Определение уровня загрузки».</li> <li>•  Индикатор автоматической сушки:  под утюг,  в шкаф,  очень сухое.</li> <li>•  Индикатор блокировки от детей.</li> <li>•  Индикатор программы «Время сушки» и «Защита от детей».</li> </ul>

<p>4</p>	 <p>Сенсорная кнопка «Время сушки»</p>	<p>Коснитесь данной кнопки, чтобы задать время, подходящее для ткани, которую предстоит высушить (см. Таблицу «Сушка с заданной продолжительностью»). На дисплее отобразится текущее значение настройки.</p> <p>При каждом нажатии этой кнопки значение времени увеличивается на 5 минут.</p> <p> Не удастся установить все значения времени для различных типов тканей.</p>
<p>5</p>	 <p>Сенсорная кнопка автоматической сушки</p>	<p>Коснитесь данной кнопки, чтобы задать один из уровней автоматической сушки, предложенных прибором.</p> <p>На дисплее появится соответствующий индикатор степени сушки:</p> <ul style="list-style-type: none"> <li>•  <b>Под утюг:</b> белье подлежит глажке.</li> <li>•  <b>В шкаф:</b> белье подлежит хранению.</li> <li>•  <b>Очень сухое:</b> белье подлежит полной сушке.</li> </ul> <p> Не все автоматические степени сушки подходят и доступны для выбора ко всем видам ткани.</p>
<p>6</p>	 <p>Сенсор «Пуск/Пауза»</p>	<p>Эта кнопка позволяет запустить или поставить на паузу выбранную программу стирки.</p>
<p>7</p>	 <p>Сенсор «Отложенный запуск»</p>	<p>С помощью этой опции можно отложить запуск программы на более удобное время.</p> <p>Многочасным касанием кнопки установите требуемую отсрочку. Время увеличивается с интервалом в 1 час до максимального значения в 20 часов.</p>



<p>8</p>	<p> Сенсорная кнопка FlexTime</p>	<p>Данная опция позволяет уменьшить продолжительность программы в зависимости от размера загрузки и степени загрязненности.          При выборе программы стирки на дисплее отображается ее продолжительность по умолчанию и ----- тире.          Коснитесь этой кнопки для уменьшения продолжительности программы в соответствии с вашими требованиями. На дисплее отобразится новое значение продолжительности программы, а количество тире соответственно уменьшится:          ----- подходит для полной загрузки одежды обычной степени загрязненности.          ---- подходит для быстрого цикла полной загрузки одежды легкой степени загрязненности.          --- подходит для быстрого цикла меньшей загрузки одежды легкой степени загрязненности (рекомендуется половинная загрузка от максимального объема).          - самый короткий цикл для того, чтобы освежить небольшое количество белья.</p>
	<p>Сенсорная кнопка FlexTime и программа обработки паром</p>	<p>При выборе программы обработки паром используйте данную кнопку для выбора одного из трех уровней пара. Продолжительность программы пропорционально уменьшится:</p> <ul style="list-style-type: none"> <li>• --- : максимум.</li> <li>• -- : средний.</li> <li>• - : минимум.</li> </ul>
	<p>Постоянное использование функции «Защита от детей»   3s</p>	<p>Для включения опции «Защита от детей» нажмите и удерживайте кнопку  в течение 3 секунд  3s.          Данная опция не позволяет детям играть с панелью управления: все элементы управления блокируются.          Для отмены опции нажмите и удерживайте кнопку в течение 3 секунд.</p>
<p>9</p>	<p> Сенсор предварительной стирки</p>	<p>Опция используется для добавления перед этапом стирки этапа предварительной стирки при 30 °C.          Рекомендуется выбирать данную опцию для сильно загрязненного белья, особенно если на нем имеется песок, пыль, грязь или другие твердые частицы.</p>

	<p>Постоянное дополнительное ополаскивание </p>	<p>С помощью этой опции можно включить постоянное дополнительное полоскание при выборе новой программы. Для <b>включения/выключения</b> этой дополнительной функции, нажмите кнопку  и удерживайте ее нажатой в течение 3 секунд до тех пор, пока индикатор не загорится  <b>загорится/погаснет</b> на дисплее.</p> <p>После его включения прибор будет использовать данную опцию в качестве настройки по умолчанию даже после выключения или смены/сброса программы.</p> <p> Данная опция увеличивает продолж. программы.</p>
<p>10</p>	<p> Сенсор опций отжима и дополнительных опций</p>	<p>При выборе программы прибор автоматически предлагает максимальную допустимую скорость отжима, за исключением программы Деним. С помощью этой опции можно уменьшить скорость отжима по умолчанию. Многократным касанием кнопки добейтесь:</p> <ul style="list-style-type: none"> <li>• <b>Уменьшить скорость отжима.</b> На дисплее отображаются только значения скорости отжима, доступные для выбранной пользователем программы.</li> <li>• Дополнительные опции отжима <b>Без отжима — — —</b>. Используйте данный режим для отключения этапа отжима. Прибор выполняет только этап слива воды для выбранной программы стирки. Используйте данный режим для очень деликатных тканей. Для некоторых программ стирки на этапе полоскания используется больший объем воды</li> <li>• Включение опции <b>Остановка с водой в барабане</b> . Заключительный отжим не производится. После последнего полоскания вода не сливается для предотвращения образования складок на белье. Программа стирки завершается с водой в барабане.</li> </ul> <p>На дисплее горит индикатор . Дверца остается заблокированной, а барабан регулярно вращается для предотвращения образования складок. Чтобы разблокировать дверцу, необходимо слить воду.</p> <p>Если нажать кнопку , прибор выполнит отжим и слив воды.</p> <p> Прибор автоматически выполнит слив воды приблизительно через 18 часов.</p>

<p><b>11</b></p>	 Сенсор «Температура»	При выборе программы стирки прибор автоматически пред- лагает температуру по умолчанию. С помощью данной оп- ции можно изменить температуру. Загорится индикатор заданной температуры. Индикатор  = холодная вода.
<p><b>12</b></p>	  Сенсор режима	Данная кнопка дает следующие варианты работы цикла: <ul style="list-style-type: none"> <li>• <b>Только стирка:</b> светится индикатор  (режим по умол- чанию).</li> <li>• <b>Стирка и сушка:</b> Загорятся индикаторы  и .</li> <li>• <b>Только сушка:</b> Светится индикатор .</li> </ul>

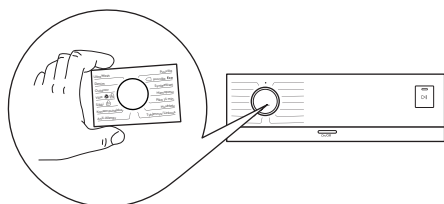

**Языковые наклейки**













Вместе с прибором поставляется языковые наклейки на нескольких языках. Нужную наклейку можно наклеить вокруг селектора программ.



**Программы**

Таблица программ

Программа Температура по умолчанию Диапазон температуры	Эталонная скорость отжима Диапазон скорости отжима (об/мин)	Макс. загрузка	Описание программы (Тип загрузки и степень загрязненности)
 Хлопок 40 °С 90 °С — Без нагрева	1600 об/мин (1600-400)	8 кг	<b>Белый и цветной хлопок.</b> Обычная и сильная загрязненность.
 Хлопок Эко 40 °С 60-40 °С	1600 об/мин (1600-400)	8 кг	<b>Белый и цветной хлопок.</b> Обычная степень загрязненности. Энергопотребление уменьшается, а продолжительность программы стирки увеличивается, что обеспечивает хорошие результаты стирки.

Программа Температура по умолчанию Диапазон температуры	Эталонная скорость отжима Диапазон скорости отжима (об/мин)	Макс. загрузка	Описание программы (Тип загрузки и степень загрязненности)
 Синтетика 40 °С 60 °С — Без нагрева	1200 об/мин (1200-400)	3 кг	<b>Изделия из синтетических или смешанных тканей.</b> Обычная степень загрязненности.
 Тонкие ткани 30 °С 40 °С — Без нагрева	1200 об/мин (1200-400)	2 кг	<b>Деликатные ткани, например, из акрила, вискозы, полиэстера и смешанных тканей, требующих более мягкой стирки.</b> Обычная и легкая степень загрязненности.
 Пар	-	1 кг	Программа обработки паром для <b>хлопка и синтетических тканей</b> . Данный цикл используется для устранения неприятных запахов с белья. <sup>1)</sup>
 Смешанные ткани 30 °С 40 °С — Без нагрева	1200 об/мин (1200-400)	3 кг	<b>Синтетические или смешанные ткани.</b> Обычная степень загрязненности.
 Отжим/Слив	1600 об/мин (1600-400)	8 кг	<b>Все ткани за исключением шерсти и деликатных тканей.</b> Отжим белья и слив воды из барабана.
 Полоскание	1600 об/мин (1600-400)	8 кг	<b>Все ткани за исключением шерсти и вещей, требующих бережного обращения.</b> Программа ополаскивания и отжима белья. По умолчанию используется скорость отжима, предусмотренная для изделий из хлопка. Уменьшите скорость отжима согласно типу ткани. При необходимости установите опцию Дополнительное ополаскивание для добавления количества циклов ополаскивания. При пониженной скорости отжима прибор производит ряд щадящих ополаскиваний и короткий отжим.



















Программа Температура по умолчанию Диапазон температуры	Эталонная скорость отжима Диапазон скорости отжима (об/мин)	Макс. загрузка	Описание программы (Тип загрузки и степень загрязненности)
 Очистка 60 °С	1200 об/мин (1200-400)	-	<p>Профилактический цикл с горячей водой предназначен для очистки и освежения барабана и удаления возможных отложений. Для достижения оптимальных результатов запускайте данный цикл раз в месяц. Перед запуском цикла извлеките из барабана все вещи. Переместите заслонку отделения WASH дозатора моющего средства в верхнее положение. Вылейте в отделение для этапа стирки хлорсодержащий отбеливатель или средство для очистки стиральных машин. <b>НЕ ИСПОЛЬЗУЙТЕ</b> оба средства одновременно.</p> <p> После очистки барабана запустите цикл ополаскивания полоскания с пустым барабаном и без средства для стирки, чтобы удалить остатки хлорсодержащего отбеливателя.</p>
 Спорт 30 °С 40 °С — Без нагрева	1200 об/мин (1200-400)	3 кг	<p><b>Спортивные изделия из синтетики.</b> Данная программа предназначена для щадящей стирки современной спортивной одежды для занятий на открытом воздухе. Она также подойдет для одежды для занятий в зале, на велосипеде, для бега и аналогичных применений.</p>
 Деним 30 °С 40 °С — Без нагрева	800 об/мин (1200-400)	3 кг	<p><b>Специальная программа для джинсовой ткани с щадящим этапом отжима для уменьшения выцветания и возникновения пятен.</b> Для достижения оптимального ухода рекомендуется уменьшение объема загрузки.</p>
 Ежедневная 40 °С 60 °С — Без нагрева	1200 об/мин (1200 -400)	3 кг	<p><b>Хлопковые и смешанные ткани.</b> Легкая степень загрязненности. Ежедневная стирка: оптимальные результаты стирки и идеальный уход за короткое время.</p>

Программа Температура по умолчанию Диапазон температуры	Эталонная скорость отжима Диапазон скорости отжима (об/мин)	Макс. загрузка	Описание программы (Тип загрузки и степень загрязненности)
 Шерсть 40 °C 40 °C — Без нагрева	1200 об/мин (1200-400)	1.5 кг	<b>Шерсть, пригодная для машинной стирки, а также шерстяные изделия, подлежащие ручной стирке, и другие ткани с символом «ручная стирка» на этикетке.<sup>2)</sup></b>
 20 мину/3кг 30 °C 40–30 °C	1200 об/мин (1200-400)	3 кг	Очень короткий цикл для <b>изделий из хлопка из синтетики легкой степени загрязненности</b> или ношенные один раз.

1) Пар не удаляет запахи от животных.

2) Во время этого цикла барабан медленно вращается для обеспечения щадящей стирки. Может показаться, что барабан не вращается или вращается ненадлежащим образом, но для данной программы такое поведение является нормальным.

Совместимость программных опций

Программа			--- Без отжима					
	■	■	■	■	■	■	■	■
	■	■	■	■	■	■	■	■
	■	■	■	■	■	■	■	■
	■	■	■	■	■	■	■	■
						■	■	
	■	■	■	■	■	■	■	■
	■		■				■	
	■	■	■		■		■	
	■		■				■	■
	■	■	■	■	■		■	
	■	■	■		■		■	■

Программа			 Без отжима					
	■	■	■	■	■		■	
	■	■	■				■	■
	■		■				■	

Подходящие моющие средства для каждой программы

Программа	Универсальный порошок <sup>1)</sup>	Жидкое универсальное средство	Жидкость для цветного белья	Деликатные шерстяные изделия	Специальная
	▲	▲	▲	--	--
	▲	▲	▲	--	--
	▲	▲	▲	--	--
	--	--	--	▲	▲
	--	▲	▲	--	--
	--	▲	▲	--	▲
	--	--	▲	▲	▲
	--	▲	▲	--	--
	--	--	--	▲	▲
	--	▲	▲	--	--



1) При температуре выше 60 °C рекомендуется использовать порошковое моющее средство.

▲ = Рекомендуется

-- = Не рекомендуется

### Автоматическая сушка

Влажность	Тип ткани	Загрузка
<b>Очень сухое</b> Для изделий из махровых тканей.	<b>Хлопок и лен</b> (купальные халаты, полотенца и т. д.)	до 4 кг
	<b>Одежда из джинсовой ткани</b>	до 3 кг

Влажность	Тип ткани	Загрузка
 <b>В шкаф</b> Для вещей, которые предстоит убраться на хранение	<b>Хлопок и лен</b> (купальные халаты, полотенца и т. д.)	до 4 кг
	<b>Синтетические или смешанные ткани.</b> (джемперы, блузки, нижнее белье, кухонное и постельное белье)	до 3 кг
	<b>Деликатные ткани</b> (акрил, вискоза и деликатные смесовые ткани)	до 2 кг
	<b>Шерстяные изделия</b> (шерстяные джемперы)	до 1 кг
	<b>Одежда из джинсовой ткани</b>	до 3 кг
 <b>Под утюг</b> Для белья, подлежащего глажке	<b>Хлопок и лен</b> (простыни, скатерти, рубашки и т. д.)	до 4 кг

**Время сушки**

Влажность	Тип ткани	Загрузка (кг)	Скорость отжима (об/мин)	Рекомендуемая продолжительность (мин)
<b>Очень сухое</b> Для изделий из махровых тканей.	<b>Хлопок и лен</b> (купальные халаты, полотенца и т. д.)	4	1600	170 - 190
		2	1600	110 - 120
		1	1600	65 - 75
	<b>Одежда из джинсовой ткани</b>	3	1200	165 - 175
		1	1200	75 - 85
<b>В шкаф</b> Для вещей, которые предстоит убраться на хранение	<b>Хлопок и лен</b> (купальные халаты, полотенца и т. д.)	4	1600	160 - 180



Влажность	Тип ткани	За- грузка (кг)	Ско- рость отжима (об/ мин)	Рекомендуе- мая продол- жительность (мин)
		2	1600	100 - 110
		1	1600	55 - 65
	<b>Синтетические или смешанные ткани.</b> (джемперы, блузки, нижнее белье, ку- хонное и постельное белье)	3	1200	135 - 150
		1	1200	45 - 55
	<b>Тонкие ткани</b> (акрил, вискоза и деликатные смесо- вые ткани)	2	1200	155 - 165
		1	1200	95 - 105
	<b>Шерсть</b> (шерстяные джемперы)	1	1200	80 - 100
	<b>Одежда из джинсовой ткани</b>	3	1200	155 - 165
		1	1200	65 - 75
<b>Под утюг</b> Для белья, под- лежащего глаж- ке	<b>Хлопок и лен</b> (простыни, скатерти, рубашки и т. д.)	4	1600	110 - 125
		2	1600	65 - 75
		1	1600	40 - 50



## Параметры

### Звуковая сигнализация

Прибор имеет возможность выдачи разнообразных звуковых сигналов, выдаваемых в следующих случаях:

- При включении вами прибора (особый короткий сигнал).
- При выключении вами прибора (особый короткий сигнал).
- При касании кнопок (щелчки).
- При недопустимом выборе (3 коротких сигнала).

- При завершении программы (последовательность звуков, длящаяся примерно 2 минуты).
- При неисправности прибора (последовательность звуков, длящаяся примерно 5 минут).

Для **включения/выключения** звуковой сигнализации по окончании программы одновременно коснитесь кнопок  и  и удерживайте их в течение 2 секунд. На дисплее высветится Вкл или Выкл.

-  При обнаружении неисправности звуковые сигналы будут выдаваться даже в случае их отключения.

## Ежедневное использование

-  **ВНИМАНИЕ!** См. главы, содержащие Сведения по технике безопасности.

### Включение прибора

1. Вставьте вилку сетевого шнура в розетку.
2. Откройте вентиль подачи воды.
3. Включите прибор, нажав и удерживая в течение нескольких секунд кнопку Вкл/Выкл .

Прозвучит короткий звуковой сигнал.

### Установка программы

1. Поверните селектор программ на требуемую программу стирки. Индикатор кнопки Режим стирки замигает.  
Индикатор кнопки Пуск/Пауза  замигает.  
На дисплее отобразится ориентировочная продолжительность программы.
2. Для изменения температуры или скорости отжима коснитесь соответствующих кнопок.
3. При необходимости задайте одну или более опций, коснувшись соответствующих кнопок. Загорятся соответствующие индикаторы.

-  В случае, если выбор **недопустим**, будет выдан звуковой сигнал, а на дисплее высветится — — —.

### Загрузка белья

1. Откройте дверцу прибора.
2. Перед загрузкой вещей в прибор выньте из карманов все их содержимое и расправьте вещи.

3. Поместите белье в барабан по одной вещи за раз.  
Не превышайте рекомендованный максимальный объем загрузки для каждой программы.
4. Плотно закройте дверцу.

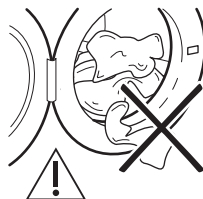

Убедитесь, что между уплотнителем и дверцей не зажато белье во избежание риска протечки и повреждения белья.

-  **ВНИМАНИЕ!** Стирка сильно загрязненных маслом или жиром вещей может привести к повреждению резиновых деталей стиральной машины.

## Добавление средства для стирки и добавок

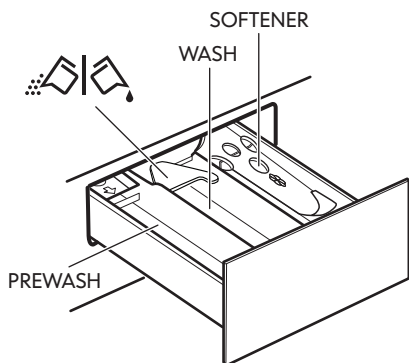

**PREWASH** - Отделение для моющего средства, используемого на этапе предварительной стирки, замачивания или выведения пятен. Моющее средство для предварительной стирки и замачивания добавляется в начале программы стирки

**WASH** - Отделение средства для стирки, используемого на этапе стирки.

**SOFTENER** - Отделение для кондиционера для белья и других жидких добавок (кондиционера для тканей, средства для подкрахмаливания).

**MAX** - Максимально допустимый уровень для жидких добавок.

 - Заслонка для порошкового или жидкого моющего средства.

### Обозначения на английском:

- **PUSH**= Надавите.
- **PREWASH**= Предварительная стирка.
- **WASH**= Стирка
- **POSITION USING POWDER DETERGENT**= Положение при использовании порошкового моющего средства.
- **LIQUID DETERGENT**= Жидкое моющее средство.
- **100 ml**= 100 мл.

- **60 ml**= 60 мл.
- **POSITION USING LIQUID DETERGENT**= Положение при использовании жидкого моющего средства.
- **REMOVE TO CLEAN**= Извлеките для очистки.
- **MAX** = Максимум.
- **SOFTENER**= Кондиционер.
- **MAX 100 ml**= Макс. 100 мл.

 При дозировке моющих средств и добавок руководствуйтесь указаниями изготовителя и не превышайте отметку **MAX** на стенке дозатора моющих средств. Подробнее о том, как отмерить необходимое количество моющих средств, см. «Степени жесткости воды». Кондиционер для белья или крахмальные добавки необходимо заливать в отделение дозатора перед запуском программы стирки.

 После цикла стирки при необходимости уберите остатки моющего средства из отделения дозатора моющего средства.

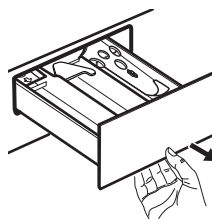

Потяните отделение дозатора моющего средства на себя до упора.

Налейте моющее средство в отделение **WASH** или в соответствующее отделение, если этого требует выбранная программа/опция.

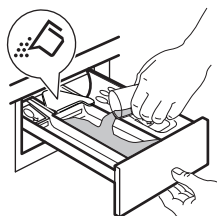

**Для порошкового средства для стирки: заслонка поднята вверх.**

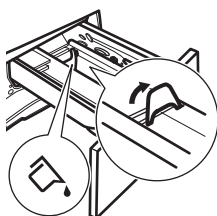

**Для жидкого средства для стирки: заслонка опущена вниз.**

В случаях, если заслонка установлена в положение для использования жидкого моющего средства:

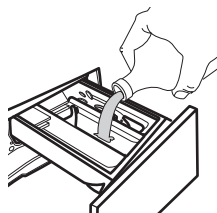

- Не используйте гелеобразные или густые жидкие моющие средства.
- Не превышайте дозировку жидкого моющего средства, указанную на заслонке.
- Не используйте этап предварительной стирки.
- Не используйте функцию отсрочки пуска.

Налейте смягчитель для ткани и другие добавки в отделение, помеченное значком  (запрещается превышать отметку **MAX**).

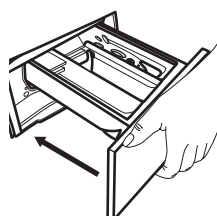
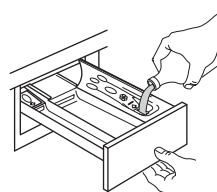

Осторожно закройте отделение дозатора моющего средства. Убедитесь, что заслонка не препятствует закрыванию отделения.

### Установка программы

1. Поверните селектор программ на требуемую программу стирки. Индикатор кнопки Режим стирки замигает.



Индикатор кнопки Пуск/Пауза  замигает.

На дисплее отобразится ориентировочная продолжительность программы.

2. Для изменения температуры или скорости отжима коснитесь соответствующих кнопок.
3. При необходимости задайте одну или более опций, коснувшись соответствующих кнопок. Загорятся соответствующие индикаторы.





 В случае, если выбор **недопустим**, будет выдан звуковой сигнал, а на дисплее высветится **-- --**.

### Запустите программу

Коснитесь кнопки Пуск/Пауза  для запуска программы. Соответствующий индикатор перестанет мигать и загорится постоянным светом. Имеется возможность запуска программы, когда индикатор кнопки не горит и не мигает (т.е. когда ручка выбора программ установлена в неверное положение). Начнется выполнение программы; дверца будет заблокирована. На дисплее отображается индикатор .

 Перед набором воды на короткое время может включиться сливной насос.





### Запуск программы с отсрочкой пуска

1. Последовательным касанием кнопки отсрочки пуска  добейтесь отображения на дисплее требуемого времени отсрочки. На дисплее отображается индикатор .
2. Коснитесь кнопки «Пуск/Пауза» . Прибор заблокирует дверцу и начнет выполнение обратного отсчета времени, оставшегося до пуска. На дисплее отображается индикатор .

По окончании обратного отсчета произойдет автоматический запуск программы.



### Отмена отсрочки пуска после запуска обратного отсчета

Для отмены отсрочки пуска:

1. Нажмите кнопку «Пуск/Пауза» , чтобы перевести прибор в режим паузы. Замигает соответствующий индикатор.
2. Последовательным касанием кнопки отсрочки пуска  добейтесь отображения на дисплее  и выключения индикатора .
3. Снова нажмите кнопку Пуск/Пауза  для немедленного запуска программы.

### Изменение отсрочки пуска после запуска обратного отсчета

Для изменения отсрочки пуска:

1. Нажмите кнопку «Пуск/Пауза» , чтобы перевести прибор в режим паузы. Замигает соответствующий индикатор.
2. Последовательным касанием кнопки отсрочки пуска  добейтесь отображения на дисплее требуемого времени отсрочки.
3. Снова коснитесь кнопки отсрочки пуска , чтобы запустить новый обратный отсчет.

### Определение загрузки AutoAdjust System

-  Длительность программы, отображаемая на дисплее, определяется из расчета **средней/высокой загрузки**.

После нажатия кнопки Пуск/Пауза  индикатор максимально заявленной загрузки гаснет, а AutoAdjust System приступает к определению степени загрузки бельем:

1. В первые 30 секунд прибор производит определение загрузки. В программах с возможностью использования функции FlexTime во время данной фазы расположенные под цифрами дисплея текущего времени FlexTime полосы  функции воспроизводят простую анимацию. Барабан вращается с короткими интервалами.
2. Продолжительность программы может соответствующим образом корректироваться, при этом увеличиваясь или уменьшаясь. В течение последующих 30 секунд начинается подача забор воды.

После определения загрузки **в случае перегрузки барабана** индикатор **MAX** мигает на дисплее:

В этом случае в течение 30 секунд можно перевести прибор в режим паузы и извлечь лишнее белье.

Удалив лишние вещи, коснитесь кнопки Пуск/Пауза , чтобы снова запустить программу. Этап AutoAdjust может повторяться до трех раз (см. пункт 1).

**Внимание!** Если объем белья не будет уменьшен, программа стирки все равно будет запущена несмотря на перегрузку. В данном случае оптимальные результаты стирки не гарантируются.



**i** Примерно через 20 минут после начала программы прибор может отрегулировать ее длительность в зависимости от способности ткани впитывать воду.

**i** Определение AutoAdjust производится только при выборе полных программ стирки, а также если длительность программы не была сокращена при помощи кнопки FlexTime.

**i** Функция AutoAdjust System недоступна для таких программ, как Шерсть, Полоскание, Отжим и программ с короткими циклами.



### Постановка программы на паузу и изменение опций

Во время работы программы допускается изменение **только ряда** опций:

1. Коснитесь кнопки Пуск/Пауза . Замигает соответствующий индикатор.
2. Внесите изменения в опции. На дисплее изменятся соответствующие показатели.
3. Снова коснитесь кнопки Пуск/Пауза .



Программа стирки продолжит работу.

### Отмена выполняющейся программы

1. Для отмены программы и выключения прибора нажмите на кнопку «Вкл/Выкл.» .
2. Снова включите прибор нажатием на кнопку «Вкл/Выкл.» .

**i** Если этап AutoAdjust System уже был выполнен и началась заливка в прибор воды, при выполнении новой программы **этап AutoAdjust System не повторяется**. Вода и моющее средство не сливаются во избежание лишних затрат.

Имеется альтернативный метод отмены:



1. Поверните селектор программ в положение «Сброс» .
  2. Подождите 1 секунду. На дисплее отображается .
- Теперь можно выбрать новую программу стирки.



### Открытие дверцы

**⚠ ВНИМАНИЕ!** Если температура или уровень воды в барабане слишком высок и/или барабан еще вращается, открывать дверцу нельзя.

**i**

Во время выполнения программы или при отложенном запуске крышка прибора остается заблокированной. На дисплее появится индикатор .

1. Коснитесь кнопки «Пуск/Пауза» . Индикация блокировки дверцы пропадет с дисплея.
2. Откройте дверцу прибора. При необходимости добавьте или извлеките вещи. Закройте дверцу и опять нажмите на кнопку «Пуск/Пауза» .

Работа программы или функции отложенного запуска продолжится. Дверцу можно открыть по окончании программы. Также можно выбрать программу   для слива воды, а затем нажать кнопку «Пуск/Пауза» .

### Окончание программы

После окончания работы программы прибор автоматически останавливается. Выдается звуковой сигнал (если эта функция включена). На дисплее отображается 

Индикатор, встроенный в кнопку «Пуск/Пауза» , гаснет.

Блокировка дверцы отключается, а индикатор  гаснет.

1. Выключите прибор нажатием на кнопку «Вкл/Выкл» .

Через пять минут после окончания программы стирки функция энергопотребления автоматически выключит прибор.

 При повторном включении прибора на дисплее отображается окончание предыдущей программы. Для выбора новой программы стирки поверните селектор программ.



2. Выньте белье из прибора.

3. Убедитесь, что барабан пуст.

4. Оставьте дверцу и отделение дозатора мощных средств приоткрытыми для предотвращения образования плесени и неприятных запахов.

### Слив воды после окончания цикла

В случае выбора программы или опции, по окончании которых в баке остается вода, выполнение программы завершается, но:



- В области времени отображается , а на дисплее отображается индикатор блокировки дверцы .
- Начинает мигать индикатор кнопки «Пуск/Пауза» .
- Барабан по-прежнему продолжает вращаться с периодическими паузами для предотвращения образования складок на белье.

- Дверца остается заблокированной.
- Чтобы открыть дверцу, необходимо слить воду.

1. При необходимости коснитесь кнопки «Отжим»  для уменьшения заданной прибором скорости отжима.

2. Нажмите кнопку «Пуск/Пауза» : прибор произведет слив воды и отжим.

Индикатор опции  или  гаснет.



 Если была выбрана опция , а скорость отжима не изменялась, то при нажатии кнопки «Пуск/Пауза»  прибор выполняет только слив.

3. По окончании программы и включении индикатора блокировки дверцы  дверцу можно будет открыть.

4. Выключите прибор, нажав и удерживая в течение нескольких секунд кнопку «Вкл/Выкл» .

### Режим ожидания

Опция ожидания автоматически выключает прибор для снижения потребления электроэнергии, если:

- Прибор не используется в течение 5 минут и не выполняется ни одна программа. Снова включите прибор нажатием кнопки «Вкл/Выкл» .
- Через 5 минут по окончании программы. Снова включите прибор нажатием кнопки «Вкл/Выкл» . На дисплее отобразится окончание последней программы. Для выбора нового цикла поверните селектор программ.

Если селектор программ установлен в положение «Сброс» , прибор автоматически выключится через 30 секунд.



-  В случае выбора программы или опции, при окончании которой в баке остается вода, функция ожидания **не отключает** прибор, чтобы напомнить о необходимости слива воды.

## Ежедневное использование – стирка и сушка







-  **ВНИМАНИЕ!** См. главы, содержащие Сведения по технике безопасности.

-  Данный прибор является автоматической стирально-сушильной машиной.

### Полная программа «Стирка и сушка»





В некоторых программах стирки можно выбрать режим стирки  и режима сушки  для выполнения полной программы стирки и сушки.

Действуйте следующим образом:



1. Нажмите кнопку Вкл/Выкл  и удерживайте в течение нескольких секунд для включения прибора.
2. Загрузите белье по одной вещи за раз.
3. Поместите моющее средство и добавки в соответствующие отделения.
4. Выберите требуемую программу стирки, повернув селектор программ. По умолчанию прибор выбирает режим «только стирка»; индикатор кнопки  при этом светится. На дисплее отобразится температура по умолчанию. При необходимости замените их в соответствии с типом белья.
5. Выберите требуемые опции, если они доступны.
6. Один раз коснитесь кнопки режима   для включения также функции сушки. Оба индикатора  и 

светятся. На дисплее появится индикатор .

### Автоматическая стирка и сушка — автоматический выбор степени сушки

1. Многократным нажатием кнопки Автосушка  добейтесь появления на дисплее требуемой степени сушки. При этом на дисплее загорятся соответствующие индикаторы:
  - a.  **Под утюг:** для изделий из хлопка;
  - b.  **В шкаф:** для изделий из хлопка и синтетики;
  - c.  **Очень сухое:** для изделий из хлопка.

**Отображаемое на дисплее время является продолжительностью совокупности циклов как стирки, так и сушки, рассчитанной на основе размера загрузки по умолчанию.**



-  Для достижения хороших результатов сушки путем понижения энергопотребления и сокращения времени работы прибор не позволяет установить слишком низкую скорость отжима для белья, которое предстоит выстирать и высушить.
- 2. Коснитесь кнопки Пуск/Пауза  для пуска программы. Запустится оценка параметров AutoAdjust.



На дисплее высветится индикатор блокировки дверцы .

На дисплее также отобразится время, оставшееся до окончания работы программы.

### Стирка и сушка с заданным временем

1. Многократным нажатием кнопки Сушка по времени  выберите необходимое значение времени (см. Таблицу «Сушка с заданной продолжительностью» в Главе «Программы»). Индикатор сушки  погаснет, а индикатор  загорится.





При каждом нажатии этой кнопки значение времени увеличивается на 5 минут. На дисплее отобразится новое текущее значение настройки.

2. Коснитесь кнопки Пуск/Пауза  для запуска программы. Запустится оценка параметров AutoAdjust.

На дисплее высветится индикатор блокировки дверцы .

На дисплее также отобразится время, оставшееся до окончания работы программы.

### По окончании программы сушки

- Работа прибора будет автоматически завершена.
- Выдается звуковой сигнал (если он включен).
- На дисплее загорится .
- Индикатор кнопки Пуск/Пауза  погаснет. Индикатор блокировки дверцы  гаснет и блокировка дверцы отключается.
- Нажмите кнопку Вкл/Выкл  и удерживайте в течение нескольких секунд, чтобы выключить прибор.

 Через несколько минут после окончания программы стирки функция экономии электроэнергии автоматически выключит прибор.

1. Выньте белье из прибора.
2. Убедитесь, что барабан пуст.

 После этапа сушки очистите барабан, уплотнитель и внутреннюю поверхность дверцы мокрой тряпкой.

## Ежедневное использование – Только сушка



 **ВНИМАНИЕ!** См. главы, содержащие Сведения по технике безопасности.

 Данный прибор является автоматической стирально-сушильной машиной.

### Подготовка к сушке





1. Нажмите кнопку Вкл/Выкл  и удерживайте в течение нескольких секунд для включения прибора.
2. Загрузите белье по одной вещи за раз.
3. Поверните селектор программ на программу, подходящую для белья, которое предстоит высушить. По

умолчанию прибор выбирает режим «только стирка»; индикатор кнопки Режим стирки при этом светится.

4. Коснитесь Режим дважды для выполнения только сушки. Индикатор кнопки Режим сушки  загорится, а индикатор кнопки Режим стирки  погаснет.

 Для получения оптимальных результатов при сушке большого количества белья проверьте, что белье не свернуто, и что оно равномерно распределено по барабану.

## Сушка - Автоматические уровни

1. Многократным нажатием кнопки Автосушка  добейтесь появления на дисплее требуемой степени сушки. При этом на дисплее загорятся соответствующие индикаторы:
  - a.  **Под уютюг:** для изделий из хлопка;
  - b.  **В шкаф:** для изделий из хлопка и синтетики;
  - c.  **Очень сухое:** для изделий из хлопка.



На дисплее отобразится продолжительность программы сушки.

2. Коснитесь кнопки Пуск/Пауза  для запуска программы.

На дисплее высветится индикатор блокировки дверцы .

На дисплее также отобразится время, оставшееся до окончания работы программы.

## Сушка с заданной продолжительностью

1. Многократным нажатием кнопки Сушка по времени  выберите необходимое значение времени (см. Таблицу «Сушка с заданной продолжительностью» в Главе «Программы»). Индикатор сушки  погаснет, а индикатор  загорится. При каждом нажатии этой кнопки значение времени увеличивается на 5 минут. На дисплее отобразится новое текущее значение настройки.





2. Коснитесь Пуск/Пауза  для запуска программы.

На дисплее высветится индикатор

блокировки дверцы .

На дисплее также отобразится время, оставшееся до окончания работы программы.

## По окончании программы сушки

- Работа прибора будет автоматически завершена.
- Выдается звуковой сигнал (если он включен).
- На дисплее загорится .
- Индикатор кнопки Пуск/Пауза  погаснет. Индикатор блокировки дверцы  гаснет и блокировка дверцы отключается.
- Нажмите кнопку Вкл/Выкл  и удерживайте в течение нескольких секунд, чтобы выключить прибор.

 Через несколько минут после окончания программы стирки функция экономии электроэнергии автоматически выключит прибор.

1. Выньте белье из прибора.
2. Убедитесь, что барабан пуст.

 После этапа сушки очистите барабан, уплотнитель и внутреннюю поверхность дверцы мокрой тряпкой.

## Ворс на ткани

В ходе этапа стирки и/или сушки сушка определенных видов тканей (пористой ткани, шерсти, толстовки из трикотажа) может привести к образованию ворса.

Ворс может прилипнуть к ткани во время следующего цикла.

Это неудобство при использовании технических тканей.



Для предотвращения образования ворса на белье рекомендуется:

- Не стирать темные вещи после стирки и сушки светлых вещей (полотенца для

- рук, изделия из шерсти, толстовки из трикотажа) и наоборот.
- После первой стирки сушить вещи из подобных видов ткани на открытом воздухе.
- Очистка сливного фильтра.
- После этапа сушки очистите пустой барабан, уплотнитель и дверцу мокрой тряпкой.

**Для удаления из барабана ворса задайте специальную программу:**

- Слейте воду из барабана.
- Очистите барабан, уплотнитель и дверцу мокрой тряпкой.

- Для удаления ворса выберите программу Очистка  одновременно с Режим сушки .
- Коснитесь кнопки Пуск/Пауза  для запуска программы.

 В случае частого использования прибора регулярно запускайте программу очистки.

**Полезные советы**

 **ВНИМАНИЕ!** См. главы, содержащие Сведения по технике безопасности.

**Загрузка белья**

- Рассортируйте белье следующим образом белое белье, цветное белье, синтетику, деликатное белье и изделия из шерсти.
- Следуйте инструкциям, приведенным на ярлыках вещей с информацией по уходу за ними.
- Не стирайте одновременно белое и цветное белье.
- Некоторые цветные вещи могут обесцвечиваться при первой стирке. Первые несколько стирок рекомендуется стирать их отдельно.
- Застегните наволочки, закройте молнии, зацепите крючки, защелкните кнопки. Завяжите ремешки.
- Выверните многослойные изделия, изделия из шерсти и вещи с аппликациями.
- Заранее обработайте стойкие пятна.
- При помощи специального средства для стирки отстирайте сильно загрязненные места.
- Обращайтесь со шторами с осторожностью. Удалите крючки или

поместите занавески в мешок для стирки или наволочку.

- Не стирайте белье с необработанными краями или с разрезами.
- Помещайте небольшие вещи и деликатные вещи (например, бюстгалтеры с косточками, ремни, колготки и т.д.) в мешок для стирки.
- Избегайте стирки одежды с большим количеством шерсти домашних животных или одежды низкого качества, дающей много ворса, который может забить контур слива и привести к необходимости обращения в сервисный центр.

**Стойкие пятна**

Вода и средство для стирки могут не справиться с некоторыми пятнами.

Такие загрязнения рекомендуется обработать заранее до загрузки одежды в прибор.

В продаже имеются специализированные средства для выведения пятен. Используйте пятновыводители, подходящие к конкретному типу пятен и ткани.

Не брызгайте на одежду пятновыводителем рядом с прибором, так

как он может вызвать разрушение пластиковых деталей.



### Тип и количество моющего средства

Выбор моющего средства и правильного его количества не только влияет на качество стирки, но и позволяет избежать лишних затрат и защитить окружающую среду.

- Используйте только моющие средства и добавки, предназначенные специально для стиральных машин. Во-первых, следуйте этим общим правилам.
  - Стиральные порошки для всех типов тканей, не считая деликатных тканей. Для гигиенической обработки белья и стирки белого белья выбирайте порошковые средства, содержащие отбеливающие вещества.
  - Жидкие моющие средства, предпочтительные для низкотемпературных программ стирки (макс. температура 60°C) для всех типов тканей или специально предназначенные для стирки только шерстяных изделий.
- Выбор тип и количества моющего средства зависит от типа ткани (тонкие ткани, шерсть, хлопок и т.д.) цвета одежды, величины загрузки, степени загрязненности белья, температуры стирки и жесткости используемой воды.
- Следуйте инструкциям, приведенным на упаковке моющих или других средств, не превышая указанный максимальный уровень (**MAX**).

- Не смешивайте моющие средства различных типов.
- Используйте меньше моющего средства, если:
  - вы стираете небольшое количество белья;
  - белье слабо загрязнено;
  - во время стирки образуется много пены.
- При использовании моющего средства в таблетках или дозирующих пакетах помещайте их внутрь барабана, а не в дозатор моющего средства.

### Последствия недостаточного количества моющего средства:

- неудовлетворительные результаты стирки;
- серый цвет загруженного белья после стирки;
- грязная одежда;
- плесень в приборе.

### Последствия избыточного количества моющего средства:

- чрезмерное пенообразование;
- снижение качества стирки;
- неудовлетворительное качество ополаскивания;
- увеличение негативного воздействия на окружающую среду.

### Советы по экологии

Чтобы экономить воду, электроэнергию и защитить окружающую среду, примите во внимание следующие рекомендации:

- **Белье обычной степени загрязненности** можно стирать **без предварительного замачивания** для экономии моющего средства, воды и времени (это означает и меньшее загрязнение окружающей среды).
- Загрузка прибора **максимальным для каждой из программ объемом белья позволяет снизить энергозатраты и расход воды**.
- При должной обработке пятна и небольшие загрязнения можно удалить; затем белье можно стирать при более низкой температуре.

- При выборе нужного количества моющего средства используйте количество, рекомендованное производителем моющего средства, а также узнайте жесткость воды в вашей водопроводной сети. См. главу «Жесткость воды».
- Установите **максимальную скорость отжима** для выбранной программы для экономии электроэнергии на этапе сушки!

### Градусы жесткости воды

Жесткость воды измеряется в так называемых градусах жесткости. Информацию о жесткости воды в месте проживания можно получить в службе водоснабжения или от местных органов власти.

Тип	Градусы жесткости воды	
	градусы по немецкому стандарту (dH°)	градусы по французскому стандарту (°Т.Н.)
Мягкая	0-7	0-15
Средний	8-14	16-25
Жесткая	15-21	26-37
Очень жесткая	> 21	> 37

**i** Смягчитель воды следует добавлять при стирке в воде со средней и высокой жесткостью. Следуйте указаниям изготовителя. После этого количество моющего средства можно скорректировать (уменьшить) в соответствии со смягчением воды.

### Подготовка к циклу сушки

- Откройте вентиль подачи воды.

- Убедитесь в надлежащем подключении сливного шланга. Подробнее см. Главу «Установка».
- Данные о максимально допустимой загрузке для программ сушки приведены в таблице программ сушки.





### Вещи, непригодные для сушки

#### Не выбирайте программу сушки для следующих типов белья:

- Синтетические шторы.
- Вещи с металлическими вставками.
- Нейлоновые чулки.
- Стеганные вещи.
- Кроватные покрывала.
- Одежда.
- Аноракки.
- Спальные мешки.
- Изделия из тканей, на которых имеются остатки лака для волос, растворителя для лака для ногтей и схожие с ними материалы.
- Одежда, в которой используется вспененная резина или схожие с ней материалы.

### Этикетки с информацией по уходу

При сушке белья следуйте указаниям изготовителя, приведенным на этикетках:

-  = Допустима сушка в сушильном барабане.
-  = Допустима сушка при высокой температуре.
-  = Допустима сушка при пониженной температуре.
-  = Сушка в сушильном барабане не допустима.

### Продолжительность цикла сушки

Время сушки может меняться в зависимости от:

- скорости заключительного отжима
- степени сушки
- типа белья
- веса загрузки

### Дополнительная сушка

Если по окончании программы сушки белье все еще остается влажным, снова задайте короткий цикл сушки.

**⚠ ВНИМАНИЕ! Не пересушивайте белье, чтобы избежать его усадки и образования складок.**

### Общие рекомендации

**Примерное** время сушки Вы можете узнать из «Таблиц сушки».

Приобретенный опыт поможет поможет сушить белье лучше. Принимайте во внимание продолжительность уже выполненных циклов.

Во избежание статической электризации по окончании цикла сушки:

1. Используйте кондиционер для ткани в ходе стирки.
2. Используйте специальный кондиционер для ткани для сушильных барабанов.

По окончании программы сушки без промедления извлеките белье.

## Уход и очистка

**⚠ ВНИМАНИЕ!** См. главы, содержащие Сведения по технике безопасности.

### График периодической очистки

**Периодическая очистка продлевает срок службы вашего прибора.**

После каждого цикла держите дверцу и дозатор моющего средства приоткрытыми для обеспечения циркуляции воздуха и сушки влаги внутри прибора: это предотвратит образование плесени и неприятных запахов.

Если прибор не используется длительное время: закройте кран подачи воды и выньте вилку кабеля питания из розетки.

Примерный график периодической очистки:

Удаление накипи	Два раза в год
Профилактическая стирка	Раз в месяц
Очистка уплотнителя дверцы	Каждые два месяца
Очистка барабана	Каждые два месяца
Удаление ворса внутри барабана	Два раза в месяц <sup>1)</sup>

Очистка дозатора моющего средства	Каждые два месяца
Очистка фильтра сливного насоса	Два раза в год
Очистка наливного шланга и фильтра клапана	Два раза в год

*1) См. главу «Ворс на ткани».*

В следующих параграфах описано, как следует очищать каждую деталь.

### Удаление посторонних предметов

**ⓘ** Перед запуском цикла убедитесь в том, что карманы пусты, а все шнуры и аналогичные элементы завязаны. См. «Загрузка белья» в главе «Советы и рекомендации».

Удалите посторонние предметы (например, металлические защелки, кнопки, монеты и т. д.), которые могут находиться в уплотнителе дверцы, фильтрах и барабане. См. параграфы «Дверной уплотнитель со сдвоенной кромкой-уловителем», «Очистка барабана», «Очистка сливного насоса» и

«Очистка наливного шланга и фильтра клапана». При необходимости обратитесь в авторизованный сервисный центр.

### Очистка наружных поверхностей

Для очистки прибора используйте только теплый слабый мыльный раствор. Полностью высушите все поверхности. Не используйте абразивные чистящие губки и другие абразивные материалы.

**⚠ ПРЕДУПРЕЖДЕНИЕ** Не используйте спирт, растворители или химические средства.

**⚠ ПРЕДУПРЕЖДЕНИЕ** Не производите очистку металлических поверхностей при помощи чистящих средств на основе хлора.

### Удаление накипи

**i** Если вода в вашем регионе имеет высокую или среднюю жесткость, рекомендуется использовать средство для удаления накипи воды для стиральных машин.

Регулярно проверяйте, не образовалась ли в барабане накипь.

Обычные моющие средства содержат в своем составе смягчающие добавки, и тем не менее рекомендуется запускать цикл с пустым барабаном и средством для удаления накипи.

**i** Всегда следуйте инструкциям, приведенным на упаковке данных средств.

### Профилактическая стирка

Многочисленное и длительное использование программ, использующих низкую температуру, может стать причиной отложений моющего средства и остатков ворса, а также роста бактерий

внутри барабана и бака. Это может привести к образованию неприятных запахов и плесени. Для устранения данных отложений и очистки внутренних компонентов приборов регулярно (не менее раза в месяц) запускайте цикл профилактической стирки.

**i** См. параграф «Очистка барабана».

### Уплотнитель дверцы

Регулярно проверяйте состояние уплотнителя дверцы и удаляйте все предметы с его внутренней стороны.

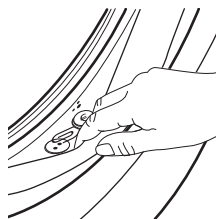

### Очистка барабана

Регулярно проверяйте состояние барабана на предмет нежелательных отложений.

Отложения ржавчины в барабане могут образоваться вследствие попадания постороннего ржавого предмета при стирке или использования водопроводной воды с содержанием железа

Очистите барабан с помощью специального средства для чистки предметов из нержавеющей стали.

**i** Всегда следуйте инструкциям, приведенным на упаковке данных средств. Не используйте для чистки барабана чистящие средства, имеющую кислотную основу или содержащие хлор, а также металлические губки.

Для основательной очистки:

1. Выньте все белье из барабана.
2. Запустите программу Очистка . Подробнее см. «Таблицу программ стирки».
3. Добавьте в пустой барабан небольшое количество порошкового моющего средства, чтобы удалить оставшиеся загрязнения.

### Чистка отделения дозатора моющих средств и ниши, в которую он устанавливается

Регулярно производите очистку отделения дозатора во избежание образования отложений засохшего моющего средства, комков кондиционера для белья и/или роста плесени. В этом случае действуйте следующим образом:

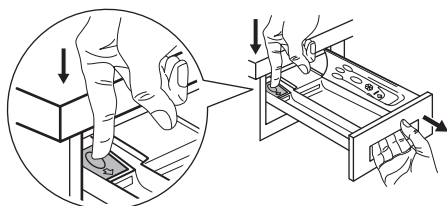

Чтобы извлечь отделение, нажмите вниз рычаг и потяните его на себя.

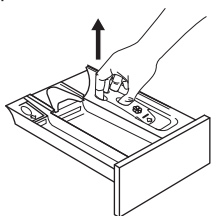

Для облегчения чистки можно также снять верхнюю часть отделения для добавок.

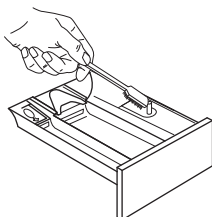

Используйте маленькую щеточку для очистки отсека и удаления остатков моющих средств.

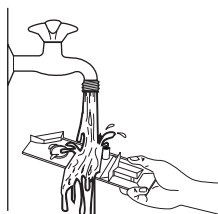

Промойте все съемные части дозатора проточной водой, чтобы удалить все остатки скопившегося порошка.

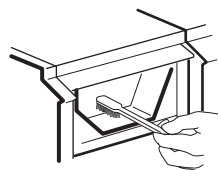

Используйте ту же щеточку, чтобы прочистить отсек, тщательно удалив все остатки моющих средств из его верхней и нижней части.

После очистки дозатора моющих средств и отсека, в который он устанавливается, установите дозатор на место и запустите программу полоскания без белья, чтобы смыть все остатки.

### Очистка фильтра сливного насоса

 **ВНИМАНИЕ!** Выньте вилку сетевого шнура из розетки.

 Регулярно проверяйте состояние фильтра сливного насоса и не забывайте его очищать.

Выполните очистку сливного насоса, если:

- Прибор не сливает воду.
- Барабан не вращается.
- Прибор издает необычный шум, вызванный блокированием сливного насоса.
- На дисплее высвечивается код неисправности **E20**.



**⚠ ВНИМАНИЕ!**

- Не извлекайте фильтр во время работы прибора.
- Не производите очистку насоса, если в приборе находится горячая вода. Подождите, пока вода не остынет

**Для очистки насоса выполните следующие действия:**

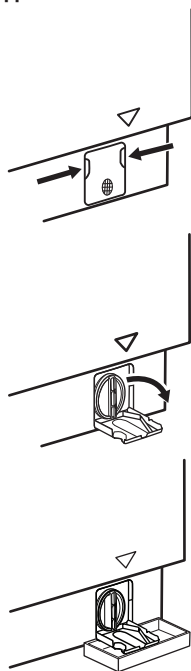

**1.** Откройте крышку насоса.

**2.** Подставьте под нишу под сливным насосом подходящий контейнер, чтобы собирать вытекающую воду. Всегда держите под рукой тряпку, чтобы вытереть воду, которая может пролиться при снятии фильтра.

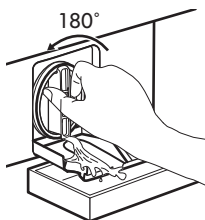

**3.** Чтобы снять фильтр, поверните его против часовой стрелки на 180 градусов, не вынимая. Дайте воде вытечь.

**4.** Когда контейнер наполнится, снова завинтите фильтр и слейте воду из контейнера.

**5.** Повторяйте шаги 3 и 4, пока вода не перестанет вытекать.

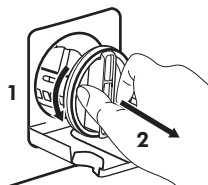

**6.** Чтобы снять фильтр, поверните его против часовой стрелки.

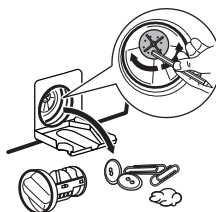

**7.** При необходимости удалите из углубления фильтра ворс и посторонние объекты. Убедитесь, что крыльчатка насоса свободно вращается. Если она не вращается, обратитесь в авторизованный сервисный центр.



**8.** Промойте фильтр под струей воды.

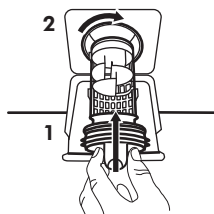

9. Вставьте фильтр обратно по специальным направляющим, поворачивая его по часовой стрелке. Убедитесь, что фильтр затянут надлежащим образом во избежание протечек.

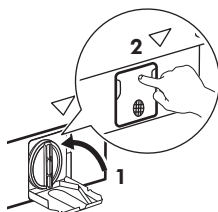

10. Закройте крышку насоса.

После выполнения операции экстренного слива воды необходимо повторно включить систему слива:

1. Залейте 2 литра воды в отделение дозатора моющего средства для основной стирки.
2. Запустите программу, чтобы слить воду.

### Очистка впускного фильтра и фильтра клапана

Если прибор наполняется водой слишком долго или не наполняется, кнопка пуска мигает красным цветом. Проверьте, не засорен ли впускной фильтр и фильтр клапана (подробнее см. Главу «Поиск и устранение неисправностей»).

Действуйте следующим образом:

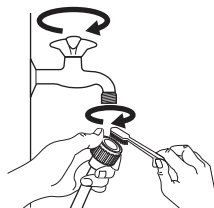

- Закройте водопроводный вентиль.
- Отвинтите шланг от крана.
- Прочистите фильтр в шланге жесткой щеткой.
- Снова плотно привинтите наливной шланг к крану.

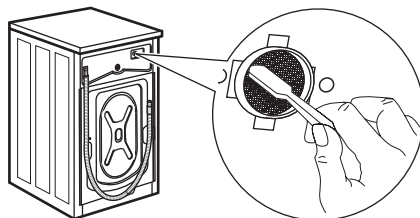

- Отвинтите шланг от прибора. Держите рядом тряпку, т.к. может вытечь вода.
- Прочистите фильтр клапана жесткой щеткой или тряпкой.

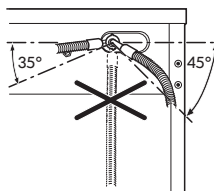

- Привинтите наливной шланг обратно к прибору, повернув его влево или вправо в зависимости от места установки прибора. Правильно затяните контргайку, чтобы не допустить утечки воды.

- Откройте водопроводный вентиль.

### Экстренный слив

Если прибор не может выполнить слив воды, проведите процедуру, описанную в Параграфе «Чистка сливного насоса». При необходимости очистите насос.

После выполнения операции экстренного слива воды необходимо повторно включить систему слива:

1. Залейте 2 литра воды в отделение дозатора моющего средства для основной стирки.
2. Запустите программу, чтобы слить воду.

### Меры против замерзания

Если прибор установлен в месте, где температура может достигать значений около нуля градусов или опускаться ниже 0°C, удалите из наливного шланга и сливного насоса оставшуюся там воду.

1. Выньте вилку сетевого кабеля из розетки.

2. Закройте водопроводный вентиль.
3. Поместите оба конца наливного шланга в контейнер и дайте воде вытечь из шланга.
4. Слейте воду из сливного насоса. См. операции, выполняемые для экстренного слива воды.
5. После слива воды из сливного насоса подключите наливной шланг.

**⚠ ВНИМАНИЕ!** Перед тем, как вновь использовать прибор, убедитесь, что температура превышает 0°C. Производитель не несет ответственности за ущерб, вызванный воздействием низких температур.

## Поиск и устранение неисправностей

**⚠ ВНИМАНИЕ!** См. главы, содержащие Сведения по технике безопасности.

### Введение

Прибор не запускается или останавливается во время работы.

Сначала попытайтесь найти решение проблемы (см. таблицу). В случае повторного возникновения неисправности обратитесь в авторизованный сервисный центр.

**⚠ ВНИМАНИЕ!** Перед выполнением любых операций выключите прибор.

**В случае ряда проблем прибором могут выдаваться звуковые сигналы, кнопка Пуск/Пауза  может постоянно мигать, а на дисплее высвечиваться коды ошибок:**

- **E NO** - Нестабильная работа электросети. Дождитесь стабилизации электросети.
- **E 9 1** - Отсутствует обмен данными между электронными компонентами прибора. Выключите и снова включите прибор. Программа не завершена надлежащим образом или прибор прекратил работу слишком рано. Если данный код ошибки появится повторно, обратитесь в авторизованный сервисный центр.
- **E 10** - В прибор не поступает как следует вода. После надлежащей проверки снова запустите прибор, нажав кнопку Пуск/Пауза ; прибор попытается продолжить выполнение цикла. Если состояние неисправности сохранится, снова будет выдан код ошибки.
- **E 20** - Прибор не сливает воду.

- **E40** - Дверца прибора открыта или не закрыта как следует. Пожалуйста, проверьте дверцу!

**i** В случае перегрузки прибора выньте из барабана несколько вещей и/или, оставив дверцу в закрытом положении, нажимайте кнопку Пуск/Пауза **▷||**, пока индикатор **→□** не прекратит мигать (см. Рисунок ниже).

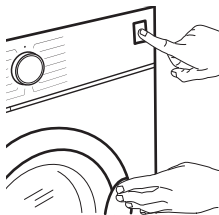

### Возможные неисправности

Неполадка	Возможное решение
Программа не запускается.	<ul style="list-style-type: none"> <li>• Убедитесь, что вилка сетевого шнура вставлена в розетку электропитания.</li> <li>• Убедитесь, что дверца прибора закрыта. <b>E40</b></li> <li>• Убедитесь, что предохранитель на электрощите не поврежден.</li> <li>• Убедитесь, что кнопка «Пуск/Пауза» <b>▷  </b> была нажата.</li> <li>• Если задана функция «Отсрочка пуска», отмените отсрочку или дождитесь окончания обратного отсчета.</li> <li>• Отключите функцию «Блокировка от детей», если она включена.</li> <li>• Убедитесь, что селектор установлен на выбранной программе.</li> </ul>
В прибор не поступает как следует вода. <b>E10</b>	<ul style="list-style-type: none"> <li>• Убедитесь, что водопроводный вентиль открыт.</li> <li>• Убедитесь, что давление в водопроводной сети не понижено. Для получения сведений об этом обратитесь в местную службу водоснабжения.</li> <li>• Убедитесь, что водопроводный вентиль не засорен.</li> <li>• Убедитесь, что наливной шланг не перекручен, не поврежден и не передавлен.</li> <li>• Убедитесь, что наливной шланг подключен правильно.</li> <li>• Убедитесь, что фильтр наливного шланга и фильтр клапана не засорены. См. Главу «Уход и очистка».</li> </ul>
Прибор набирает воду и тут же производит ее слив.	<ul style="list-style-type: none"> <li>• Удостоверьтесь, что сливной шланг находится в нужном положении. Возможно, шланг расположен слишком низко. См. Главу «Инструкции по установке».</li> </ul>

Неполадка	Возможное решение
<p>Прибор не сливает воду. E20</p>	<ul style="list-style-type: none"> <li>• Убедитесь, что сливная труба не засорена.</li> <li>• Убедитесь, что сливной шланг не перекручен и не передавлен.</li> <li>• Убедитесь, что сливной фильтр не засорен. Очистите фильтр в случае необходимости. См. Главу «Уход и очистка».</li> <li>• Убедитесь, что сливной шланг подключен правильно.</li> <li>• Выберите программу слива, если выбрана программа без использования слива.</li> <li>• Если использовалась опция, в результате работы которой в баке остается вода, воспользуйтесь программой «Слив».</li> </ul>
<p>Отжим не используется или цикл стирки длится дольше, чем обычно.</p>	<ul style="list-style-type: none"> <li>• Задайте программу отжима.</li> <li>• Убедитесь, что сливной фильтр не засорен. Очистите фильтр в случае необходимости. См. Главу «Уход и очистка».</li> <li>• Распределите вещи в барабане вручную и снова запустите этап отжима. Эта проблема может быть вызвана отсутствием равновесия.</li> </ul>
<p>Вода на полу.</p>	<ul style="list-style-type: none"> <li>• Убедитесь, что соединения шлангов герметичны, а утечки воды отсутствуют.</li> <li>• Убедитесь, что наливной шланг и сливной шланги не повреждены.</li> <li>• Убедитесь, что используется подходящее моющее средство в необходимом количестве.</li> </ul>
<p>Невозможно открыть дверцу прибора.</p>	<ul style="list-style-type: none"> <li>• Проверьте, не была ли выбрана программа стирки с оставлением воды в баке.</li> <li>• Убедитесь, что программа стирки завершена.</li> <li>• Если в барабане осталась вода, выберите программу с использованием слива или отжима.</li> <li>• Убедитесь, что прибор получает электропитание.</li> <li>• Эта проблема может быть вызвана неисправностью прибора. Обратитесь в авторизованный сервисный центр. Если открыть дверцу необходимо, внимательно ознакомьтесь с разделом «Аварийное открывание дверцы».</li> </ul>
<p>Прибор издает необычный шум и вибрирует.</p>	<ul style="list-style-type: none"> <li>• Убедитесь, что прибор как следует выровнен. См. Главу «Инструкции по установке».</li> <li>• Убедитесь, что упаковка и/или транспортировочные болты удалены. См. Главу «Инструкции по установке».</li> <li>• Добавьте в барабан еще белья. Возможно, загрузка недостаточна велика. См. параграф «Открывание дверцы» главы «Ежедневное использование».</li> </ul>

Неполадка	Возможное решение
В ходе выполнения программы ее продолжительность увеличивается или уменьшается.	<ul style="list-style-type: none"> <li>• AutoAdjust System может регулировать продолжительность программы сообразно типу и размеру загрузки. См. Раздел «Определение загрузки AutoAdjust System» Главы «Ежедневное использование».</li> </ul>
Результаты стирки неудовлетворительны.	<ul style="list-style-type: none"> <li>• Увеличьте количество моющего средства или используйте другое моющее средство.</li> <li>• Перед стиркой используйте специальные средства для удаления стойких пятен.</li> <li>• Убедитесь в правильности выбранной температуры.</li> <li>• Уменьшите объем загрузки.</li> </ul>
Слишком много пены в барабане во время цикла стирки.	<ul style="list-style-type: none"> <li>• Уменьшите количество моющего средства.</li> </ul>
После цикла стирки в дозаторе моющих средств имеются остатки моющего средства.	<ul style="list-style-type: none"> <li>• Убедитесь, что заслонка в нужном положении (UP («вверх») при использовании порошкового средства и DOWN («вниз») при использовании жидкого моющего средства).</li> <li>• Убедитесь, что вы используете отделение дозатора моющего средства согласно указаниям, приведенным в руководстве пользователя.</li> </ul>
Прибор не выполняет сушку или не высушивает белье должным образом.	<ul style="list-style-type: none"> <li>• Откройте водопроводный вентиль.</li> <li>• Убедитесь, что сливной фильтр не засорен.</li> <li>• Следует уменьшить количество загружаемого белья.</li> <li>• Убедитесь в правильности выбора цикла. При необходимости уменьшите время сушки.</li> </ul>
На белье имеется ворс другого цвета.	<p>От предыдущей загрузки белья остался ворс другого цвета:</p> <ul style="list-style-type: none"> <li>• Этап сушки помогает избавиться от части ворса.</li> <li>• Очистите одежду приспособлением для удаления ворса.</li> </ul> <p>В случае повторного обнаружения в барабане необычно большого количества ворса запустите специальную программу для его удаления (подробнее см. «Ворс на одежде»).</p>

### Аварийное открывание дверцы

В случае перебоя в электропитании или неисправности дверца остается заблокированной. При восстановлении электропитания выполнение программы продолжится. В случае блокировки дверцы в ходе неисправности имеется возможность открывания дверцы при помощи функции аварийной разблокировки.

Перед открыванием дверцы:



**ПРЕДУПРЕЖДЕНИЕ** Опасность ожога! Убедитесь, что вода имеет не слишком высокую температуру, а белье не горячее. При необходимости дождитесь их остывания.

**⚠ ПРЕДУПРЕЖДЕНИЕ**  
 Существует опасность травм! Убедитесь, что барабан не вращается. При необходимости дождитесь, пока барабан не перестанет вращаться.

**i** Убедитесь, что уровень воды внутри барабана не слишком высок. При необходимости произведите аварийный слив воды (см. Раздел «Аварийный слив» в Главе «Уход и очистка»).

Для открывания дверцы выполните следующие действия:

1. Нажмите на кнопку Вкл/Выкл **⌚** для выключения прибора.
2. Выньте вилку сетевого шнура из розетки.
3. Дважды потяните вниз курок аварийного открывания. Снова потяните его и, не уменьшая усилия на него, одновременно откройте дверцу прибора. Расположение рычага аварийной разблокировки приведено на рисунке ниже.

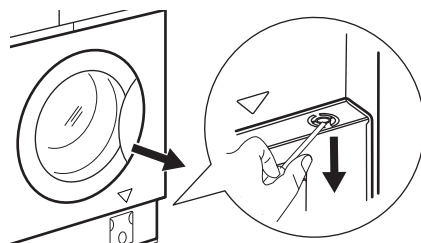

4. Извлеките белье и закройте дверцу прибора.

### Сервис

Рекомендуется использовать оригинальные запасные части. После проверки включите прибор и нажмите кнопку **▶||**, чтобы перезапустить программу.

Если неисправность устранить не удалось, обратитесь в авторизованный сервисный центр. Данные для сервисных центров находятся на табличке с техническими данными. См. главу «Контрольный список проверки».

## Значения потребления

**i** Заявленные значения получены в лабораторных условиях в соответствии со стандартами. Они могут изменяться в зависимости от количества и типа белья и окружающей температуры. Давление и температура поступающей воды и напряжение в сети также могут влиять на продолжительность программы стирки.

**i** При повышении качества продукции технические данные могут быть изменены без предварительного уведомления.

**i** Во время программы стирки система AutoAdjust может менять продолжительность стирки и показатели потребления. Подробнее см. параграф «Определение загрузки системой AutoAdjust» главы «Ежедневное использование».

Программы	Загрузка (кг)	Потребление энергии (кВт·ч)	Потребление воды (л)	Приблизительная продолжительность программы (минуты)
Хлопок 60°C	8	1.23	80	215
Хлопок Эко 60 °C Энергосберегающая программа для хлопка	8	0.97	56	285
Хлопок 40°C	8	0.89	80	185
Синтетика 40°C	3	0.59	71	135
Деликатные ткани 40°C	2	0.30	47	60
Шерсть/Ручная стирка 30°C	1.5	0.15	58	70

## ОХРАНА ОКРУЖАЮЩЕЙ СРЕДЫ

Материалы с символом  следует сдавать на переработку. Положите упаковку в соответствующие контейнеры для сбора вторичного сырья. Принимая участие в переработке старого электробытового оборудования, Вы помогаете защитить окружающую среду и здоровье человека. Не выбрасывайте

вместе с бытовыми отходами бытовую технику, помеченную символом . Прибор следует доставить в место отдельного накопления и сбора отходов потребления или в пункт сбора использованной бытовой техники для последующей утилизации.



Хранить в сухом закрытом помещении.

Дата изготовления изделия указана в его серийном номере, где первая цифра номера соответствует последней цифре года изготовления, а вторая и третья цифры – порядковому номеру недели. Например, серийный номер 14512345 означает, что изделие изготовлено на сорок пятой неделе 2021 года.

Изготовитель: ИКЕА оф Свиден АБ, а/я 702, 343 81, Эльмхульт, Швеция

Лицо, уполномоченное изготовителем на действия при оценке соответствия продукции: ООО "Электролюкс Рус", Кожевнический проезд 1, 115114, Москва; тел.: 8-800-444-444-8, [www.electrolux.ru](http://www.electrolux.ru)

Импортер: ООО "ИКЕА ТОРГ", Россия, 141400, Московская область, г. Химки, Микрорайон «ИКЕА», корп. 1; тел.: +7 (495) 737-5301, факс +7 (495) 737-5324

По вопросам качества товаров ИКЕА обращайтесь к продавцу: ООО "ИКЕА ДОМ", Россия, 141400, Московская область, г. Химки, Микрорайон «ИКЕА», корп. 1; тел.: +7 (495) 666-2929, [www.ikea.ru](http://www.ikea.ru)

Изготовлено в Италии

## ГАРАНТИЯ ИКЕА

### Срок действия гарантии ИКЕА

Гарантийный срок для данного изделия составляет **пять (5) лет**. Гарантия начинает действовать в день покупки. Пожалуйста, сохраняйте чек как подтверждение факта и даты покупки.

### Кем выполняется техобслуживание?

Техобслуживание выполняется сервисным центром, авторизованным компанией ИКЕА.

### Что покрывает данная гарантия?

Данная гарантия покрывает неисправности изделия, обусловленные дефектами конструкции или материалов, проявившимися после его покупки в магазине ИКЕА. Данная гарантия относится только к случаям бытового использования изделия. Все исключения указаны в пункте «Что не покрывает

данная гарантия?». В рамках гарантии предусматривается возмещение затрат, связанных с устранением неисправностей, например затраты на ремонт, запасные части, выполнение работ и дорожные расходы – при условии, что доступ к технике в целях ремонта не затруднен и не вызывает существенных расходов и что неисправность вызвана дефектами конструкции или материалов, покрываемыми гарантией. При данных условиях применимы соответствующие местные правила и предписания. Замененные запчасти переходят в собственность компании ИКЕА.

### Что ИКЕА делает, чтобы устранить неисправность?

Сервисная служба, уполномоченная компанией ИКЕА, изучит изделие и решит, покрывается ли случай данной гарантией. Если будет решено, что

изделие попадает под действие гарантии, то сервисная служба ИКЕА или ее авторизованный партнер произведет либо ремонт неисправного изделия, либо его замену таким же или аналогичным.

#### Что не покрывает данная гарантия?

- Естественный износ;
- Умышленные повреждения или повреждения вследствие небрежного обращения, обусловленные невнимательностью, несоблюдением инструкций по эксплуатации, неправильной установкой или подключением к электрической сети с напряжением, не соответствующим техническим требованиям прибора; повреждения, вызванные химическими или электрохимическими реакциями; повреждения, обусловленные ржавчиной, коррозией или воздействием воды, в том числе, но не ограничиваясь этим, повреждения, вызванные повышенной жесткостью воды, подаваемой в сети водоснабжения; повреждения, вызванные аномальными условиями окружающей среды;
- Расходные материалы и запчасти, в том числе батареи и лампочки;
- Повреждения нефункциональных и декоративных деталей, не влияющих на нормальную работу устройства, в том числе любые царапины или возможное различие в цвете.
- Случайные повреждения, вызванные присутствием инородных предметов и/или веществ, а также чистой или устранением засоров в фильтрах, системах слива или дозаторах моющих средств.
- Повреждения следующих деталей: стеклокерамики, аксессуаров, корзин для посуды и столовых приборов, подающих и сливных труб, уплотнителей, ламп и плафонов для ламп, экранов, ручек, корпуса и частей корпуса (эти детали попадают под действие гарантии, только если сервисный центр представит заключение, что причиной повреждений был производственный брак).
- Случаев, если дефекты не были обнаружены специалистом во время визита.
- На ремонт, выполненный неуполномоченными обслуживающими организациями либо неавторизованными сервис-партнерами, а так же с использованием неоригинальных запасных частей.
- На ремонт вследствие неправильной установки.
- На повреждения, возникшие при бытовом использовании товара, например использующиеся в профессиональных целях или иных целях, связанных с предпринимательской деятельностью.
- Повреждения, возникшие при перевозке товара. Если покупатель самостоятельно осуществляет транспортировку товара домой или по другому адресу, ИКЕА не несет ответственности за повреждения, возникшие при перевозке. Тем не менее, если услуга доставки была заказана покупателем в ИКЕА, все повреждения, возникшие при перевозке товара, покрывается данной гарантией.
- Условия выполнения установки бытовой техники ИКЕА, за исключением случаев, когда необходимость установки вызвана ремонтом или заменой неисправных частей. При покупке бытовой техники в ИКЕА услуга первоначальной установки не включена в стоимость товара. Если уполномоченные ИКЕА обслуживающие организации или авторизованные сервис-партнеры осуществляют ремонт или замену бытового прибора в соответствии с условиями данной гарантии, уполномоченные обслуживающие организации или авторизованные сервис-партнеры обязуются при

необходимости выполнить повторную установку отремонтированного бытового прибора или бытового прибора, заменяющего неисправный.

**Применимость законодательства конкретной страны**

Гарантия, предоставляемая ИКЕА, полностью покрывает или даже превышает все требования местного законодательства, которые могут отличаться в разных странах.

**Зона действия для техники, купленной в России**

Данная гарантия применима только к технике, купленной в России. Обязательства по гарантийному обслуживанию остаются в силе только, если изделие было установлено с соблюдением следующих требований:

- технических требований, принятых в стране, где клиент обратился за гарантийным обслуживанием;
- правил техники безопасности, приведенных в инструкциях по сборке и в руководстве пользователя.

**Сервисный центр, авторизованный ИКЕА**

Вы можете обращаться к поставщикам гарантийных услуг ИКЕА по следующим вопросам:

1. Гарантийный ремонт;
2. Рекомендации и техническая консультация по установке техники, купленной в магазине ИКЕА, в кухонную мебель ИКЕА; Сервисный центр не сможет давать рекомендации по следующим вопросам:
  - вопросы по установке кухонной мебели ИКЕА
  - подсоединение к электрической сети, если бытовая техника не имеет вилки и кабеля;
  - подключение к водопроводным и

газовым коммуникациям. Эти виды работ должны выполняться авторизованным специалистом

3. За разъяснением функций и правил эксплуатации техники, купленной в магазине ИКЕА

Для получения оптимального результата просим вас тщательно изучить сопроводительные документы и инструкцию по эксплуатации перед обращением в сервисный центр.

**Как связаться с нами, если вам нужна наша помощь**



Пожалуйста, ознакомьтесь со списком сервисных центров, авторизованных ИКЕА, который представлен на последней странице этой инструкции

- i** Для ускорения обслуживания просим вас называть номер изделия (12-значный сервисный код и 8-значный код изделия), указанный в данном буклете при обращении в сервисные центры. Прежде чем вы позвоните нам, убедитесь, что у вас есть на руках номер изделия марки ИКЕА (8-значный код) и серийный номер (8-значный код, который можно найти на табличке с техническими данными) устройства по которому вам требуется помощь.

**i ОБЯЗАТЕЛЬНО СОХРАНЯЙТЕ ЧЕК!**

Чек является подтверждением покупки, его необходимо предъявлять при обращении за гарантийным обслуживанием.

**Нужна дополнительная помощь?**

По всем дополнительным вопросам, не касающимся гарантийного обслуживания,

обращайтесь в отдел обслуживания покупателей ближайшего магазина ИКЕА. Пожалуйста, тщательно изучите сопроводительные документы перед обращением.

**Срок службы данного изделия составляет 10 лет.**

По истечении срока службы изделие все еще может эксплуатироваться при условии соблюдения сведений по технике безопасности и других инструкций, содержащихся в руководстве пользователя. Приняв решение о прекращении эксплуатации изделия, обратитесь на местное предприятие по переработке вторичного сырья для уничтожения изделия в соответствии с законодательством.

Country	Phone number	Call Fee	Opening time
België	070 246016	Binnenlandse gesprekskosten	8 tot 20 Weekdagen
Belgique		Tarif des appels nationaux	8 à 20. En semaine
България	+359 2 492 9397	Според тарифата на оператора за обаждания към стационарен номер	От 8:30 до 17:30 ч в работни дни
Česká Republika	246 019721	Cena za místní hovor	8 až 20 v pracovních dnech
Danmark	70 15 09 09	Landstakst	man. - fre. 09.00 - 20.00 lør. - søn. 09.00 - 18.00
Deutschland	+49 1806 33 45 32*	* 0,20 €/Verbindung aus dem Festnetz max. 0,60 €/Verbindung aus dem Mobilfunknetz	Werktags von 8.00 bis 20.00
Ελλάδα	211 176 8276	Υπεραστική κλήση	8 έως 20 κατά τις εργάσιμες ημέρες
España	91 1875537	Tarifa de llamadas nacionales	De 8 a 20 en días laborables
France	0170 36 02 05	Tarif des appels nationaux	9 à 21. En semaine
Hrvatska	00385 1 6323 339	Trošak poziva 27 lipa po minuti	radnim danom od ponedjeljka do petka od 08:00 do 16:00
Ireland	0 14845915	National call rate	8 till 20 Weekdays
Ísland	+354 5852409	Innanlandsgjald fyrir síma	9 til 18. Virka daga
Italia	02 00620818	Tariffa applicata alle chiamate nazionali	dalle 8 alle 20 nei giorni feriali
Κυπρος	22 030 529	Υπεραστική κλήση	8.30 έως 16.30 κατά τις εργάσιμες ημέρες
Lietuva	5 230 06 99	Nacionalinių pokalbių tarifai	Pr. - Ketv.: 8:00 - 12:00, 12:45 - 17:00 Pnkt.: 8:00 - 12:00, 12:45 - 15:45
Magyarország	06-1-252-1773	Belföldi díjszabás	Hétköznap 8.00 és 17.00 óra között
Nederland Luxembourg	0900 - 235 45 32 (0900-BEL IKEA) 0031 - 50 316 8772 (internationaal)	Geen extra kosten. Alleen lokaal tarief.	ma-vr: 8.00 - 21.00 zat: 9.00 - 21.00 zon / pub. vakantie: 10.00 - 18.00
Norge	22 72 35 00	Takst innland	8 til 20 ukedager
Österreich	+43-1-2056356	max. 10 Cent/min.	Mo - Fr 8.00 - 20.00 Uhr
Polska	+48 22 749 60 99	Koszt zgodny z taryfą operatora	Od 8 do 20 w dni robocze
Portugal	211557985	Chamada Nacional	9 às 21. Dias de Semana *excepto feriados
România	021 211 08 88	Tarif apel național	8 - 20 în zilele lucrătoare
Россия	8 495 6662929	Действующие телефонные тарифы	с 8 до 20 по рабочим дням Время московское
Schweiz	031 5500 324	Tarif für Anrufe im Bundesgebiet	8 bis 20 Werktage
Suisse		Tarif des appels nationaux	8 à 20. En semaine
Svizzera		Tariffa applicata alle chiamate nazionali	dalle 8 alle 20 nei giorni feriali
Slovenija	+38618108621	lokálni strošek je običajna tržna vrednost, odvisna od ponudnika telefonije	8.00 - 16.00 ob delavnikih
Slovensko	(02) 3300 2554	Cena vnitroštátneho hovoru	8 až 20 v pracovných dňoch
Suomi	030 6005203	Lankapuhelinverkosta 0,0835 €/puhelu + 0,032 €/min Matkapuhelinverkosta 0,192 €/min	arkipäivisin 8.00 - 20.00
Sverige	0775 700 500	lokalsamtal (lokal taxa)	mån-fre 8.30 - 20.00 lör-sön 9.30 - 18.00
United Kingdom	020 3347 0044	National call rate	9 till 21. Weekdays
Србија	+381 11 7 555 444 (ако позивате изван Србије) 011 7 555 444 (ако позивате из Србије)	Цена позива у националном саобраћају	Понедељак – субота: 09 – 20 Недеља: 09 – 18
Eesti, Latvija, Україна		www.ikea.com	





157034481-A-142021

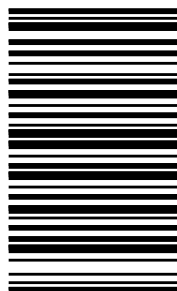

© Inter IKEA Systems B.V. 2021

21552

AA-2227002-4