

RÅÅN

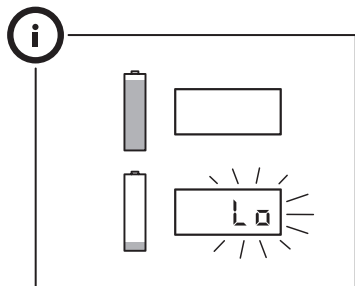
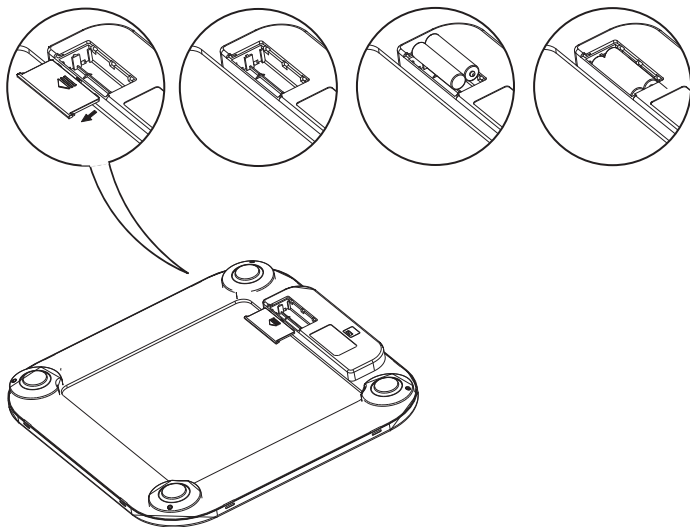

Design and Quality
IKEA of Sweden

**ENGLISH**

Install 2 pcs (LR03 AAA 1.5v) battery. Not included.

DEUTSCH

2 Batterien (LR03AAA 1,5V) einsetzen. Nicht beige packt.

FRANÇAIS

Insérer 2 piles (LR03 AAA 1,5V) vendues séparément.

NEDERLANDS

Plaats 2 batterijen (LR03AAA1.5V). Niet inbegrepen.

DANSK

Sæt 2 stk. (LR03 AAA 1,5V) batterier i. Medfølger ikke.

ÍSLENSKA

Setjið í 2 LR03 AAA 1.5V rafhlöður. Fylgja ekki.

NORSK

Sett i 2 stk batterier (LR03 AAA 1,5 V). Ikke inkludert.

SUOMI

Tarvitsee kaksi 1,5 V:n LR03 AAA -paristoa. Eivät sisälly pakkaukseen.

SVENSKA

Sätt i 2 batterier (LR03AAA1.5V). Ej inkluderade.

ČESKY

Instalujte 2 ks baterie (LR03 AAA 1.5v). Není přibalena.

ESPAÑOL

Coloca 2 pilas (LR03 AAA de 1,5V). No se incluyen.

ITALIANO

Inserisci 2 batterie (LR03 AAA 1,5 V), non incluse.

MAGYAR

2 db (LR03 AAA 1.5v) elem szükséges. Nincs a csomagban.

POLSKI

Zainstaluj 2 baterie (LR03 AAA 1.5v). Nie ma w komplecie.

EESTI

Paigaldage patareid LR6 AA 1,5 V- 2 tk (ei ole kaasas).

LATVIEŠU

Ievietojiet divas LR6 AA 1,5 V baterijas.

LIETUVIŲ

Įdėkite 2 baterijas (LR03 AAA 1,5 V). Nepridedamos.

PORTUGUÊS

Colocar 2 pilhas (LR03 AAA 1.5v). Não incluídas.

ROMÂNĂ

Instalați 2 baterii (de tip LR03 AAA 1.5v). Acestea se achiziționează separat.

SLOVENSKY

Nainštalujte 2 ks batérií (LR03 AAA 1.5v). Predávajú sa samostatne.

БЪЛГАРСКИ

Поставете 2 бр. батерии LR03 AAA 1.5V. Не са приложени.

HRVATSKI

Umetnite 2 (LR03 AAA 1,5V) baterije. Nisu uključene.

ΕΛΛΗΝΙΚΑ

Τοποθετήστε 2 μπαταρίες (LR03 AAA 1.5v). Δεν περιλαμβάνονται.

РУССКИЙ

Установите две батарейка LR03 AAA 1.5В. Не прилагаются.

SRPSKI

Postavite 2 baterije (LR03 AAA 1,5v), nisu date.

SLOVENŠČINA

Vstavite 2 bateriji LR03 AAA 1,5LR03 AAA 1.5V. Nista priloženi.

TÜRKÇE

2 adet (LR03 AAA 1.5v) pil yerleştiriniz. Ürüne dahil değildir.

中文

装入两节电池(LR03 AAA 1.5v)。产品内不包含电池。

繁中

請安裝2個電池(LR03 AAA 1.5V) · 電池需另購。

한국어

LR03 AAA 1.5V 전지 3개가 필요합니다. 별도 판매.

日本語

1.5Vの単4形アルカリ電池 (LR03 AAA) を2本入れてください (商品に乾電池は含まれません)。

BAHASA INDONESIA

Masukan 2 baterai (LR03 AAA 1.5V). Tidak disertakan.

BAHASA MALAYSIA

Pasang dua keping bateri (LR03 AAA 1.5v). Tidak disertakan.

عربي

ركبي عدد 2 بطارية LR6 AA 1.5 V (غير متضمنة).

ไทย

ใส่แบตเตอรี่ LR6 AA 1.5 โวลต์ 2 ก้อน (แบตเตอรี่แยกจำหน่าย)

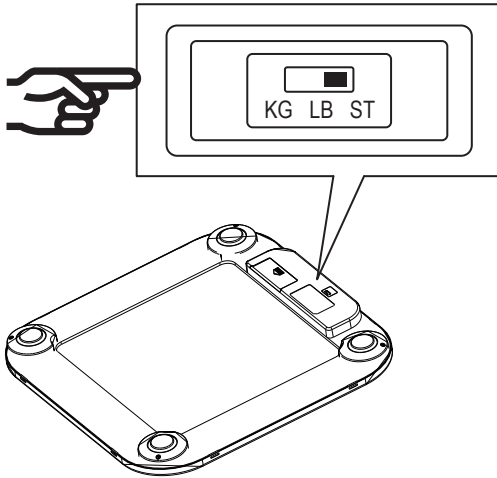
**ENGLISH**

Select Kg unit, LB unit or St unit.

DEUTSCH

Kg (Kilogramm), lb. (Pfund) oder St. (Stone) wählen.

FRANÇAIS

Choisissez l'unité KG, LB ou St.

NEDERLANDS

Kies kg (kilo) lb (pond) of St (stone).

DANSK

Vælg Kg, LB eller St.

ÍSLENSKA

Veljið mælieiningu, Kg, pund eða stone.

NORSK

Velg vektenhet, kg, LB eller St.

SUOMI

Valitse yksiköksi kilot (Kg), paunat (LB) tai stonet (St).

SVENSKA

Välj kg (kilo) lb (pund) eller St (stone).

ČESKY

Zvolte si jednotku: kg (koligram), LB (libra) nebo St (kámen).

ESPAÑOL

Selecciona sistema métrico: Kg, LB o St.

ITALIANO

Seleziona Kg, LB o St.

MAGYAR

Válassz ki a Kg-ot, LB-t vagy St mértékegységet.

POLSKI

Wybierz jednostki wagi: KG, LB lub St.

EESTI

Valige kaaluühik (Kg, Lb või St).

LATVIEŠU

Izvēlieties kilogramus (Kg), mārciņas (LB) vai stounus (St).

LIETUVIŲ

Pasirinkite svorio vienetą: Kg, LB arba St.

PORTUGUÊS

Selecione o sistema métrico: Kg, LB ou St.

ROMÂNĂ

Selectați unitatea de măsură dorită: Kg, LB sau St.

SLOVENSKY

Zvoľte si jednotku: kg (kilogram), LB (libra) alebo St (stone).

БЪЛГАРСКИ

Изберете мерната единица: Kg (кг), LB (паунд) или St (стоун).

HRVATSKI

Odaberite Kg, Lb ili St.

ΕΛΛΗΝΙΚΑ

Επιλέξτε την μονάδα μέτρησης Kg, LB ή St.

РУССКИЙ

Выберите единицы измерения: Kg (кг), LB (фунт) или St (стоун).

SRPSKI

Odredite merne jedinice kg (kilograme) lb (punte) ili st (stone).

SLOVENŠČINA

Izberite merske enote Kg (kilogram), Lb (funt) ali St (stone).

TÜRKÇE

Kg birimini, LB birimini ya da St birimini seçiniz.

中文

选择单位：公斤、磅或英石。

繁中

可選擇公斤(Kg)、磅(LB)或短噸(St)單位。

한국어

단위를 선택하세요 (kg, lb, st 중 선택).

日本語

表示単位を、Kg（キログラム）、LB（ポンド）またはSt（ストーン）から選んでください。

BAHASA INDONESIA

Pilih unit Kg, unit LB atau unit St.

BAHASA MALAYSIA

Pilih unit Kg, unit LB atau unit St.

اختاري وحدة القياس كجم (Kg)، رطل (LB) أو الحجر (St).

عربي

ไทย

เลือกหน่วยน้ำหนักเป็นกิโลกรัม ปอนด์ หรือสโตน

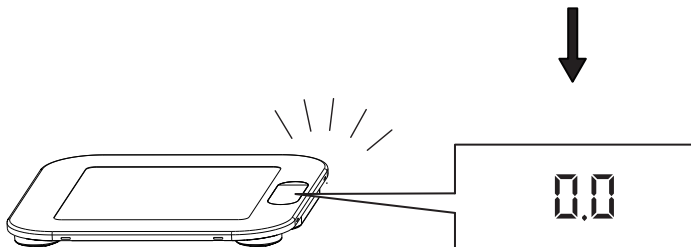
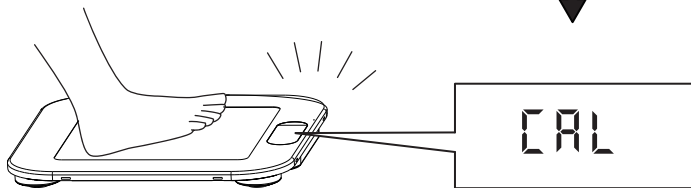
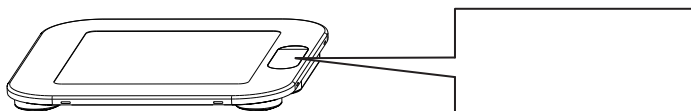

ENGLISH

To reset the scale, place it on a hard floor. Touch lightly and gently the scale and the display will show "CRL". Then the display shows "0.0".

DEUTSCH

Zum Aktivieren die Waage auf ebenen, festen Untergrund stellen. Die Oberfläche leicht antippen, bis auf dem Display "CRL" erscheint. Danach erscheint "0.0" im Display.

FRANÇAIS

Pour remettre la balance à zéro, placez-la sur un sol dur. Touchez légèrement la balance et l'écran affichera "CRL" puis "0.0".

NEDERLANDS

Om de weegschaal op nul te zetten, zet hem op een harde vloer. Raak de weegschaal zachtjes en voorzichtig aan zodat het display "CRL" aangeeft. Daarna toont het display "0.0".

DANSK

Nulstil vægten ved at sætte den på et hårdt gulv. Berør vægten let, så "CTRL" vises i displayet. Herefter vises "0.0" i displayet.

ÍSLENSKA

Setið vigtina á hart gólf til að núlstilla hana. Snertið létt og skjárin mun sína „CRL“ og svo „0,0“.

NORSK

Sett badevekten på et hardt og jevnt gulv. Berør badevekten forsiktig, og "CRL" vises i displayet. Etter litt vil "0.0" vises i displayet.

SUOMI

Nollataksesi vaa'an aseta se kovalle lattialle. Kosketa vaakaa kevyesti, niin näyttöön ilmestyy teksti "CRL". Hetken kuluttua näyttöön ilmestyy lukema "0.0".

SVENSKA

För att nollställa vågen, ställ den på ett hårt golv. Vidrör lätt och försiktigt vid vågen så att displayen visar "CRL". Därefter visar displayen "0.0".

ČESKY

Pro vyrezetování váhy ji postavte na pevnou podlahu. Jemně se váhy dotkněte a na displeji se zobrazí "CRL". Poté displej ukáže "0,0".

ESPAÑOL

Para poner la báscula a cero, colócala sobre una superficie plana y dura. Tócala ligeramente y aparecerá en el visor "CRL" y a continuación, "0.0".

ITALIANO

Per azzerare la bilancia collocala su una superficie dura. Sfiora la bilancia e sul display apparirà "CRL" e successivamente "0.0".

MAGYAR

A mérleg beállításához helyezd a mérleget kemény felületre. Finoman érintsd meg a mérleget, ekkor a kijelzőn "CRL" felirat jelenik meg, majd "0.0"-ra váltózik.

POLSKI

Aby wyzerować wagę, umieść ją na twardej podłodze. Dotknij delikatnie powierzchni wagi, a na wyświetlaczu pojawi się "CRL," a następnie "0.0".

EESTI

Kaalu algseadistamiseks asetage see kõvale põrandale. Katsuge kaalu õrnalt ja ekraanile ilmub "CRL". Seejärel "0,0".

LATVIEŠU

Lai atiestatītu svarus, novietojiet tos uz cieta grīdas seguma. Viegli tiem pieskarīties. Ekrānā vispirms parādīsies burti "CRL" un pēc tam "0.0".

LIETUVIŲ

Norėdami nustatyti svarstyklės iš naujo, pastatykite jas ant kieto pagrindo. Lengvai ir švelniai palieskite svarstyklės. Ekranе pasirodys „CRL“, po to - 0.0.

PORTUGUÊS

Para colocar a balança a zeros, pouse-a sobre uma superfície plana e dura. Toque-lhe ligeiramente e no visor surgirá "CRL" e, de seguida, "0.0".

ROMÂNĂ

Pentru a reseta cântarul, așează-l pe o suprafață plată și rezistentă. Apasă ușor, iar pe ecran va apărea inscripția "CRL", urmată de "0.0".

SLOVENSKY

Ak chcete váhu vynulovať, umiestnite ju na tvrdý povrch. Jemne sa jej dotknite a na displeji sa zobrazí „CRL“. Následne sa vynuluje na „0,0“.

БЪЛГАРСКИ

За да занулите кантара, поставете го на твърда повърхност. Докоснете го леко и внимателно и дисплеят ще покаже първо "CRL", а след това - "0.0".

HRVATSKI

Kako bi resetirali vagu, postavite ju na tvrdu podlogu. Nježno dodirnite vagu i zaslon će pokazati "CRL". Zatim će zaslon pokazati "0.0".

ΕΛΛΗΝΙΚΑ

Για να επαναφέρετε τη ζυγαριά, τοποθετήστε την σε ένα σκληρό δάπεδο. Αγγίξτε ελαφρά και η οθόνη θα εμφανίσει "CRL". Στη συνέχεια στη οθόνη εμφανίζεται "0.0".

РУССКИЙ

Для включения весов поставьте их на твердый пол. Слегка коснитесь весов, на дисплее появится надпись "CRL", затем – "0.0".

SRPSKI

Da biste resetovali vagu, stavite je na tvrdu podlogu. Lagano je dodirnite i na displeju će se pojaviti slova "CRL", a zatim i znak "0.0".

SLOVENŠČINA

Če želite tehtnico aktivirati, jo postavite na trdna tla. Nežno se dotaknite tehtnice in na zaslonu se bo pojavil napis "CRL", nato pa "0.0".

TÜRKÇE

Tartıyı sıfırlamak için, sert bir yüzeye yerleştiriniz. Tartıya hafifçe dokununca ekranda "CRL" mesajı belirecektir. Sonra ekranda "0.0" mesajı göreceksiniz.

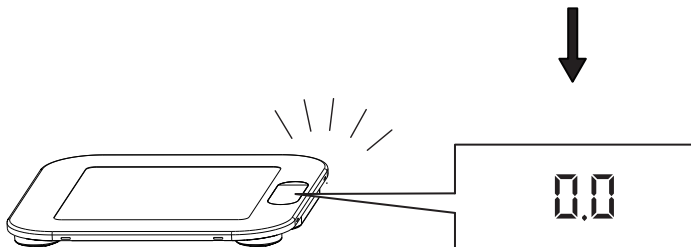
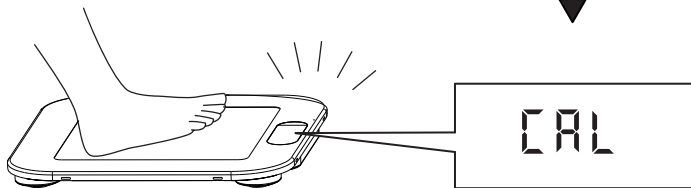
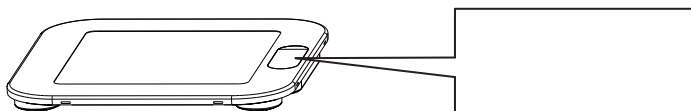
**中文**

要重置体重秤，请将其放在硬地板上。体重秤要轻拿轻放，显示屏会显示“CRL”，然后显示“0.0”。

繁体中

若需重新設定，將體重計置於硬質地板，輕觸一下，螢幕會顯示“CRL”，然後出現數字“0.0”。

한국어

0점 세팅하려면 단단한 바닥에 올려놓으세요. 살짝 터치하면 표시창에 "CRL"이 나타납니다. 곧 이어 "0.0"이 표시됩니다.

日本語

リセットするには、体重計を硬い床の上に置きます。本体を軽く押しすと、液晶ディスプレイに「CRL」と表示され、続いて「0.0」と表示されます。

BAHASA INDONESIA

Untuk set ulang timbangan, silahkan letakan pada lantai datar. Sentuh perlahan pada timbangan dan layar akan menunjukkan "CRL". Kemudian layar timbangan akan menunjukkan "0.0"

BAHASA MALAYSIA

Untuk set semula penimbang, letakkannya di atas lantai yang kukuh. Penimbang dan paparan akan menunjukkan "CRL" apabila disentuh perlahan-lahan. Kemudian paparan menunjukkan "0.0".

عربي

لإعادة تهيئة الميزان، ضعها على أرضية صلبة. اضغطي عليه قليلاً وبليطف وستعرض الشاشة "CRL". وبعدها ستعرض "0.0".

ไทย

การเริ่มตั้งค่าเครื่องชั่ง ให้วางเครื่องชั่งบนพื้นแข็ง กดบนเครื่องชั่งเบาๆ หน้าจอจะแสดงคำว่า "CRL" ต่อด้วยตัวเลข "0.0"

**ENGLISH**

Stand on the scale, the display shows your weight. The weight will be displayed for several seconds.

DEUTSCH

Auf die Waage stellen. Das Gewicht erscheint im Display und wird einige Sekunden lang angezeigt.

FRANÇAIS

Montez sur la balance, l'écran affichera votre poids pendant quelques secondes.

NEDERLANDS

Ga op de weegschaal staan. Het display geeft je gewicht aan. Dit wordt een paar seconden getoond.

DANSK

Stil dig op på vægten. Din vægt vises i displayet og bliver vist i flere sekunder.

ÍSLENSKA

Skjárinn sýnir þyngd þín ef þú stendur á vigtinni. Þyngdin er á skjánum í nokkrar sekúndur.

NORSK

Stell deg på badevekten. Nå vises vekten din i displayet. Vekten vil vises i flere sekunder.

SUOMI

Asetu seisomaan vaa'alle, niin painosi ilmestyy näkyviin näytölle. Lukema pysyy näytöllä useiden sekuntien ajan.

SVENSKA

Ställ dig på vågen, displayen visar din vikt. Vikten visas i flera sekunder.

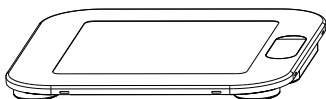
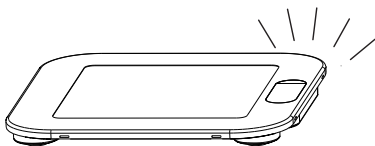

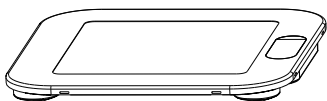
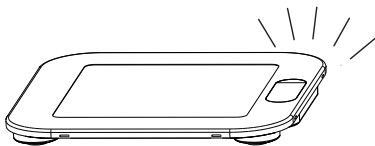
**ČESKY**

Postavte se na váhu, displej zobrazí vaši váhu. Váha bude zobrazena po několika vteřin.

ESPAÑOL

Al colocarte sobre la báscula el visor indicará tu peso, que se mostrará durante unos segundos.

ITALIANO

Resta in piedi sulla bilancia e il display indicherà il tuo peso. Il display continuerà a indicare il tuo peso per qualche secondo.

MAGYAR

Állj rá a mérlegre, és a kijelzőn megjelenik a testsúlyod. Az érték néhány másodpercig látható a kijelzőn.

POLSKI

Stań na wadze. Wyświetlacz pokaże Twoją wagę. Odczyt będzie widoczny przez kilka sekund.

EESTI

Astuge kaalule, ekraanile ilmub teie kaalunäit. Number kuvatakse ekraanil mitme sekundi jooksul.

LATVIEŠU

Nostājoties uz svariem, ekrānā parādīsies svars. Svārs tiek attēlots vairākas sekundes.

LIETUVIŲ

Stokite ant svarstyklių, ekrane matysite savo svorį. Jis bus matomas keletą sekundžių.

PORTUGUÊS

Ao colocar-se sobre a balança, o visor indicará o seu peso, que será exibido durante alguns segundos.

ROMÂNĂ

Urcă-te pe cântar pentru a-ți verifica greutatea. Valoarea greutății va fi afișată timp de câteva secunde.

SLOVENSKY

Odvážte sa postavením na váhu. Číselný údaj sa zobrazí na niekoľko sekúnd.

БЪЛГАРСКИ

Стъпете върху кантара и теглото ви ще се изпише на дисплея. То ще остане там в продължение на няколко минути.

HRVATSKI

Kada stanete na vagu, zaslon će pokazati vašu težinu. Težina će biti prikazana na zaslonu nekoliko sekunda.

ΕΛΛΗΝΙΚΑ

Σταθείτε πάνω στη ζυγαριά, η οθόνη θα δείξει το βάρος σας. Το βάρος θα εμφανίζεται για μερικά δευτερόλεπτα.

РУССКИЙ

Встаньте на весы, на дисплее появятся ваш вес. Цифры будут отображаться на дисплее в течение нескольких секунд.

SRPSKI

Stanite na vagu i na displeju ćete videti koliko ste teški. Broj će se zadržati nekoliko sekundi.

SLOVENŠČINA

Stopite na tehtnico in na zaslonu se bo pojavila vaša teža. Teža bo ostala vidna na zaslonu nekaj sekund.

TÜRKÇE

Terazinin üzerine çıkın, ekranda ağırlığınızı göreceksiniz. Tartı birkaç saniye daha kilonuzu gösterecektir.

中文

站在秤上后，显示屏会显示您的体重持续显示几秒钟。

繁體中

站在體重計上，螢幕會顯示你的體重，數字會持續顯示數秒。

한국어

체중계에 올라서면 표시창에 사용자의 몸무게가 나타납니다. 결과는 몇 초동안 확인 가능합니다.

日本語

体重計に乗ると、体重は数秒間表示されます。

BAHASA INDONESIA

Berdirilah di atas timbangan, layar akan menunjukkan berat anda. Berat anda akan dipaparkan dalam beberapa detik.

BAHASA MALAYSIA

Paparan menunjukkan berat anda apabila anda berdiri di atas penimbang. Berat akan dipaparkan selama beberapa saat.

عربي

قف على الميزان، ستعرض الشاشة وزنك. سيتم عرض الوزن لعدة ثوانٍ.

ไทย

ยืนบนเครื่องชั่งรอให้หน้าจอแสดงน้ำหนัก ตัวเลขจะปรากฏนาน 2-3 วินาที



2.5-100kg/±0.5kg

5.5-220lb/±1.1lb

100-180kg/±0.7kg

220lb-396lb/±1.54lb

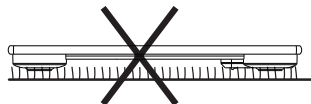
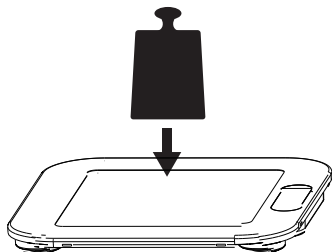
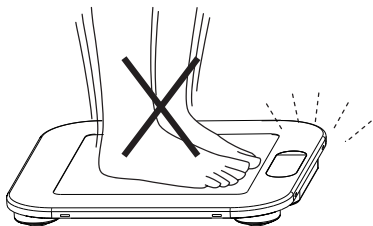

ENGLISH

Good to know

Do not use the scale on soft floors or carpets.

DEUTSCH

Wissenswertes

Die Waage nicht auf Teppichen oder weichem Fußbodenbelag benutzen.

FRANÇAIS

Bon à savoir

Ne pas utiliser la balance sur de la moquette ou sur un tapis.

NEDERLANDS

Goed om te weten

Gebruik de weegschaal niet op zachte vloeren of vloerkleden.

DANSK

Godt at vide

Brug ikke vægten på bløde gulve og tæpper.

ÍSLENSKA

Gott að vita

Notið vigtina ekki á mjúkum gólfum eða teppum.

NORSK

Godt å vite

Ikke bruk badevekten på myke gulv eller tepper.

SUOMI

Hyvä tietää

Älä käytä vaakaa maton tai pehmeän lattiamateriaalin päällä.

SVENSKA

Bra att veta

Använd inte vågen på mjuka golv eller mattor.

ČESKY

Dobré vědět

Váhu nepoužívejte na měkké podlaze nebo koberci.

ESPAÑOL

Información importante

No utilices la báscula sobre alfombras o moquetas.

ITALIANO

Utile da sapere

Non usare la bilancia su moquette o tappeti.

MAGYAR

Jó tudni

Ne használja a mérleget puha padlón vagy szőnyegen.

POLSKI

Dobrze wiedzieć

Nie umieszczaj wagi na miękkiej podłodze lub dywanie.

EESTI

Kasulik teave

Ärge kasutage kaalu pehmetel põrandatel või vaipadel.

LATVIEŠU

Noderīga informācija

Nelietojiet svarus uz mīksta grīdas seguma vai paklāja.

LIETUVIŲ

Naudinga žinoti

Nestatykite svarstyklių ant minkštų grindų ar kilimų.

PORTUGUÊS

Informação importante

Não use a balança em pavimentos moles/carpetes.

ROMÂNĂ

Bine de știut

Nu folosi cântarul pe podele moi sau pe covoare.

SLOVENSKY

Dobré vedieť

Váhu nepoužívajte na jemných podlahách alebo kobercoch.

БЪЛГАРСКИ

Добре е да знаете

Не използвайте кантара върху мека подова настилка или килими.

HRVATSKI

Dobro je znati

Ne koristite vagu na mekanim površinama ili tepesima.

ΕΛΛΗΝΙΚΑ

Τι πρέπει να γνωρίζετε

Μην χρησιμοποιείτε την ζυγαριά σε μαλακά πατώματα ή χαλιά.

РУССКИЙ

Полезная информация

Не ставьте весы на ковровое покрытие.

SRPSKI

Dobro je da znate

Vagu ne koristite na mekim podovima ili tepesima.

SLOVENŠČINA

Dobro je vedeti

Tehtnice ne uporabljajte na mehkih tleh ali preprogah.

TÜRKÇE

Bilmekte fayda var

Tartıyı yumuşak zeminde veya halıda kullanmayınız.



2.5-100kg/±0.5kg
5.5-220lb/±1.1lb
100-180kg/±0.7kg
220lb-396lb/±1.54lb

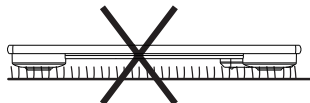
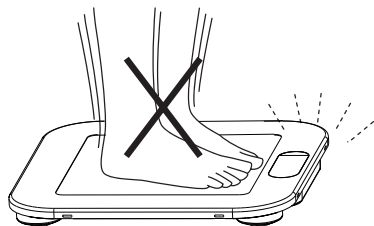
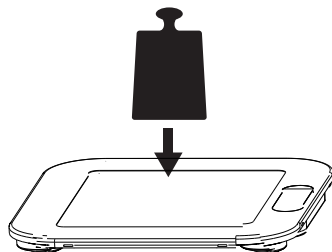

中文

重要提示

请勿在软地板或地毯上使用。

繁中

使用須知

為確保精確度，不可在軟質地板或地毯上使用。

한국어

유용한 정보

부드러운 바닥 또는 카펫 위에서 체중계를 사용하지 마세요.

日本語

お役立ち情報

体重計は、やわらかい材質の床やカーペットの上で使用しないでください。

BAHASA INDONESIA

Baik untuk diketahui

Jangan letakan timbangan di atas karpet atau permukaan lembut.

BAHASA MALAYSIA

Untuk pengetahuan anda

Jangan gunakan penimbang di atas lantai yang lembut atau permaidani.

عربي

من المفيد معرفته

لا تستخدمي الميزان على سجاد أو أرضيات طرية.

ไทย

ข้อควรรู้

อย่าซ้่าน้ำหนักบนพื้นนุ่มหรือบนพรม เพราะเครื่องจะอ่านน้ำหนักคลาดเคลื่อน

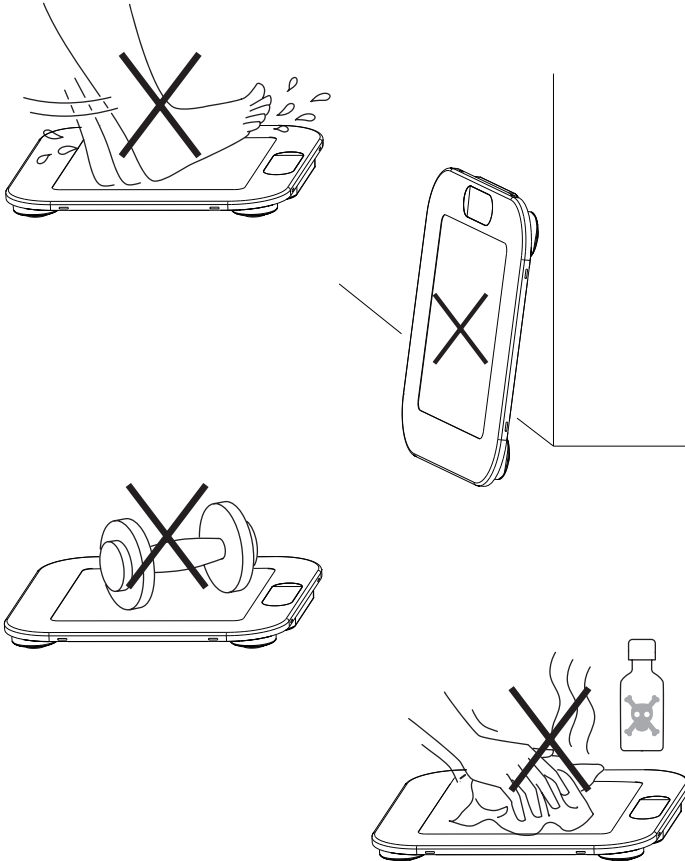
**ENGLISH**

Good to know
Do not put the scale vertically.

DEUTSCH

Wissenswertes
Die Waage nicht senkrecht stellen.

FRANÇAIS

Bon à savoir
Ne pas poser la balance à la verticale.

NEDERLANDS

Goed om te weten
Plaats de weegschaal niet loodrecht.

DANSK

Godt at vide
Vægten må ikke placeres lodret.

ÍSLENSKA

Gott að vita
Látið vigtina ekki standa lóðrétt.

NORSK

Godt å vite
Ikke sett badevekten vertikalt.

SUOMI

Hyvä tietää
Älä käännä vaakaa pystyasentoon.

SVENSKA

Bra att veta
Placera ej vågen lodrätt.

ČESKY

Dobré vědět
Nepokládejte váhu vertikálně.

ESPAÑOL

Información importante
No coloques la báscula en vertical.

ITALIANO

Utile da sapere
Non collocare la bilancia in posizione
verticale.

MAGYAR

Jó tudni
A mérleget ne helyezd függőleges helyzetbe.

POLSKI

Dobrze wiedzieć
Nie stawiaj wagi w pionie.

EESTI

Kasulik teave
Ärge asetage kaalu vertikaalselt.

LATVIEŠU

Noderīga informācija
Neuzglabāt vertikāli.

LIETUVIŲ

Naudinga žinoti
Nestatykite svarstyklį vertikaliai.

PORTUGUÊS

Informação importante
Não coloque a balança na vertical.

ROMÂNĂ

Bine de știut
Nu așeza cântarul vertical.

SLOVENSKY

Dobré vedieť
Váhu neumiestňuje do zvislej polohy.

БЪЛГАРСКИ

Добре е да знаете
Не поставяйте кантара във вертикално
положение.

HRVATSKI

Dobro je znati
Vagu ne stavljajte okomito.

ΕΛΛΗΝΙΚΑ

Τι πρέπει να γνωρίζετε
Μην τοποθετείτε τη ζυγαριά κάθετα.

РУССКИЙ

Полезная информация
Не ставьте весы вертикально.

SRPSKI

Dobro je da znate
Vagu nemojte da postavljate vertikalno.

SLOVENŠČINA

Dobro je vedeti
Tehtnice ne polagajte navpično.

TÜRKÇE

Bilmekte fayda var
Tartıyı dikey olarak koymayınız.

中文

重要提示
体重秤切勿垂直放置。

繁体中文

使用須知
不可直立放置。

한국어

유용한 정보
체중계를 벽에 세워두지 마세요.

日本語

お役立ち情報
体重計を壁に立てかけないでください。

BAHASA INDONESIA

Baik untuk diketahui
Jangan letakkan timbangan secara tegak.

BAHASA MALAYSIA

Untuk pengetahuan anda
Jangan meletakkan penimbang secara
menegak.

عربي

من المفيد معرفته
لا تضعي الميزان بشكل عمودي.

ไทย

ข้อควรรู้
ห้ามวางเครื่องชั่งตั้งขึ้น