

KILINGE

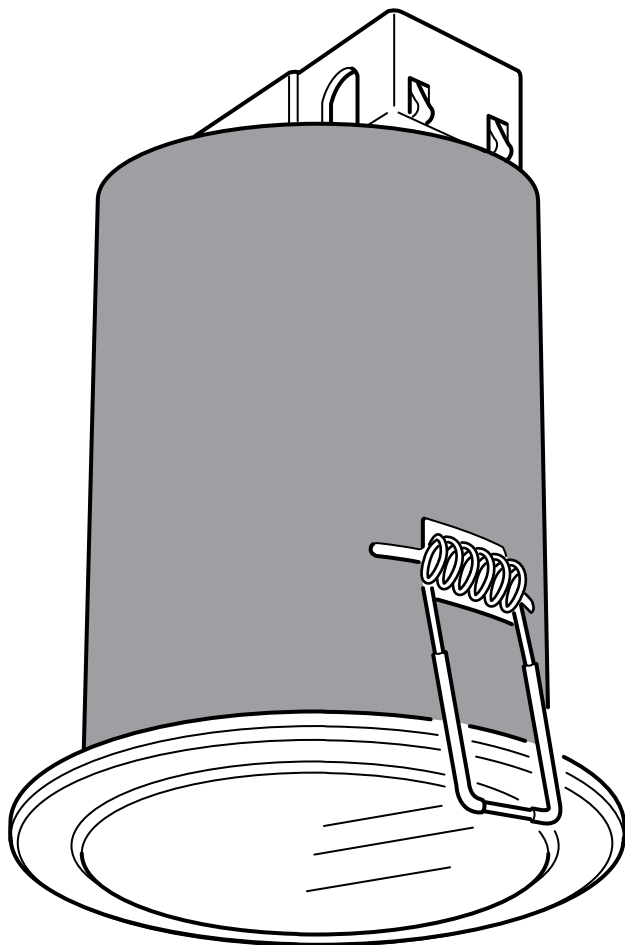

Design and Quality
IKEA of Sweden



ENGLISH

IMPORTANT!

Always shut off power to the circuit before starting installation work. In some countries electrical installation work may only be carried out by a authorised electrical contractor. Contact your local electricity authority for advice.

INSTALLATION IN BATHROOMS

The installation shall be carried out by an authorised electrical contractor. The luminaire must be permanently installed in the electric system and placed in the correct zone.

Different materials require different types of fittings. Always choose screws and plugs that are specially suited to the material.

DEUTSCH

WICHTIG!

Vor der Installation den Strom abschalten.

In einigen Ländern dürfen Elektroinstallationen nur von autorisierten Elektrofachleuten ausgeführt werden. Im Zweifelsfall die örtlichen Behörden ansprechen.

INSTALLATION IM BADEZIMMER

Die Installation sollte von einem qualifizierten Elektriker durchgeführt werden.

Die Leuchte muss fest im elektrischen System installiert und an der richtigen Stelle angebracht sein.

Verschiedene Materialien erfordern verschiedene Befestigungsbeschläge. Immer Schrauben und Dübel verwenden, die für das Material geeignet sind, an dem die Leuchte angebracht wird.

FRANÇAIS

ATTENTION !

Toujours couper l'alimentation au panneau principal avant de procéder à l'installation. Dans certains pays, l'installation doit être effectuée par un électricien qualifié. Pour en savoir plus, contacter les autorités locales compétentes en la matière.

INSTALLATION DANS UNE SALLE DE BAIN

L'installation doit être effectuée par un électricien qualifié. Le luminaire doit être branché de manière permanente au système électrique et placé dans la zone adéquate.

Les ferrures à utiliser dépendent du type de matériau. Toujours utiliser des ferrures et des fixations adaptées au matériau.

NEDERLANDS

BELANGRIJK!

Schakel de stroom altijd uit voordat met de installatie wordt begonnen. In sommige landen mogen elektrische installaties alleen worden uitgevoerd door een bevoegd elektricien. Neem daarom contact op met de plaatselijke overheid voor advies.

INSTALLATIE IN BADKAMERS

De installatie dient te worden uitgevoerd door een elektricien.

De verlichting vereist vaste installatie en moet in de juiste zone worden geplaatst. Verschillende materialen vereisen verschillende soorten beslag. Kies daarom altijd schroeven en pluggen die geschikt zijn voor het materiaal waarin ze moeten worden bevestigd.



DANSK

VIGTIGT!

Sluk altid for strømmen, før installationen påbegyndes. I nogle lande må elektriske installationer kun udføres af en uddannet elektriker. Få oplysninger hos de relevante myndigheder.

INSTALLATION I BADEVÆRELSE

Installationen skal udføres af en autoriseret elektriker. Lampen skal være fast installeret og placeres i den korrekte zone. Forskellige materialer kræver forskellige skruer og rawplugs. Brug skruer og rawplugs, der passer til det materiale, produktet skal monteres i.

ÍSLENSKA

ÁRÍÐANDI!

Það á alltaf að taka rafmagnið af áður en tenging hefst. Í sumum löndum mega aðeins löggildir rafvirkjar framkvæma tengingar. Hafðu samband við þau yfirvöld sem sjá um rafmagnsmál um ráðgjöf.

RAFMAGNSTENGINAR Á

BADHERBERGJUM

Aðeins löggildur rafvirki skal sjá um tengingar. Það verður að tengja ljósið varanlega við rafkerfið og við rétta grein. Mismunandi byggingarefni þurfa mismunandi festingar. Notið alltaf skrúfur og tappa sem henta viðkomandi byggingarefni.

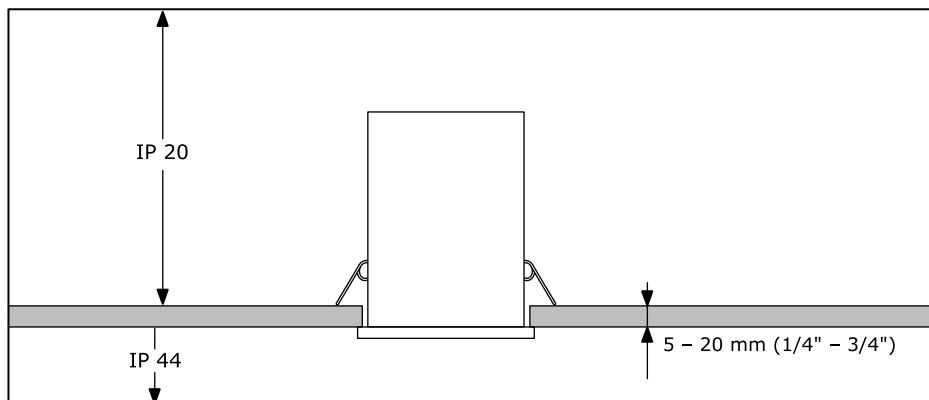



NORSK

VIKTIG!

Elektriske installasjoner skal utføres av elektriker. Steng av strømtilførselen til strømkretsen med riktig sikring før installasjonsarbeidet påbegynnes.

INSTALLASJON I BADEROM

Installasjonen skal utføres av elektriker. Armaturen må være fast installert i det elektriske systemet, og plassert i riktig sone.

Ulike materialer krever ulike festemidler. Bruk alltid skruer og pluggar som er spesielt egnet til materialet i ditt tak/din vegg.

SUOMI

TÄRKEÄÄ!

Katkaise aina virta pääkatkaisimesta ennen asennuksen aloittamista. Joissakin maissa asennuksen saa tehdä ainoastaan ammattitaitoinen sähköasentaja. Ota selvää paikallisista määräyksistä.

ASENNUS KYLPYHUONEISIIN

Kytkenän saa tehdä ainoastaan ammattitaitoinen sähköasentaja. Valaisin vaatii kiinteän kytkennän ja se on asennettava oikeaan piiriin.

Erilaisiin materiaaleihin tarvitaan erilaiset kiinnikkeet. Valitse kiinnikkeet kotisi materiaalin mukaan.

SVENSKA

VIKTIGT!

Stäng alltid av strömmen innan installation påbörjas. I vissa länder får elektrisk installation endast utföras av auktoriserad elektriker. Kontakta din lokala myndighet för råd.

INSTALLATION I BADRUM

Installationen skall utföras av en behörig elinstallatör. Belysningen kräver fast installation och måste placeras i rätt zon. Olika material kräver olika typer av beslag. Tänk på att skruvarna eller pluggarna du väljer ska vara avsedda för materialet de ska fästa i.

ČESKY

Důležité!

Před instalací vypojit z proudu. V některých zemích může být elektroinstalace provedena pouze kvalifikovaným elektrikářem. Poradte se případně na úřadě.

INSTALACE V KOUPELNÁCH

Instalace musí být provedena kvalifikovaným elektrikářem. Osvětlení musí být v elektrickém systému instalováno trvale a umístěno do správné zóny.

Různé materiály vyžadují různé typy připevnění. Vždy pracujte se šrouby a zástrčkami, které se pro daný materiál hodí nejlépe.



ESPAÑOL

¡IMPORTANTE!

Desconecta siempre el interruptor general de electricidad antes de empezar la instalación. En algunos países el trabajo de instalación sólo puede realizarlo un electricista profesional. Contacta con las autoridades locales para pedir información.

INSTALACIÓN EN BAÑOS

La instalación debe realizarla un electricista profesional. La lámpara debe instalarse conectada de modo permanente al sistema eléctrico y en la zona correcta. Distintos materiales requieren distintos tipos de herrajes. Elige siempre tornillos y tacos especialmente adecuados para el material.

ITALIANO

IMPORTANTE!

Togli sempre tensione al circuito prima di iniziare l'installazione. In alcune nazioni l'installazione elettrica può essere effettuata solo da un elettricista autorizzato. Per maggiori informazioni, contatta l'autorità locale per l'energia elettrica.

INSTALLAZIONE NEI BAGNI

L'installazione deve essere eseguita da un elettricista autorizzato. Questa illuminazione richiede un'installazione fissa nel sistema elettrico e deve essere collocata nella zona corretta.

Materiali diversi richiedono tipi diversi di accessori di fissaggio. Scegli sempre viti e tasselli adatti al materiale a cui vanno fissati.

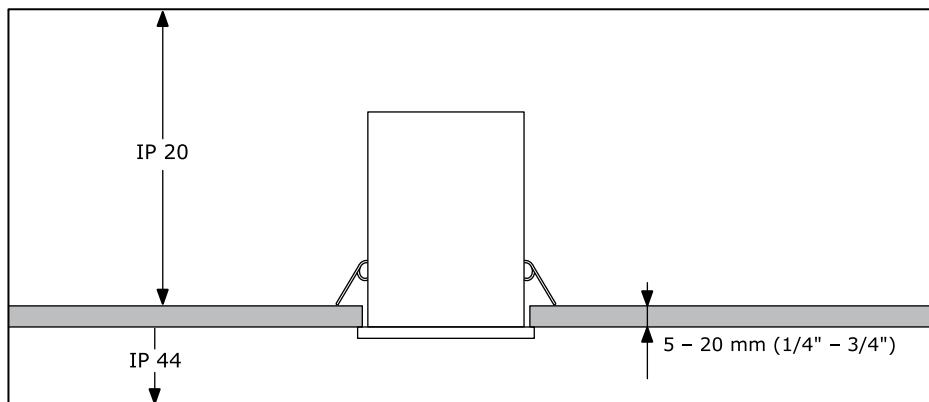



MAGYAR FONTOS!

Mindig kapcsolj le a teljes áramkört, mielőtt elkezdenéd a beszerelést. Néhány országban az elektromos munkákat csak hivatalos szakember végezheti. Ezzel kapcsolatban érdeklődj a szolgáltatódnál.

FÜRDŐSZOBAI BESZERELÉS

A szerelvényezést csak szakember végezheti. A világító testeket folyamatosan kell az elektromos rendszerbe bekötni, és a megfelelő helyre tenni.

A különböző anyagokhoz különböző szerelvényekre van szükséged. Mindig olyan csavarokat, tipliket válassz, amik illenek a használt anyagokhoz.

POLSKI WAŻNE!

Zawsze wyłączaj prąd w obwodzie przed przystąpieniem do prac instalacyjnych. W niektórych krajach czynności związane z instalacją urządzeń elektrycznych może wykonywać jedynie autoryzowany elektryk. W razie wątpliwości skontaktuj się z władzami lokalnymi odpowiedzialnymi za tę kwestię.

INSTALACJA W ŁAZIENKACH

Montaż w łazience powinien przeprowadzić uprawniony elektryk. Urządzenie świetlne musi zostać zainstalowane na stałe w systemie elektrycznym i znajdować się we właściwym miejscu.

Różne materiały wymagają różnych typów mocowań. Zawsze wybieraj wkręty i kołki odpowiednie do Twoich ścian.

EESTI OLULINE!

Enne paigaldustöid lülitage alati vool välja. Mõnes riigis võib elektritöid teostada ainult litsentseeritud elektrik. Võtke ühendust kohaliku elektriteenust pakkuva asutusega.

VANNITUBADESSE PAIGALDAMINE

Paigaldama peab litsentseeritud elektrik. Valgusti peab olema püsivalt ühendatud elektrisüsteemi ja paigaldatud õigesti tsoonis.

Erinevate materjalide puhul kasutatakse erinevaid kinnitusvahendeid. Valige alati sobivad kinnitusvahendid.

LATVIEŠU SVARĪGI!

Pirms montāžas darbu uzsākšanas vienmēr atvienojiet galveno strāvas padevi. Dažās valstīs elektroinstalācijas darbus drīkst veikt tikai sertificēts elektriķis. Neskaidrību gadījumā sazinieties ar savu vietējo energoapgādes uzņēmumu.

IERĪKOŠANA VANNAS ISTABĀS

Elektroinstalācijas darbi jāveic kvalificētam elektriķim. Sai lampai ir jābūt novietotai pareizā vietā un pastāvīgi pievienotai pie elektroapgādes sistēmas. Stiprinājumi jāizvēlas atkarībā no materiāla. Vienmēr izvēlieties stiprinājumus un dībeļus, kas ir piemēroti konkrētajam materiālam.



LIETUVIŲ

SVARBU!

Prieš pradėdami elektros instaliacijos darbus, visada išjunkite elektros energiją. Kai kuriose šalyse elektros instaliacijos darbus gali atlikti tik leidimą tam turintis elektrikas. Kreipkitės į atitinkamas institucijas ir pasitikslinkite.

INSTALIACIJA VONIOS KAMBARYJE

Instaliacijos darbus gali atlikti tik leidimą tam turintis elektrikas. Šviestuvai turi būti visam laikui sumontuoti elektros sistemoje ir pakabinti teisingoje vietoje. Skirtingoms apdailos medžiagoms reikalingos įvairios tvirtinimo detalės, todėl visada rinkitės varžtus ir kaiščius pagal medžiagas.

PORTUGUÊS

IMPORTANTE!

Desligue sempre a corrente eléctrica antes de começar um trabalho de instalação. Em alguns países os trabalhos de instalação eléctrica só podem ser realizados por um electricista autorizado. Contacte a sua autoridade local de electricidade para aconselhamento.

INSTALAÇÃO EM CASAS DE BANHO

A instalação deverá ser realizada por um electricista autorizado. O candeeiro deve ser instalado permanentemente no sistema eléctrico e colocado na zona correcta. Os diferentes tipos de materiais requerem diferentes tipos de fixações. Escolha sempre parafusos e buchas especialmente apropriados para cada material.

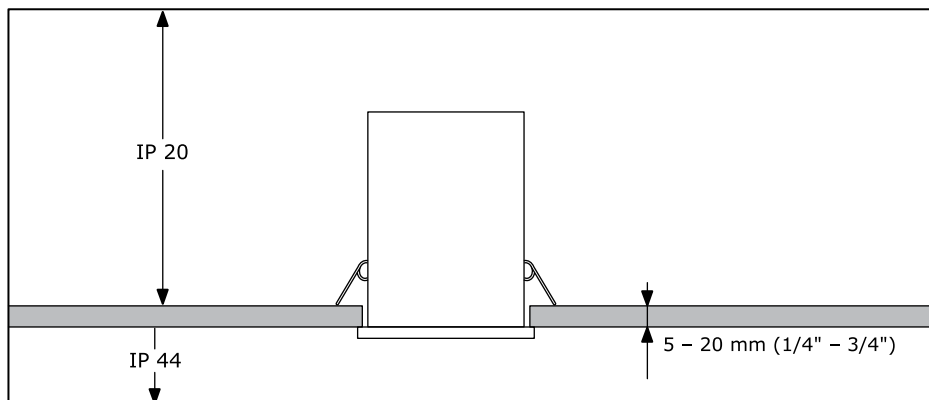



ROMÂNĂ **ATENȚIE!**

Opriti întotdeauna alimentarea cu curent electric înainte de a începe lucrările de instalare. În unele țări, operațiunile de instalare pot fi efectuate numai de către un instalator autorizat. Pentru mai multe informații, contactați autoritatea locală care gestionează energia electrică.

INSTALAREA ÎN BAIE

Instalarea trebuie efectuată de un instalator autorizat. Corpul de iluminat trebuie să fie în permanență instalat în sistemul electric și așezat în zona adecvată. Materialele diferite necesită accesorii de fixare diferite. Alegeți întotdeauna accesoriile de fixare potrivite.

SLOVENSKY

Dôležité!

Pred inštaláciou odpojte z prúdu. V niektorých krajinách môže inštaláciu previesť výlučne kvalifikovaný elektrikár. O radu požiadajte váš lokálny úrad.

INŠTALÁCIA V KÚPEĽNÍACH

Inštalácia musí byť prevedená kvalifikovaným elektrikárom. Osvetlenie musí byť v elektrickom systéme nainštalované trvale a v správnej zone.

Rôzne materiály vyžadujú rôzne druhy upevnení. Vždy pracujte so skrutkami a zástrčkami vhodnými pre daný materiál.

БЪЛГАРСКИ **ВАЖНО!**

Винаги изключвайте електрозахранването във веригата, преди да извършвате работа по инсталацията. В някои страни работа по електрическите инсталации може да се извършва единствено от оторизиран електротехник. За препоръка се обърнете към местната електрическа компания.

ИНСТАЛИРАНЕ В БАНИЯТА

Монтажът трябва да се извърши единствено от оторизиран електротехник. Лампата трябва да бъде неподвижно свързана с електрическата мрежа и правилно разположена. Различните материали изискват различни видове фитинги. Винаги избирайте винтове и болтове, специално съобразени с материала.

HRVATSKI

VAŽNO!

Uvijek isključite struju prije instalacije. U nekim zemljama postavljanje električnih instalacija može obavljati samo ovlašteni električar. Za savjet kontaktirajte svog lokalnog ovlaštenog električara.

INSTALACIJA U KUPAONICAMA

Instalaciju mora obaviti ovlašteni električar. Lampa se trajno spaja u strujnu mrežu i postavlja na točno određeno mjesto. Različiti materijali zahtijevaju različite vrste okova. Uvijek odaberite vijke i tiple koji točno odgovaraju materijalu.



ΕΛΛΗΝΙΚΑ ΣΗΜΑΝΤΙΚΟ!

Πριν αρχίσετε την εργασία εγκατάστασης, να διακόπτετε πάντα την παροχή ρεύματος από τον γενικό διακόπτη. Σε μερικές χώρες, οι ηλεκτρολογικές εργασίες θα πρέπει να πραγματοποιούνται από ένα εξουσιοδοτημένο ηλεκτρολόγο. Για πληροφορίες, επικοινωνήστε με την εταιρία ηλεκτρισμού της περιοχής σας.

ΕΓΚΑΤΑΣΤΑΣΗ ΣΕ ΜΠΑΝΙΑ

Η εγκατάσταση θα πρέπει να πραγματοποιείται από ένα εξουσιοδοτημένο ηλεκτρολόγο.

Το φωτιστικό θα πρέπει να είναι συνεχώς συνδεδεμένο με το ρεύμα και τοποθετημένο στην σωστή ζώνη.

Τα διαφορετικά υλικά απαιτούν και διαφορετικούς τύπους εξαρτημάτων.

Επιλέγεται πάντα βίδες και βύσματα, τα οποία να είναι τα πλέον κατάλληλα για το αντίστοιχο υλικό.

РУССКИЙ ВНИМАНИЕ!

Перед установкой всегда отключайте электропитание. В некоторых странах электроустановка может производиться только квалифицированным электриком. Обратитесь за консультацией в соответствующие местные инстанции.

УСТАНОВКА В ВАННОЙ

Установку должен производить квалифицированный электрик.

Светильник должен быть постоянно встроен в электрическую систему и правильно размещен.

Для разных материалов необходимы различные крепежные средства.

Всегда используйте соответствующие материалы шурупы и дюбели.

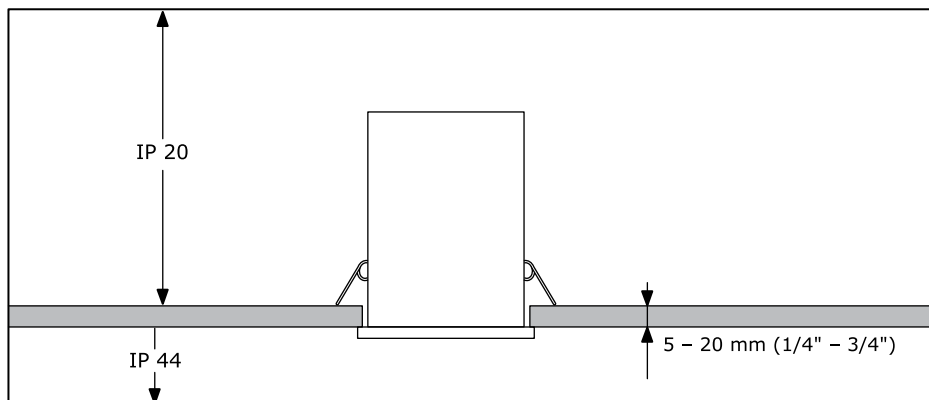



SRPSKI

VAŽNO!

Uvek isključi struju pre nego što počneš s instaliranjem. U pojedinim zemljama elektroinstalacije mogu da izvide isključivo ovlašćeni kvalifikovani električari. Za savet se obrati lokalnoj elektrodistribuciji.

INSTALIRANJE U KUPATILU

Instaliranje treba da obavi ovlašćen kvalifikovan električar. Svetiljka treba da bude trajno uključena u struju i postavljena na pravom mestu. Različiti materijali zahtevaju različite spone. Uvek biraj zavrtanje i tiplove odgovarajuće vrsti materijala.

SLOVENŠČINA

POMEMBNO!

Preden pričneš z delom, vedno izklopi električno napajanje. V nekaterih državah sme dela na električni napeljavi izvajati le ustrezno usposobljen in pooblaščen električar. Za nasvet se obrni na lokalno elektro podjetje.

MONTAŽA V KOPALNICI

Montažo naj opravi ustrezno usposobljen in kvalificiran električar. Svetilka mora biti fiksno povezana z električnim omrežjem in nameščena na ustrezno mesto.

Različni materiali zahtevajo različne pritrdilne elemente. Vedno uporabi vijake in zidne vložke, ki so primerni za določen material.

TÜRKÇE

ÖNEMLİ!

Kurulumu başlamadan önce her zaman elektrik devresini kapatınız. Bazı ülkelerde elektrik kurulum işlemi sadece yetkili elektrik teknikerleri tarafından yapılmaktadır. Size en yakın yerel elektrik idaresi ile temas kurarak bu konuda bilgi alabilirsiniz. BANYOLARDA KURULUM

Kurulum işlemi sadece yetkili bir elektrik tesisatçısı tarafından yapılmalıdır. Aydınlatma, elektrik sistemine doğru noktadan sabitlenmelidir.

Farklı materyaller farklı bağlantı parçaları gerektirir. Her zaman kullanacağınız materyale uygun vida ve somunlar tercih ediniz.

中文

重要事项

安装工作开始前，请务必切断电路电源。

在一些国家，安装工作必须由授权的电力承包商进行。联系当地电力部门，征询建议。

浴室安装

安装工作必须由授权的电力承包商进行。灯具必须永久安装于电路系统中，置于正确的区域。

不同的墙面材料需要使用不同类型的安装件，请选用适合材料的螺丝和螺栓。

繁中

重要訊息!

安裝前請務必關掉電源。有些國家的電力安裝工作需由有執照的專業電工執行。如有任何疑問，請聯絡專業人員。

浴室的安裝說明：

安裝工作需由專業人員執行。燈具需永久連接到電路系統，安裝在正確的區域。

不同材質需使用不同種類的固定配件。請選用適合家中牆壁和天花板材質的螺絲及插頭。



한국어

중요!

설치 작업을 시작하기 전에 반드시 회로 전원을 차단하세요. 일부 국가에서는 공인전기시공업체만 전기 공사를 진행할 수 있습니다. 관련 정보는 지역 전력 관할 기관에 문의하세요.

욕실 설치

공인전기시공업체가 설치해야 하는 제품입니다. 본 조명기구는 반드시 전기 시스템에 고정설치해야 하며 올바른 위치에 배치해야 합니다.

소재에 따라 필요한 고정장치가 다릅니다. 반드시 소재에 적합한 나사와 칼브력을 사용하세요.

日本語

重要!

設置作業を開始する前に必ずブレーカーを切ってください。電気工事の作業を行うには、資格を必要とする国もあります。お近くの電気工事店にご相談ください。

バスルームへの設置

配線工事は電気工事店に依頼してください。このランプは配線工事が必要な据え付け型の照明器具です。この器具に適した場所に取り付けてください。

取り付け面の材質によって使用できる固定具の種類が異なります。必ず取り付け面の材質に合ったネジやネジ固定具を使用してください。

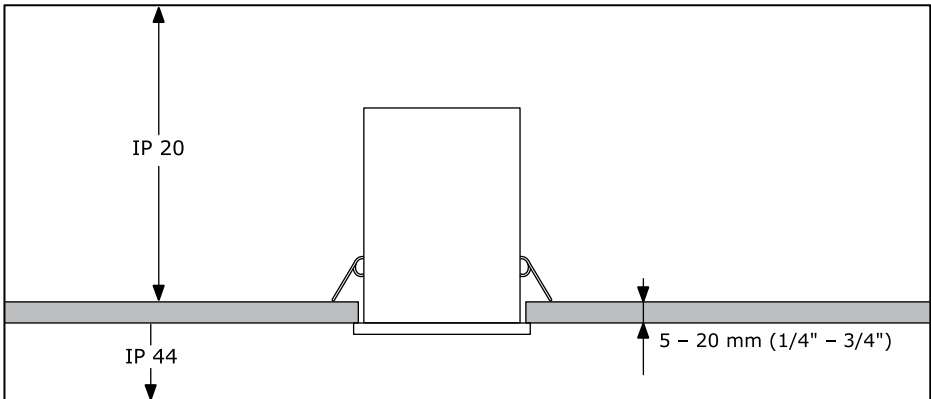



BAHASA INDONESIA

PENTING!

Selalu matikan listrik ke sirkuit sebelum memulai pekerjaan pemasangan. Di beberapa negara pekerjaan pemasangan listrik hanya boleh dilakukan oleh kontraktor listrik tersertifikasi. Hubungi kontraktor listrik berwenang di tempat anda untuk saran.

PEKERJAAN PEMASANGAN DI KAMAR MANDI

Pekerjaan pemasangan listrik hanya boleh dilakukan oleh kontraktor listrik tersertifikasi. Penerangan ini harus terpasang secara permanen dalam sistem listrik dan ditempatkan pada area yang benar.

Bahan yang berbeda memerlukan jenis kelengkapan yang berbeda. Pilih selalu sekrup dan baut yang sesuai dengan bahan anda.

BAHASA MALAYSIA

PENTING!

Sentiasa padamkan bekalan kuasa ke litar sebelum memulakan kerja-kerja pemasangan. Di beberapa negara, pemasangan elektrik hanya boleh dilakukan oleh kontraktor elektrik. Dapatkan nasihat mengenai bekalan elektrik daripada pihak berkuasa tempatan.

PEMASANGAN DI BILIK MANDI

Pemasangan boleh dilakukan oleh kontraktor elektrik yang sah. Lampu mesti dipasang secara kekal pada sistem elektrik dan diletakkan di zon yang betul. Bahan yang berbeza memerlukan pelengkap yang berbeza. Sentiasa pilih skru dan plag yang paling sesuai dengan bahan.

عربي

هام!

دائماً أفضل الطاقة عن الدائرة الكهربائية قبل البدء في أعمال التركيب. في بعض الدول قد يتم تنفيذ أعمال التركيبات الكهربائية بواسطة كهربائي معتمد فقط. اتصل بالجهة المختصة في بلدك لأخذ التوجيهات.

التركيب في الحمامات

ينبغي أن يتم التركيب بواسطة كهربائي معتمد. يجب تركيب المصباح بشكل دائم وتوصيله بالكهرباء كما يجب وضعه في المكان الصحيح.

المواد المختلفة تتطلب أنواعاً مختلفة من أدوات التثبيت. ينبغي دائماً اختيار المسامير والقوابس الملائمة للمواد.



ไทย

สำคัญ!

ต้องตัดวงจรไฟฟ้าทุกครั้ง ก่อนเริ่มทำการติดตั้งอุปกรณ์ไฟฟ้า ในบางประเทศ การติดตั้งอุปกรณ์ไฟฟ้า ต้องดำเนินการโดยช่างไฟฟ้า ผู้ได้รับใบอนุญาตเท่านั้น คุณสามารถติดต่อขอรับคำแนะนำได้จากหน่วยงานไฟฟ้าในท้องถิ่น

การติดตั้งภายในห้องน้ำ

ควรให้ช่างผู้มีใบอนุญาตเป็นผู้ดำเนินการเท่านั้น โดยเลือกตำแหน่งที่ถูกต้องในการติดตั้ง และต่อสายไฟให้เรียบร้อย วัสดุผนังหรือเพดานมีหลายแบบแตกต่างกัน จึงจำเป็นต้องเลือกใช้อุปกรณ์ยึดต่างชนิดกันด้วย คุณควรเลือกใช้สกรูและพุกชนิดที่เหมาะสมกับพื้นผิวที่ต้องการติดตั้ง

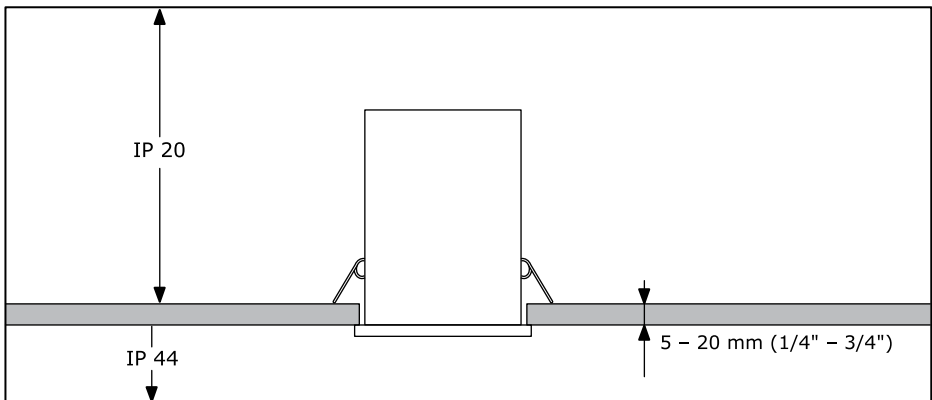



ENGLISH

This lamp has overheating protection. If a light bulb with too high wattage, higher than the specified maximum wattage is used, the lamp will turn off automatically. To turn it on again you need to change to a light bulb that does not exceed the lamp's maximum wattage.

DEUTSCH

Diese Leuchte hat einen Überhitzungsschutz. Wenn ein Leuchtmittel mit zu hoher Wattzahl (höher als die angegebene Höchstwattzahl) benutzt wird, erlischt die Leuchte automatisch. Um sie danach wieder einzuschalten, muss ein Leuchtmittel eingesetzt werden, das die angegebene Höchstwattzahl nicht überschreitet.

FRANÇAIS

Ce luminaire comporte un dispositif de protection contre la surchauffe. En cas d'utilisation d'une ampoule de puissance électrique (watts) supérieure à celle qui est spécifiée pour ce luminaire, le luminaire s'éteint automatiquement. Pour un bon fonctionnement du luminaire, utiliser une ampoule d'une puissance électrique ne dépassant pas la puissance maximum spécifiée pour le luminaire.

NEDERLANDS

Deze lamp heeft een bescherming tegen oververhitting. Als er een lichtbron met een te hoog wattage wordt gebruikt (hoger dan het gespecificeerde maximumniveau) gaat de lamp automatisch uit. Om deze weer aan te doen, moet je de lichtbron vervangen door eentje die het maximale wattage niet overstijgt.

DANSK

Denne lampe er beskyttet mod overophedning. Hvis der bruges en pære med for højt watt-tal, dvs. som er højere end det angivne maksimale watt-tal, slukker lampen automatisk. For at tænde den igen skal du skifte til en pære, der ikke overskrider lampens maksimale watt-tal.

ÍSLENSKA

Þessi lampi inniheldur vörn gegn ofhitnun. Ef að ljósapera er sett í sem hefur of mikið orkuinntak í vöttum, hærra en hámarkið sem gefið er upp, mun lampinn slökkva sjálfkrafa á sér. Til að kveikja á honum aftur þarftu að skipta um ljósaperu, yfir í peru sem hefur ekki of mikið orkuinntak.

NORSK

Denne lampa er beskyttet mot overoppheting. Dersom det settes inn ei lyspære med høyere wattstyrke enn det som er spesifisert, slås lampa automatisk av. For å skru den på igjen må du bytte til ei lyspære med en wattstyrke som ikke overstiger lampas maksimale wattstyrke.

SUOMI

Tässä valaisimessa on ylikuumentemissuoja. Jos valaisimeen laitetaan suosittelua suuremmalla wattiluvulla varustettu lamppu, valaisin sammuu automaattisesti. Tällaisessa tapauksessa valaisimeen on vaihdettava toisenlainen lamppu, joka ei ylitä määriteltyä enimmäiswattilukua.

SVENSKA

Denna lampa har överhettningsskydd. Om en ljuskälla med för högt wattal (högre än den specificerade maxnivån) används kommer lampan att släckas automatiskt. För att tända den igen måste du byta till en ljuskälla som inte överstiger lampans maxnivå för wattal.



ČESKY

Tato lampa má ochranu proti přehřátí. Pokud do lampy dáte žárovku s příliš velkým výkonem, vyšší než je specifikovaný maximální možný výkon, tak se lampa automaticky vypne. Abyste ji mohli opět zapnout, musíte vyměnit použitou žárovku za žárovku, která nepřekračuje maximální výkon lampy.

ESPAÑOL

Esta luminaria lleva protección contra el sobrecalentamiento. En caso de utilización de una bombilla de vataje superior al que se especifica para la luminaria, se apagará automáticamente. Para un buen funcionamiento de la luminaria, utiliza una bombilla con un vataje que no sobrepase el vataje máximo especificado para la misma.

ITALIANO

Questa lampada è dotata di un sistema di protezione anti-surriscaldamento. Se viene usata con una lampadina di potenza troppo elevata, superiore alla potenza massima (W) indicata, la lampada si spegne automaticamente. Per poterla riaccendere, devi sostituire la lampadina con un'altra di potenza inferiore.

MAGYAR

A lámpa túlmelegedés elleni védelemmel rendelkezik. Ha túl nagy teljesítményű izzót használsz (nagyobb, mint az előírt legnagyobb teljesítmény), akkor a lámpa automatikusan kikapcsol. Ahhoz, hogy ismét be tudd kapcsolni, ki kell cserélned az izzót egy olyanra, ami nem haladja meg a lámpa maximális teljesítményét.

POLSKI

Lampa ma zabezpieczenie przed przegrzaniem. W przypadku użycia żarówki o zbyt dużej mocy, większej niż określona moc maksymalna, lampa automatycznie się wyłączy. Aby ponownie ją włączyć, należy zastąpić żarówkę o mocy nie przekraczającej maksymalnie dopuszczanej mocy.

EESTI

Selle lambil on ülekuumenemiskaitse. Kui lambipirn on liiga suure võimsusega, mis on suurem kui määratud maksimumvõimsus, siis lamp lülitub automaatselt välja. Selleks, et seda uuesti sisse lülitada, peate lambipirni välja vahetama pirni vastu, mis ei ületa lambi maksimumvõimsust.

LATVIEŠU

Lampa aprikota ar aizsardzību pret pārkaršanu. Lampa automātiski izslēdzas, ja tiek izmantota spuldze ar pārāk augstu jaudu. Lai lampu atkal ieslēgtu, jums jānomaina esošā spuldze pret spuldzi, kuras jauda nepārsniedz maksimāli pieļaujamo lielumu.

LIETUVIŲ

Šviestuvos pasižymi apsaugos nuo perkaitimo funkcija. Jei įsuksite didesnį nei nurodyta galingumo lemputę, šviestuvos automatiškai išsijungs. Tam, kad ji įjungtumėte, turėsite įsukti reikiamo galingumo lemputę.

PORTUGUÊS

Este candeeiro tem uma proteção contra o sobreaquecimento. Se for utilizada uma lâmpada com uma voltagem superior à voltagem máxima especificada, o candeeiro desliga-se automaticamente. Para o voltar a ligar, terá de substituir a lâmpada por uma que não exceda a voltagem máxima do candeeiro.



ROMÂNĂ

Acest corp de iluminat are protecție împotriva supraîncălzirii. Dacă se folosește un bec cu o putere mai mare decât cel specificat, corpul de iluminat se va opri automat. Pentru a porni din nou, trebuie să schimbi cu un bec care nu depășește puterea maximă admisă.

SLOVENSKY

Táto lampa je vybavená ochranou proti prehriatiu. V prípade použitia žiarovky s príliš vysokým výkonom (vyšším ako je uvedený maximálny výkon - Watt), lampa sa automaticky vypne. Pred opätovným zapnutím je potrebné vymeniť žiarovku za takú, ktorá neprekračuje maximálny výkon lampy.

БЪЛГАРСКИ

Тази лампа има защита против прегряване. При употреба на крушка с твърде висока мощност (по-висока от посочената максимална) лампата автоматично се изключва. За да я включите, заменете крушката с модел, който не надвишава максималната мощност за лампата.

HRVATSKI

Lampa ima zaštitu od pregrijavanja. Ako žarulja ima veću snagu od navedene maksimalne snage žarulje za upotrebu s lampom, lampa će se automatski isključiti. Za ponovno uključivanje potrebno je žarulju zamijeniti žaruljom odgovarajuće snage.

ΕΛΛΗΝΙΚΑ

Αυτό το φωτιστικό διαθέτει προστασία από υπερθέρμανση. Αν χρησιμοποιηθεί ένας λαμπτήρας με πολλά watt, πιο πολλά από τα καθορισμένα, το φωτιστικό θα σβήσει αυτόματα. Για να το ανάψετε πάλι, θα πρέπει να αλλάξετε το λαμπτήρα με έναν που δε θα ξεπερνάει τη μέγιστη ισχύ του φωτιστικού.

РУССКИЙ

Этот светильник оснащен защитой от перегрева. Если мощность лампочки в ваттах будет выше указанной максимальной мощности, светильник выключится автоматически. Чтобы включить его снова, необходимо вставить лампочку, мощность которой не превышает указанной максимальной мощности.

SRPSKI

Lampa je zaštićena od pregrevanja. Ako sijalica prelazi naznačenu maksimalno dozvoljenu jačinu, lampa će se automatski isključiti. Da je uključiš, prvo moraš da staviš onu koja ne prelazi maksimalno dozvoljenu jačinu.

SLOVENŠČINA

Ta svetilka ima vgrajeno zaščito proti pregrevanju. Če uporabiš žarnico, katere nazivna moč je večja od največje dovoljene moči, se svetilka samodejno izključi. Za ponovni vklop svetilke je treba žarnico nadomestiti s tako, ki ne presega največje nazivne moči svetilke.



TÜRKÇE

Bu lamba ısınmaya karşı korumalıdır. Belirtilen maksimum wat miktarından daha yüksek wat oranına sahip bir ampul kullanılırsa, lamba otomatik olarak kapanacaktır. Tekrar açmak için lambaya, belirtilen maksimum wat oranını aşmayacak bir ampul takmanız gerekir.

中文

灯具带有过热保护，如使用瓦数超标的灯泡，灯具会自动关闭。换上瓦数在标准范围内的灯泡才能继续使用。

繁體

此燈具有過熱保護裝置。如果使用的燈泡瓦數比產品規格的最大瓦數還高，燈具會自動關閉電源。更換較低瓦數的燈泡後，即可重新打開燈具電源。

한국어

본 제품은 과열방지 기능이 있습니다. 최대허용치 보다 높은 와트의 전구를 사용하면 자동으로 꺼집니다. 이때는 최대허용치를 넘지 않는 전구로 교체해 주십시오.

日本語

このライトには過熱防止機能が付いています。規定の最大ワット数を超えた高ワットの電球を使用すると、ライトが点かなくなります。最大ワット数以下の電球に交換すれば、ライトは再び点灯します。

BAHASA INDONESIA

Lampu ini memiliki perlindungan terhadap panas berlebih. Jika bohlam memiliki watt terlalu tinggi daripada watt yang disarankan, lampu akan mati secara otomatis. Untuk menyalakannya kembali, Anda perlu mengganti bohlam dengan bohlam yang tidak melebihi watt maksimum.

BAHASA MALAYSIA

Lampu ini mempunyai perlindungan panas melampau. Jika mentol lampu berwatt terlalu tinggi, lebih tinggi daripada penggunaan maksimum watt tertentu, lampu akan terpadam secara automatik. Untuk menghidupkannya semula, anda perlu menukar mentol lampu kepada yang tidak melebihi watt maksimum lampu.

عربي

هذا المصباح به حماية ضد التسخين المفرط. وفي حالة استخدام لمبة ذات فولط كهربائي عالٍ للغاية، إلى درجة أعلى من الحد الأقصى المسموح للفولط الكهربائي، فإن المصباح سيتوقف تلقائياً. لتشغيله مرة أخرى تحتاج إلى تغيير الللمبة إلى أخرى لا تتجاوز الحد الأقصى للفولط الكهربائي للمصباح.

ไทย

โคมไฟมีระบบป้องกันความร้อนเกินขนาด หากหลอดไฟมีกำลังไฟสูงเกินกว่าที่กำหนดไว้ โคมไฟจะดับอัตโนมัติ คุณจะเปิดไฟได้ ต่อเมื่อเปลี่ยนหลอดไฟที่มีกำลังไฟไม่เกินกำลังไฟสูงสุดที่เหมาะสมกับโคมไฟ

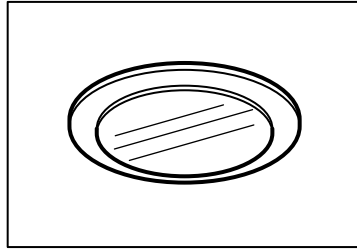
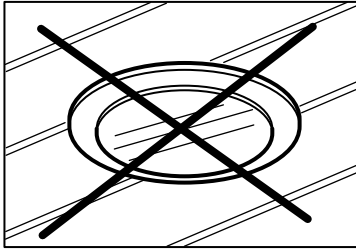
**ENGLISH**

The lamp may only be mounted to a tight ceiling and must be placed in the correct zone.

DEUTSCH

Die Leuchte darf nur an einer abgedichteten Decke und in der korrekten Zone montiert werden.

FRANÇAIS

Cette lampe doit être installée uniquement dans un plafond étanche et compact et placée dans la zone appropriée.

NEDERLANDS

De lamp mag uitstluitend worden gemonteerd in een afgedicht plafond en dient in de juiste zone te worden geplaatst.

DANSK

Lampen må kun monteres i et fast loft og skal placeres i den rigtige zone.

ÍSLENSKA

Lampann má aðeins festa á þétt loft og aðeins á réttan stað.

NORSK

Lampen skal kun monteres i taket og må plasseres i riktig sone.

SUOMI

Valaisimen saa asentaa vain umpikattoon ja määräysten mukaiselle etäisyydelle vesipisteistä.

SVENSKA

Lampan får endast monteras i ett tätt tak och placeras i rätt zon.

ČESKY

Lampu lze instalovat pouze na pevný strop a musí být umístěna ve správné bezpečnostní zóně.

ESPAÑOL

La lámpara sólo se debe montar en un techo ciego y ubicarse en la zona correcta.

ITALIANO

Questa lampada può essere fissata solo a soffitti solidi e compatti e deve essere collocata nella zona corretta.

MAGYAR

A lámpát csak stabil mennyezetre szabad szerelni, és csak a megfelelő zónába.

POLSKI

Lampa musi być solidnie zamocowana do sufitu i umieszczona w miejscu, które może utrzymać jej ciężar.

EESTI

Lampi võib paigaldada ainult kindlale laepinnale ning see peab olema paigutatud õigesse tsooni.

LATVIEŠU

Šīs lampas montāžu drīkst veikt tikai pie izolētiem griestiem, tai jābūt novietotai pareizā vietā.

LIETUVIŲ

Lampą galima tvirtinti tik prie kietos lubų apdailos medžiagos ir tinkamoje vietoje.

PORTUGUÊS

O candeeiro só pode ser instalado num tecto falso e tem que se colocado na zona correcta.

ROMÂNĂ

Lampa trebuie montată doar pe un tavan neted și trebuie plasată în zona corespunzătoare.

SLOVENSKY

Lampu možno namontovať len na pevný strop a musí byť umiestnená v správnej zóne.

БЪЛГАРСКИ

Лампата трябва да бъде окачена на масивен таван и поставена на правилното място.

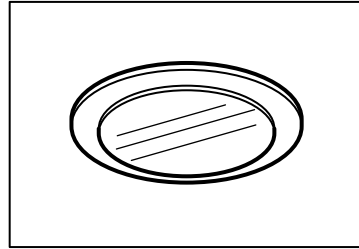
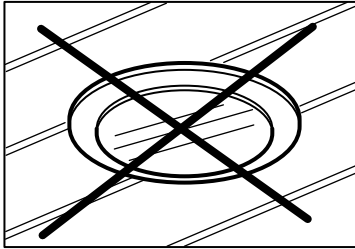

HRVATSKI

Lampa se može montirati samo na tvrdi strop i mora se postaviti na točno određeno mjesto.

ΕΛΛΗΝΙΚΑ

Η λάμπα μπορεί να στερεωθεί μόνο σε ένα γερό ταβάνι και πρέπει να τοποθετηθεί στην σωστή περιοχή.

РУССКИЙ

Устанавливать только на прочных потолках, необходимо правильное размещение.

SRPSKI

Lampa sme da se montira isključivo na čvrstu tavanicu i to na pravom mestu.

SLOVENŠČINA

Svetilka je primerna le za zatesnjene strope in jo je treba namestiti na ustrezno mesto.

TÜRKÇE

Lamba sadece sert tavanlara monte edilebilir ve doğru alana yerleştirilmelidir.

中文

灯具只可被安装在坚固的天花板上，而且，必须置于正确的地方。

繁中

燈具只能安裝在堅固的天花板上·且須放置在正確的地方。

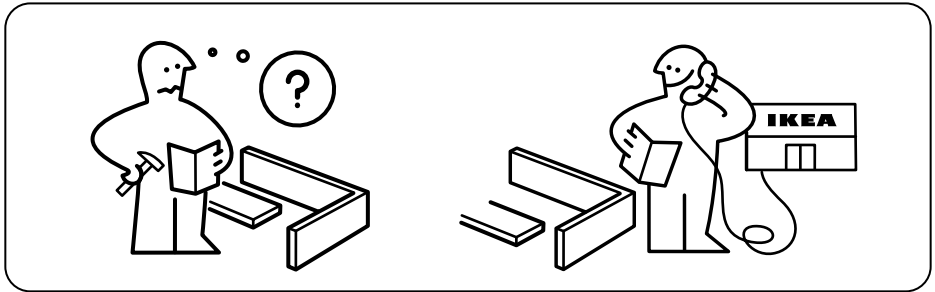
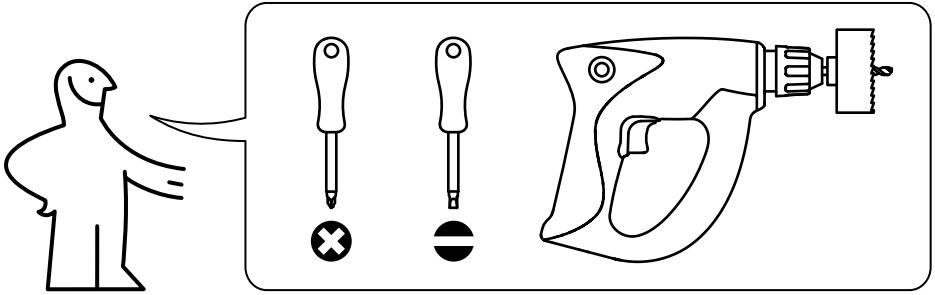

한국어

본 조명은 반드시 단단한 천장에 고정해야 하며 올바른 위치에 설치해야 합니다.

日本語

適切な場所を選び、機密性・耐水性のある天井に設置してください。

BAHASA INDONESIA

Lampu ini harus terpasang secara permanen dalam sistem listrik dan ditempatkan pada area yang benar.

BAHASA MALAYSIA

Lampu hanya boleh dipasang pada siling yang tegang dan mesti diletakkan pada zon yang betul.

عربي

يمكن للمصباح أن يثبت فقط إلى سقف ضيق و يجب أن يوضع في المنطقة الصحيحة.

ไทย

ต้องยึดโคมไฟบนเพดานที่มีความแน่นหนาแข็งแรง และเลือกตำแหน่งที่เหมาะสมในการติดตั้ง

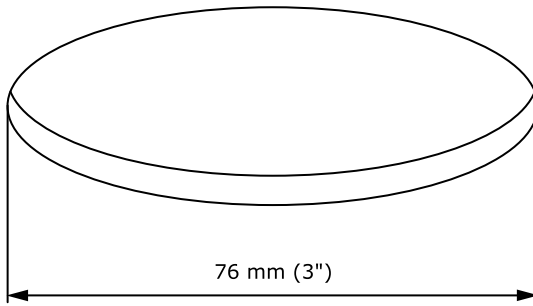

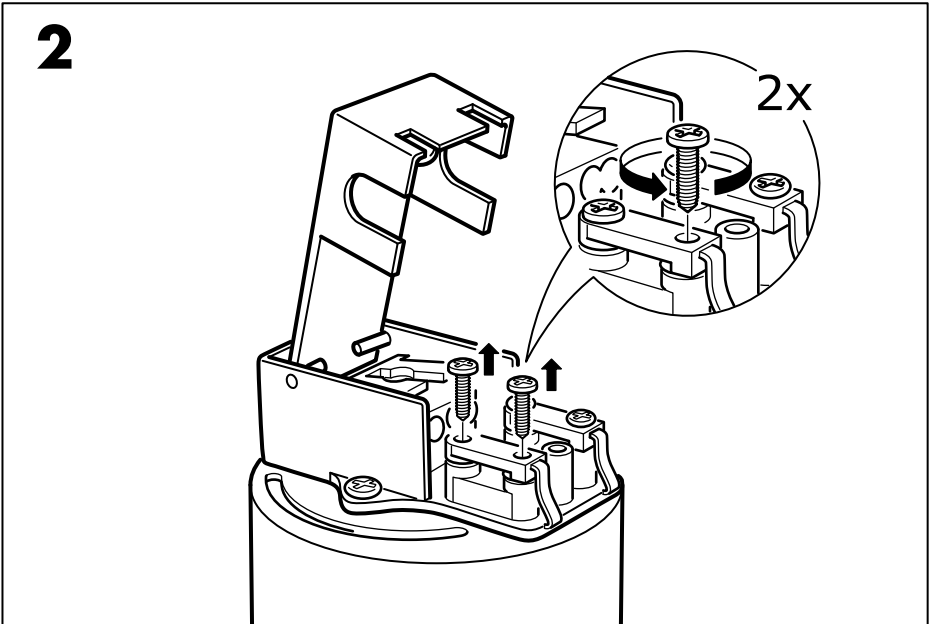
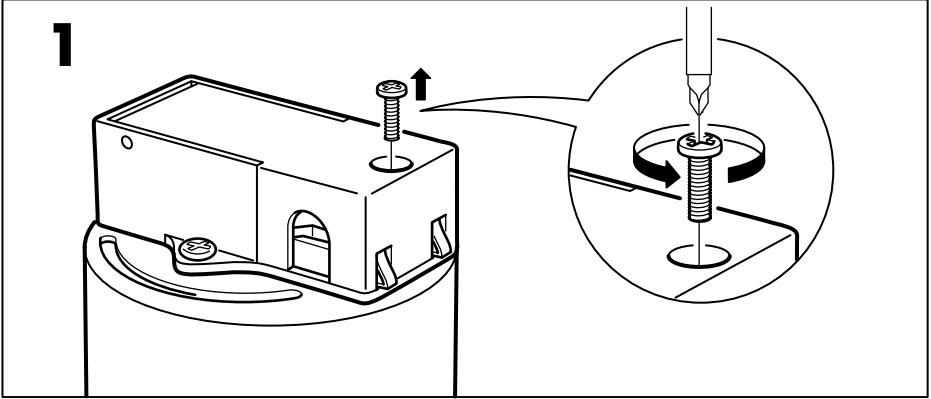
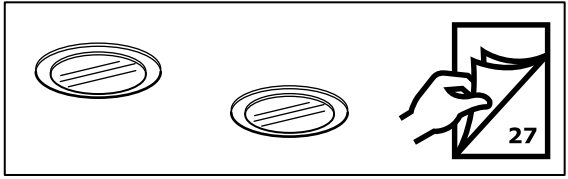
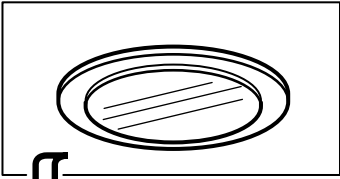

3

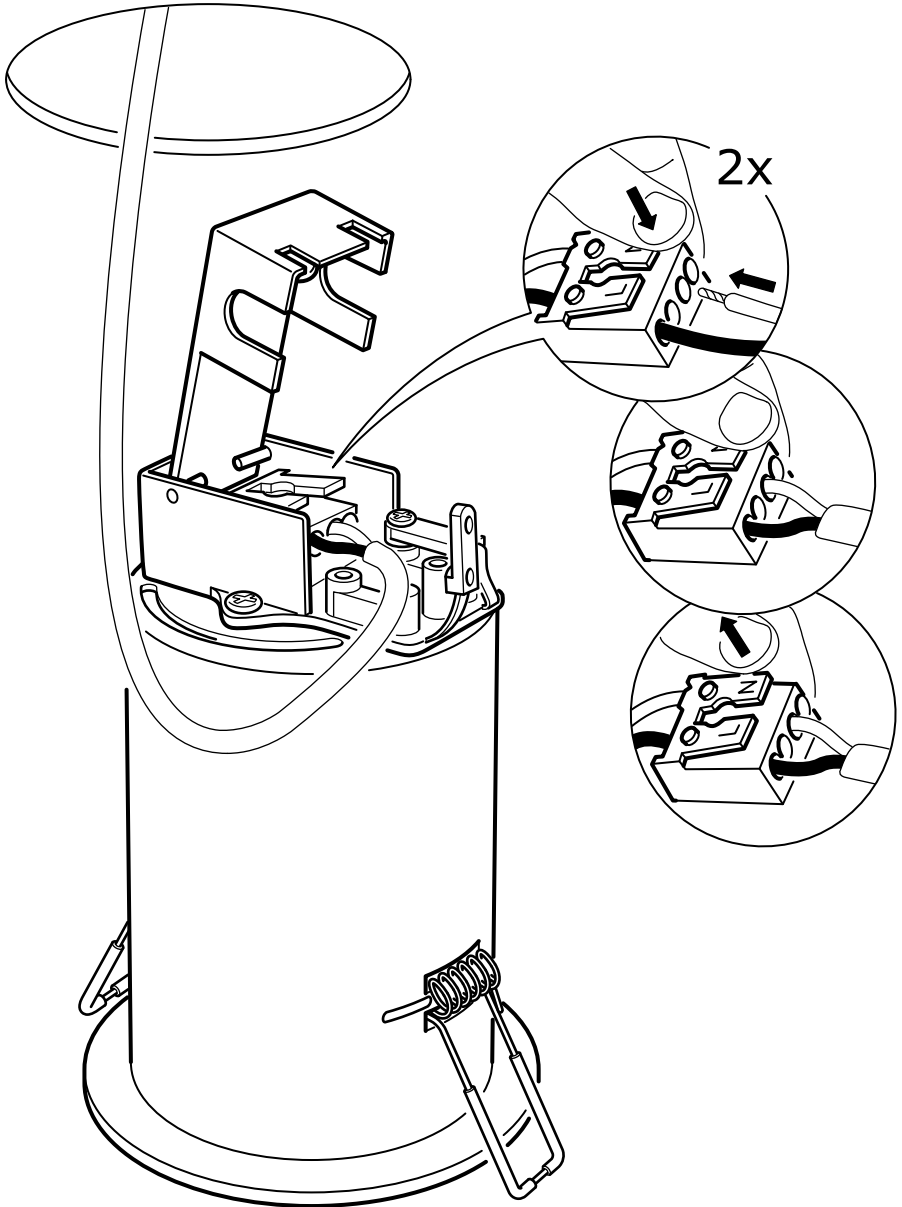

4

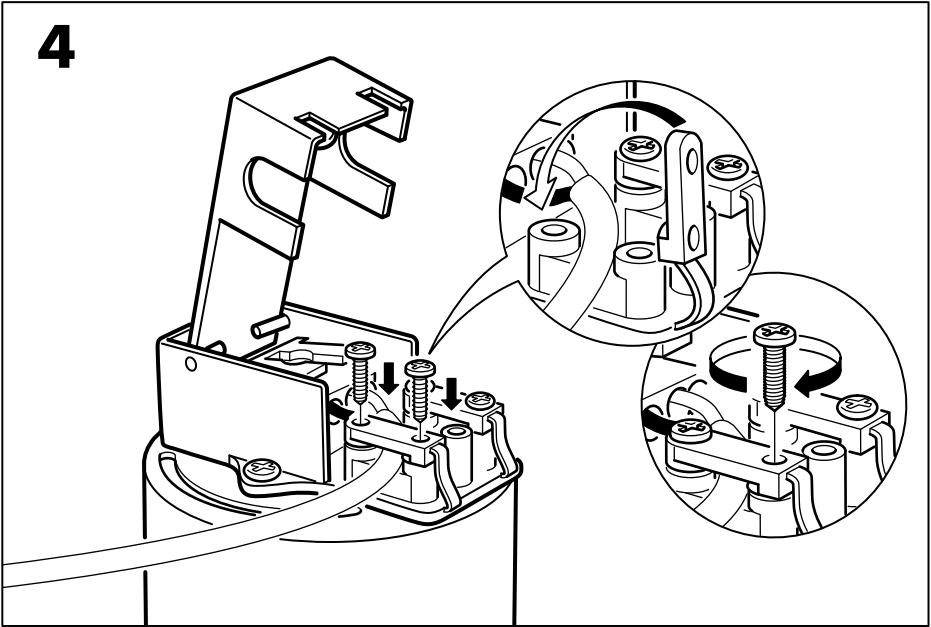

5

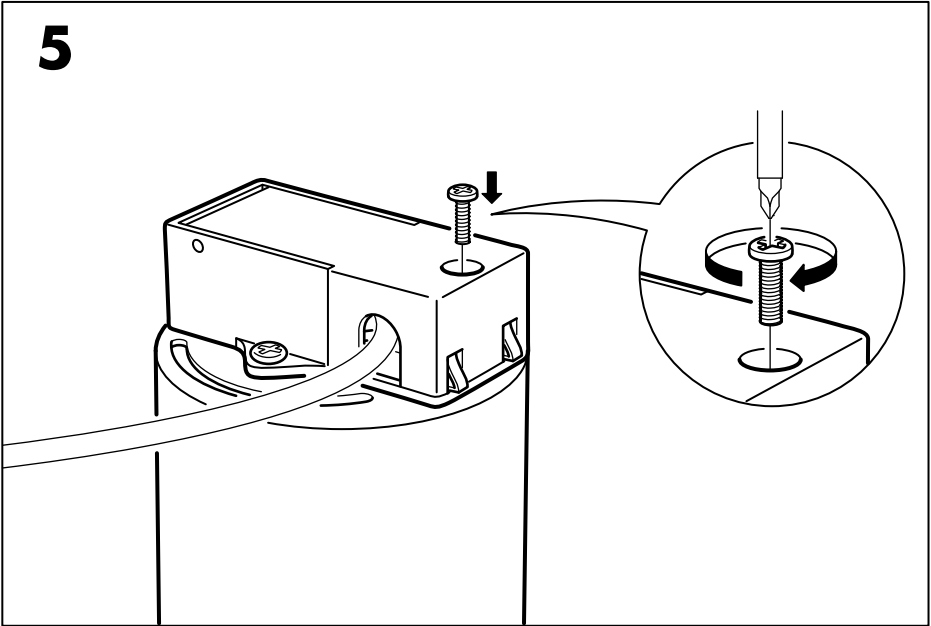

6

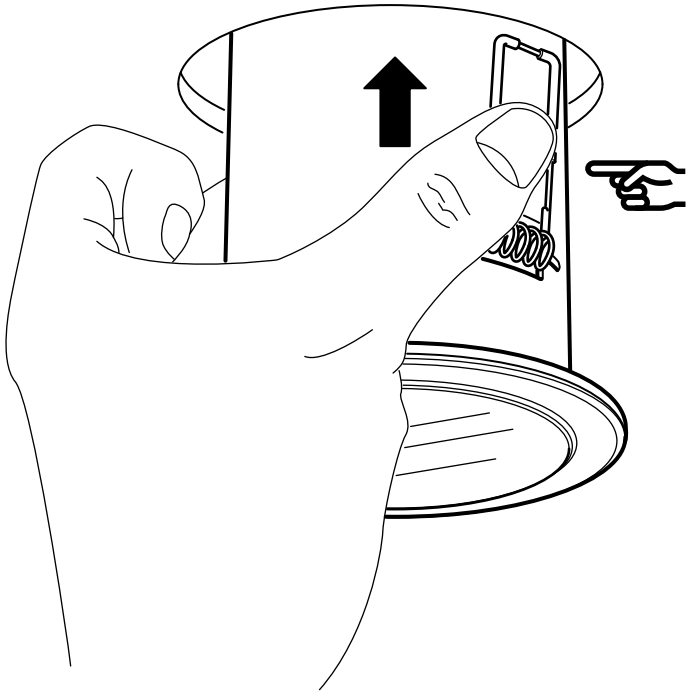

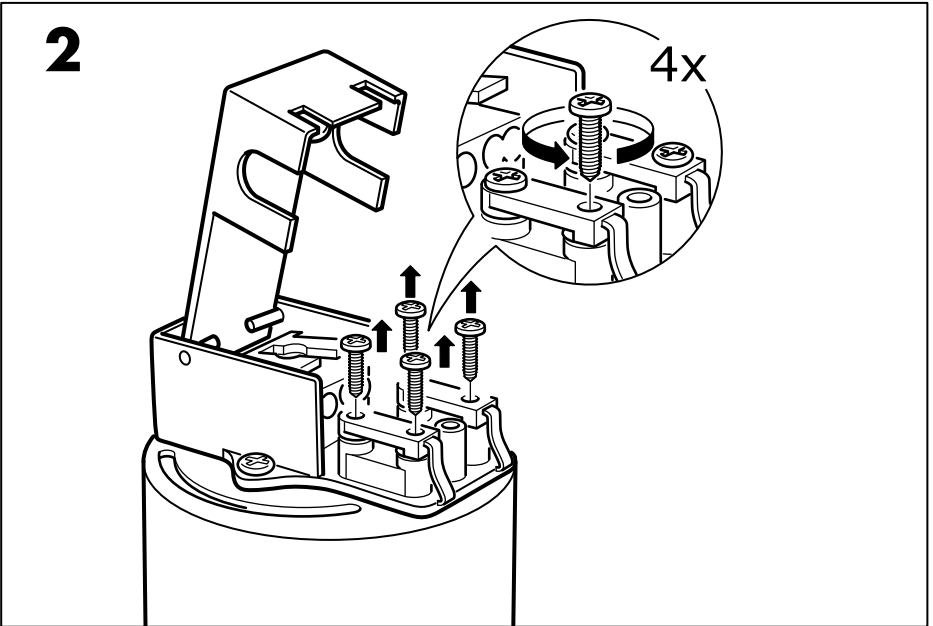
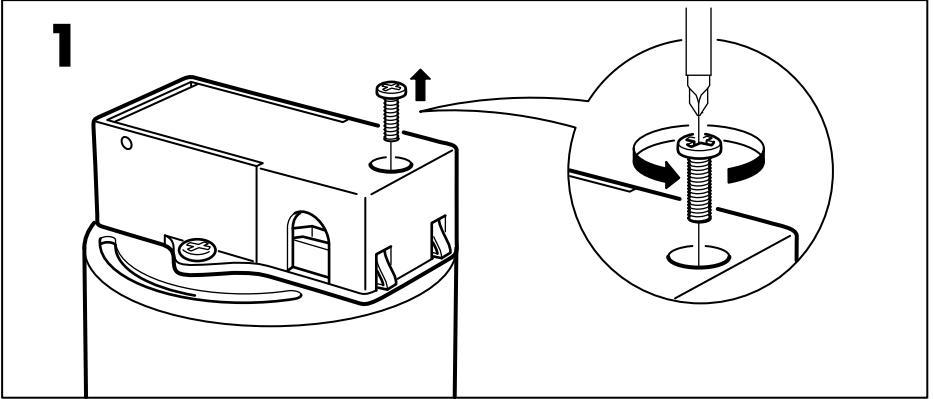
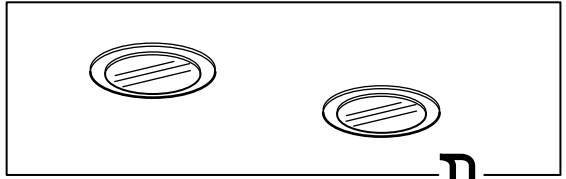
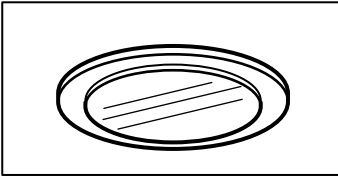

3

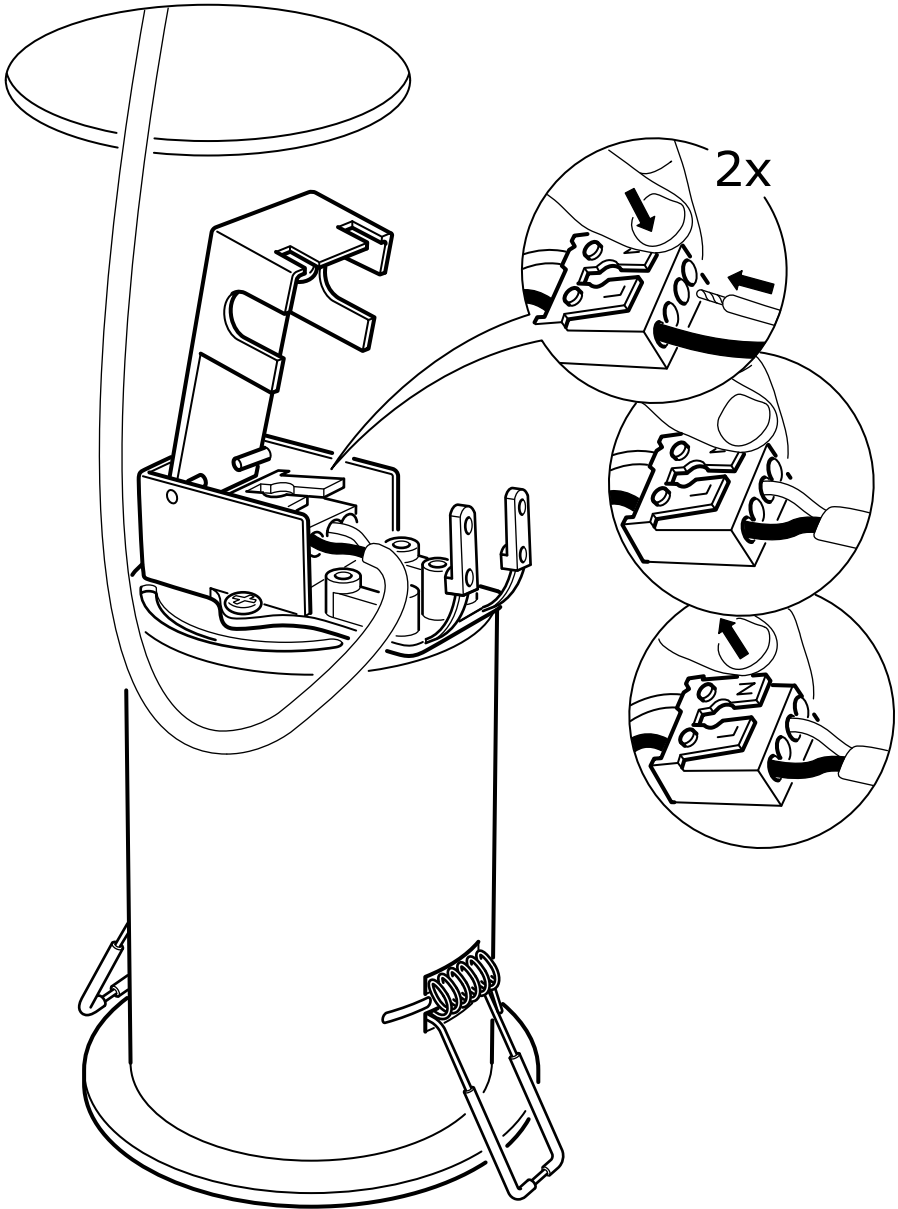

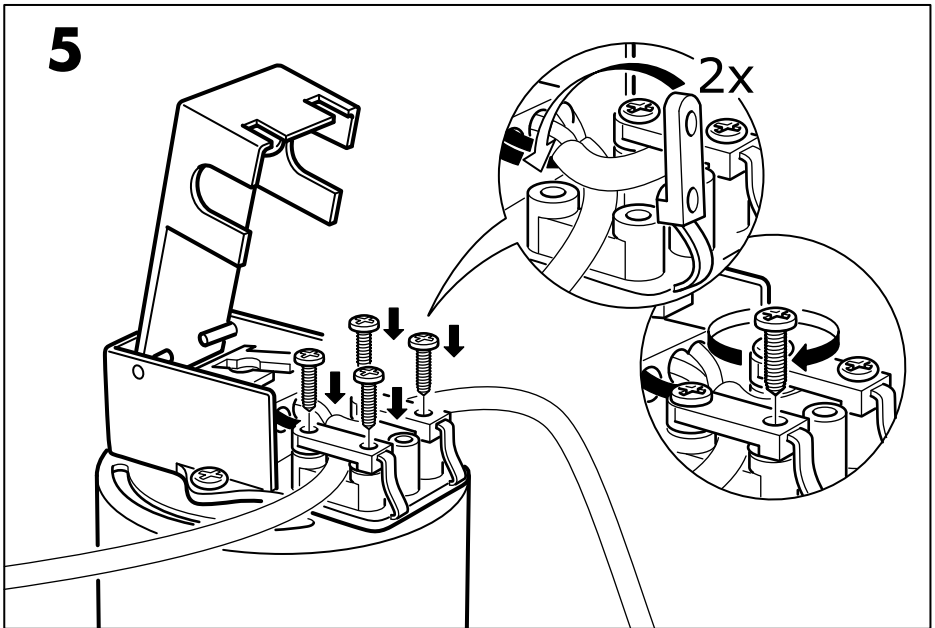
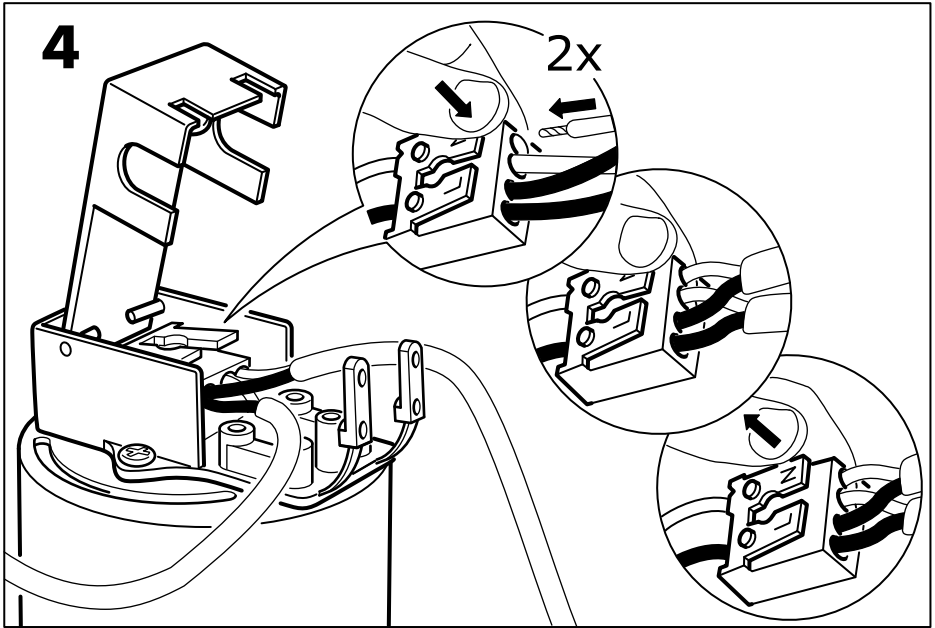

6

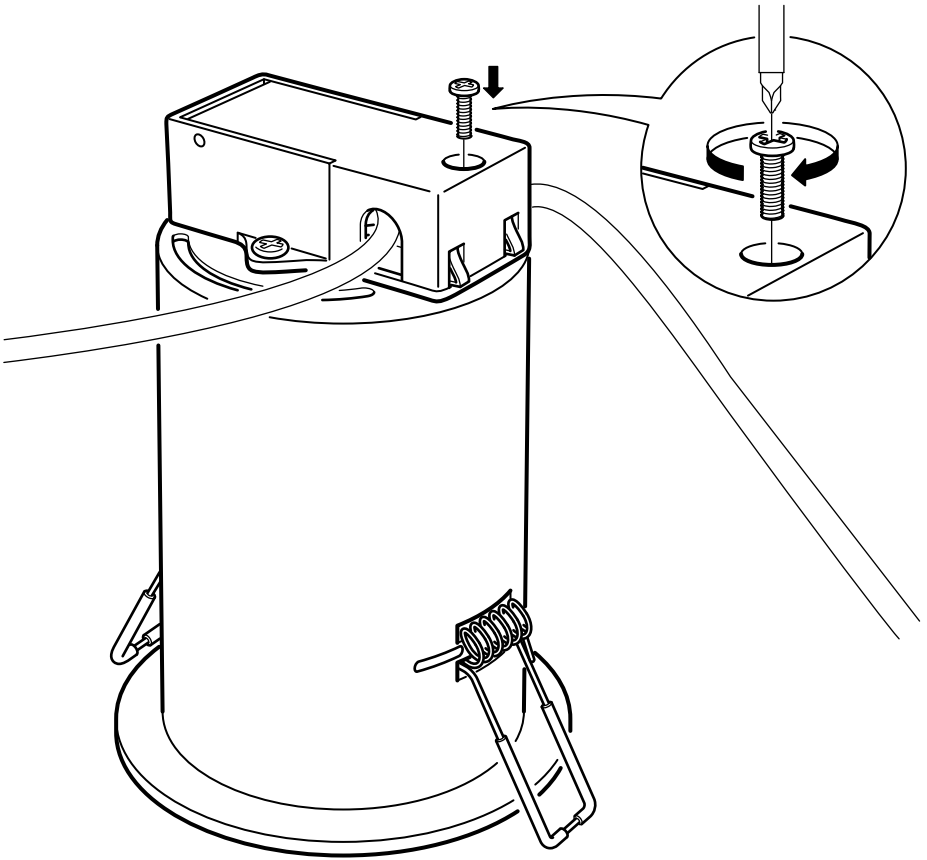

7

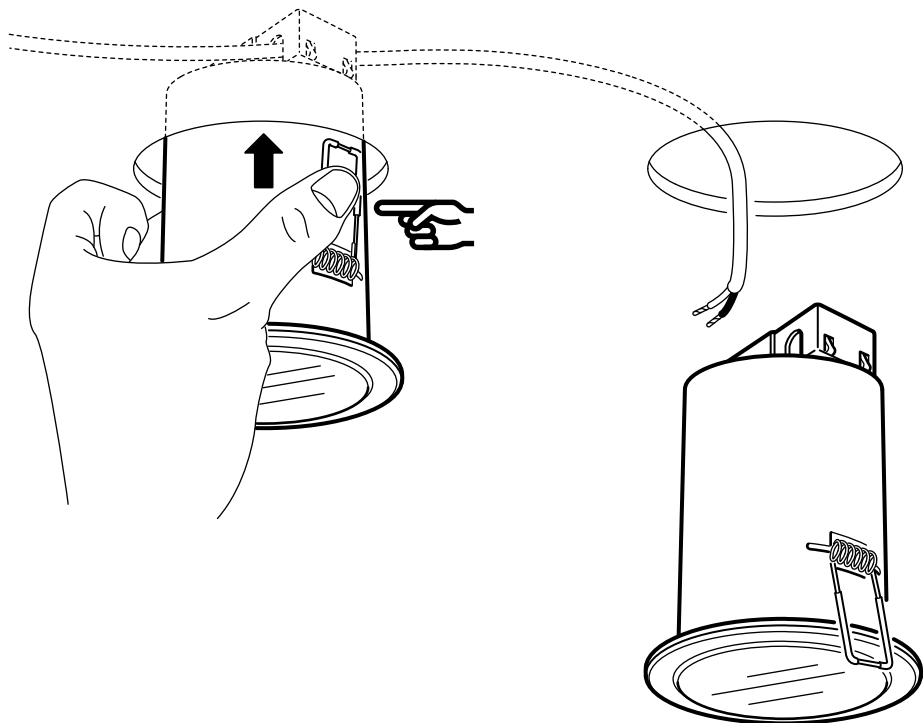

8

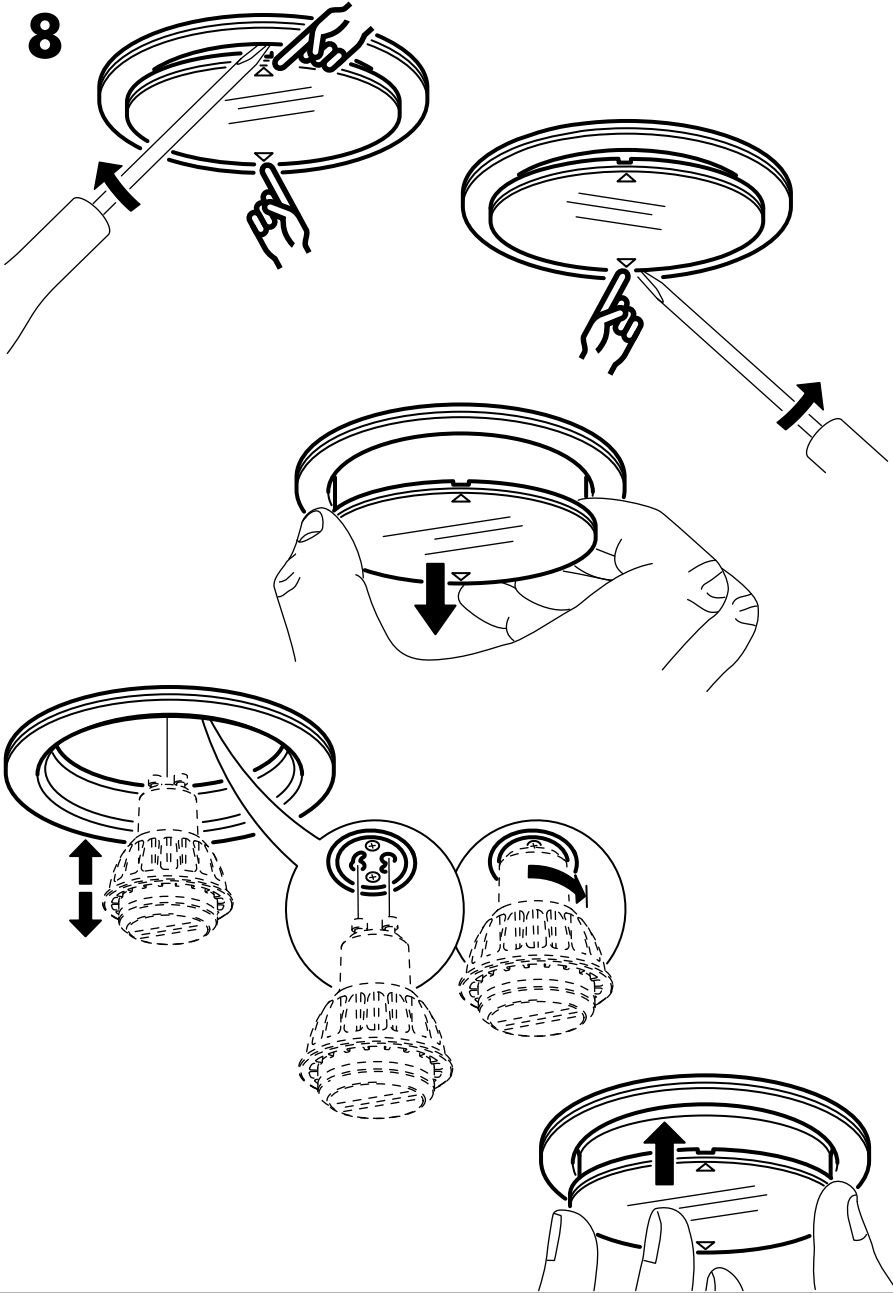

**ENGLISH**

WHEN CHANGING BULB - use only GU10 LED dimmable bulb.
Do not use GU10 Halogen.

DEUTSCH

BEIM AUSWECHSELN DER GLÜHLAMPE - nur dimmbare LED-Leuchtmittel vom Typ GU10 benutzen.
Keine Halogen GU10 verwenden.

FRANÇAIS

REMPLACEMENT DE L'AMPOULE - n'utiliser que des ampoules LED, GU10, compatibles avec variateur d'intensité.
Ne pas utiliser d'ampoules halogènes GU10.

NEDERLANDS

BIJ HET VERVANGEN VAN DE LICHTBRON - gebruik uitsluitend de dimbare GU10 led-lamp.
Gebruik niet de GU10 halogeenlamp.

DANSK

NÅR DU SKIFTER PÆRE – brug kun GU10 LED pære, der kan dæmpes.
Brug ikke GU10 halogen.

ÍSLENSKA

ÞEGAR SKIPT ER UM PERU - notið aðeins GU10 LED peru fyrir ljósdeyfi. Notið ekki GU10 Halogen.

NORSK

NÅR DU SKIFTER LYSPÆRE – bruk kun GU10 LED-pære som kan dimmes. Ikke bruk GU10 Halogen.

SUOMI

KUN VAIHDAT LAMPUN: käytä ainoastaan himmennettävää GU10-kantaista led-lamppua. Älä käytä GU10-halogeenilamppua.

SVENSKA

NÅR DU BYTER LJUSKÄLLA - använd endast dimbar LED ljuskälla GU10.
Använd inte Halogen GU10.

ČESKY

PŘI VÝMĚNĚ ŽÁROVKY – použijte pouze stmívatelnou žárovku LED GU10.
Nepoužívejte halogenovou žárovku GU10.

ESPAÑOL

CUANDO CAMBIAS LA BOMBILLA utiliza sólo la bombilla con regulación de intensidad luminosa GU10 LED. No utilices GU10 halógena.

8

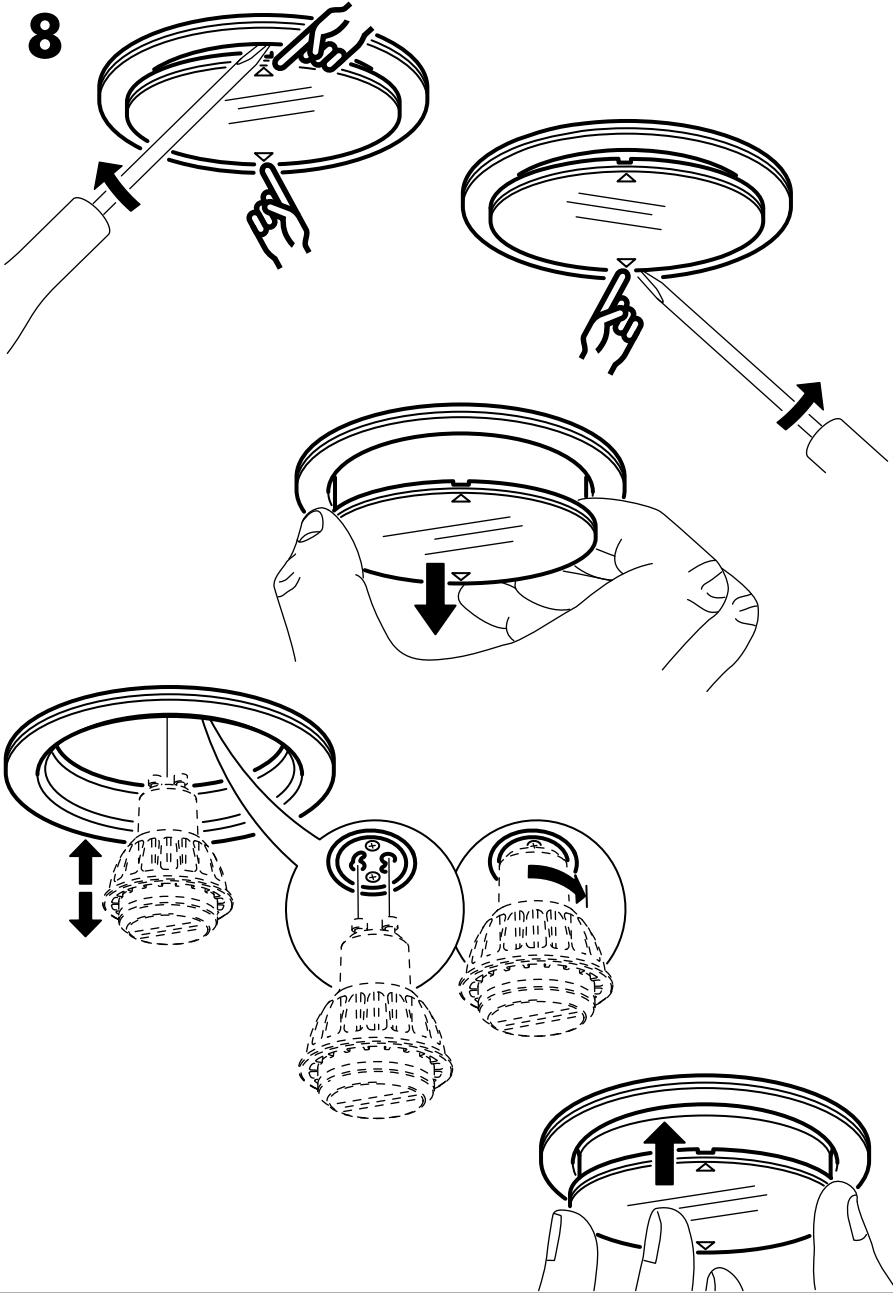

**ITALIANO**

SOSTITUZIONE DELLA LAMPADINA - Usa esclusivamente una lampadina tipo GU10 a LED con intensità luminosa regolabile. Non usare la lampadina GU10 alogena.

MAGYAR

IZZÓCSERE - kizárólag GU10 szabályozható fényerejű LED izzót használj. Ne használj GU10 halogén izzót.

POLSKI

PRZY WYMIANIE ŻARÓWKI - używaj wyłącznie żarówki GU10 LED z możliwością ściemniania. Nie używaj żarówek halogenowych GU10.

EESTI

LAMBIPIRNI VAHETAMINE - kasutage ainult hõmardatavat tüüp GU10 LED lambipirni. Ärge kasutage GU10 halogeenlampi.

LATVIEŠU

SPULDZES MAIŅA - piemērotas tikai regulējamās GU10 tipa LED spuldzes. GU10 halogēnās spuldzes nav piemērotas.

LIETUVIŲ

KEISKITE LEMPUŲĘ tik reguliuojamo ryškumo lempute GU10 LED. Nenaudokite lempučių GU10 Halogen.

PORTUGUÊS

QUANDO MUDAR A LÂMPADA - use apenas a lâmpada de intensidade regulável GU10 LED. Não use a lâmpada de halogéneo GU10.

ROMÂNĂ

CÂND SCHIMBI BECUL - folosește numai becul LED GU10 cu intensitate reglabilă a luminii. NU folosi becul GU10 cu halogen.

SLOVENSKY

PRI VÝMENE ŽIAROVKY – použite len stmievateľnú žiarovku LED GU10. Nepoužívajte halogénovú žiarovku GU10.

БЪЛГАРСКИ

ПРИ СМЯНА НА КРУШКА - използвайте само GU10 LED крушка с димер. Не използвайте GU10 халогенни крушки.

HRVATSKI

KAD MIJENJATE ŽARULJU – koristite samo GU10 LED žarulju s prigušnicom. Ne koristite GU10 halogenu žarulju.

8

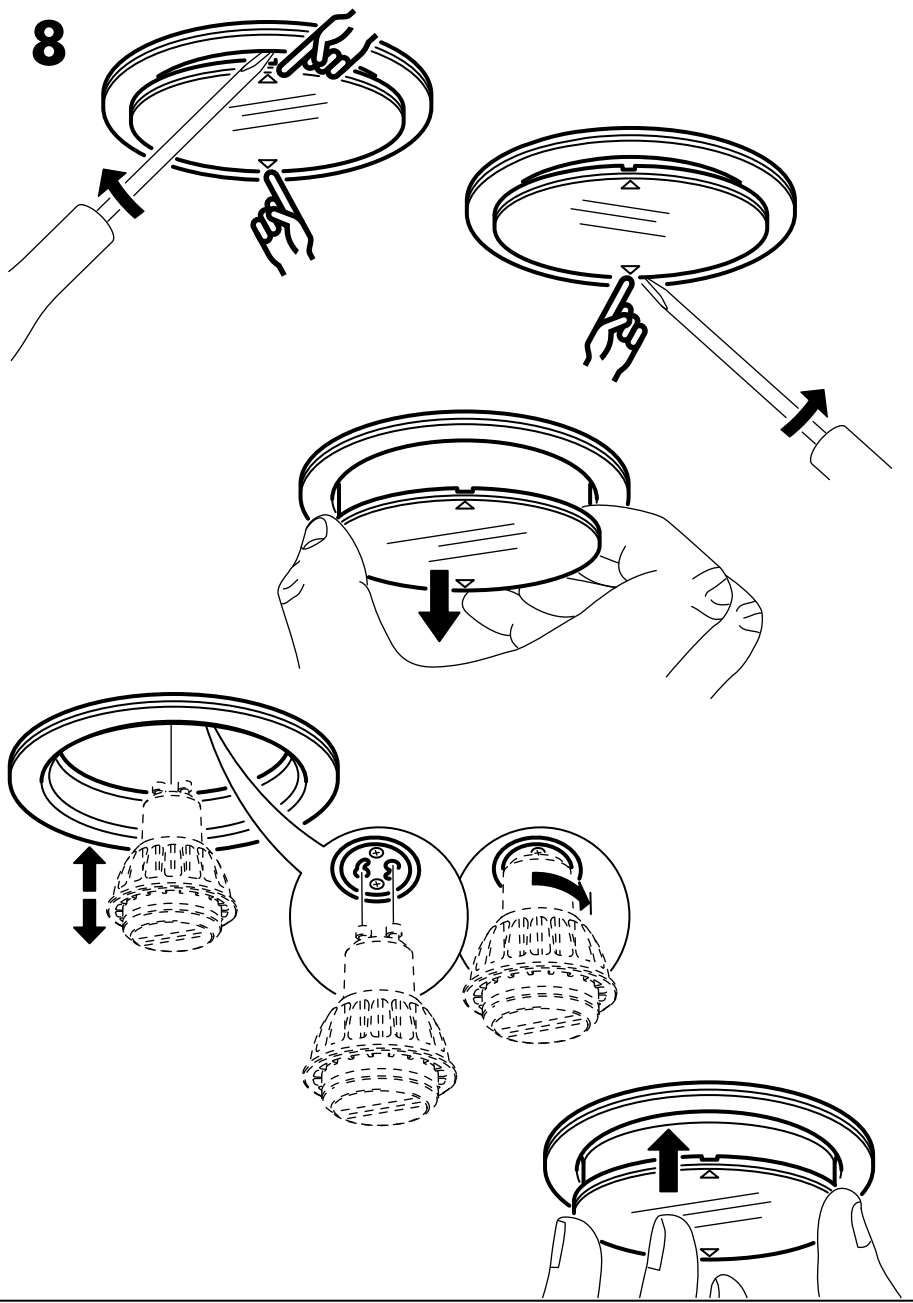

**ΕΛΛΗΝΙΚΑ**

ΟΤΑΝ ΑΛΛΑΖΕΤΕ ΛΑΜΠΤΗΡΑ - χρησιμοποιήστε μόνο λαμπτήρα GU10 LED με ρεοστάτη. Μην χρησιμοποιήσετε λαμπτήρα αλογόνου GU10.

РУССКИЙ

ПРИ ЗАМЕНЕ ЛАМПЫ – используйте только светодиод GU10 с регулируемой яркостью освещения. Не используйте галогенную лампу GU10.

SRPSKI

KADA MENJAŠ SIJALICU - koristite isključivo GU10 LED sijalicu podesivog intenziteta. Nemojte koristiti halogenu GU10 sijalicu.

SLOVENŠČINA

ZAMENJAVA ŽARNICE – uporabite samo LED žarnico GU10 z možnostjo zatemnitve. Ne uporabljajte halogenske žarnice GU10.

TÜRKÇE

AMPUL DEĞİŞTİRİRKEN - sadece GU10 reostalı LED ampul kullanınız. GU10 Halojen ampul kullanmayınız.

中文

如需更換燈泡，僅能使用 GU10 LED 調光燈泡。請勿使用 GU10 鹵素燈泡。

繁体中文

更換燈泡時，僅能使用LED可調光燈泡 GU10。請勿使用鹵素燈泡 GU10。

한국어

전구 교체시 – 반드시 GU10 LED 조광기능 전구를 사용하세요. GU10 할로겐 전구를 사용하면 안됩니다.

日本語

交換用電球は必ず LED 電球 (GU10 口金 調光器対応) をご使用ください。ハロゲン電球 (GU10 口金) は使用しないでください。

BAHASA INDONESIA

SAAT MENGGANTI BOHLAM - hanya gunakan bohlam LED redup GU10. Jangan gunakan Halogen GU10.

BAHASA MALAYSIA

APABILA MENUKAR MENTOL - gunakan hanya mentol boleh dimalapkan GU10 LED. Jangan gunakan GU10 Halogen.

عند تغيير اللمبة - استخدمى فقط اللمبة الخافتة للضوء. GU10 LED لا تستخدمى لمبة الهالوجين. GU10

ไทย

เมื่อต้องเปลี่ยนหลอด ให้ใช้หลอด LED GU10 แบบหรีไฟโต้เท่านั้น ห้ามใช้หลอดฮาโลเจน GU10

