

PATRULL KLÄMMA

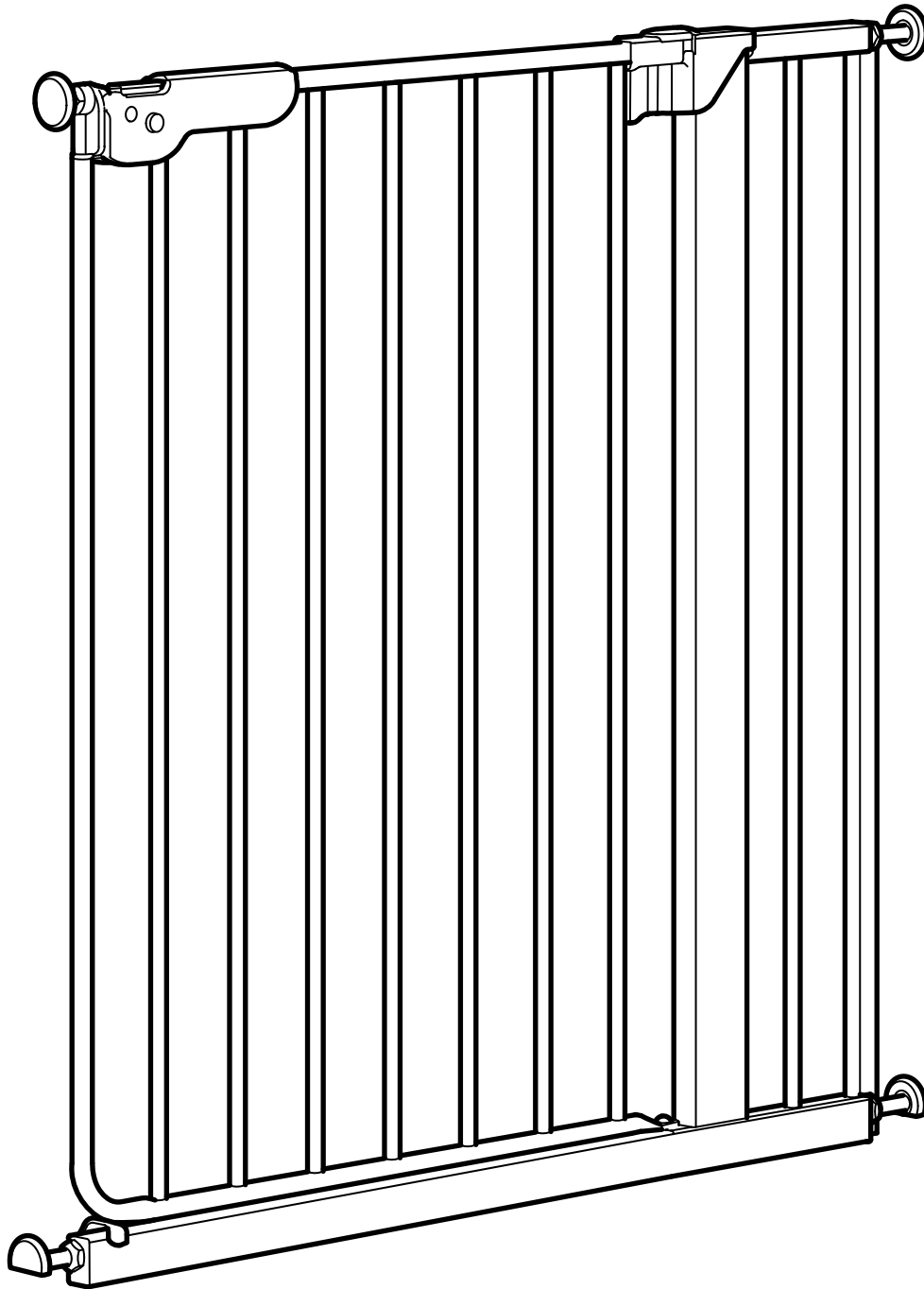

Design and Quality
IKEA of Sweden

ENGLISH

IMPORTANT! READ AND FOLLOW THESE IN- STRUCTIONS CAREFUL- LY AND KEEP FOR FUTURE REFERENCE.

This safety barrier is designed for structurally sound doorways and at the bottom of stairs, fits openings from 73 cm (28.3/4") to 87 cm (34.1/4"). With additional extensions the safety barrier will fit openings up to 100 cm (39 3/8"). This safety barrier is suitable for use with children up to 24 months.

WARNING - Incorrect installation can be dangerous.

WARNING - Do not use the safety barrier if any components are damaged or missing.

WARNING - The safety barrier must not be fitted across windows.

WARNING - Never mount this gate at the top of a stairway, because the bottom rail might cause tripping hazards and depending on the different wall materials/textures the gate might slide and fall.

WARNING - Never use without wall cups when using 2 or 3 extensions.

For the safety of your child:

If the safety barrier is used at the bottom of the stairs, it should be positioned at the front of the lowest tread possible.

This safety barrier has a manual closing system.

Always keep the gate in a closed and locked position. Check that the safety barrier is correctly closed.

To prevent risk of injury from falls, instruct children not to climb over the safety barrier. Be aware of hazards associated with children using the safety barrier.

Only original additional or spare parts from the manufacturer or distributor must be used.

This safety barrier is for domestic use only.

Care and maintenance:

The safety barrier should be checked regularly to ensure that it is secure and functioning in accordance with these instructions.

Wipe clean with a cloth dampened in mild cleaner.

Complies with EN 1930:2011.

DEUTSCH

WICHTIG! DIESE IN- FORMATION SORGFÄLTIG DURCHLESEN UND FÜR KÜNFTIGEN GEBRAUCH AUFHEBEN.

Dieses Schutzgitter ist geeignet für die Montage in baulich solide Türöffnungen und Treppenausstiege unten. Es passt in Öffnungen von 73 cm (28 3/4") bis 87 cm (34 1/4"). Mit ergänzenden Verlängerungsteilen passt das Schutzgitter in Öffnungen bis 100 cm (39 3/8"). Das Schutzgitter ist geeignet für Kinder bis 24 Monate.

VORSICHT - unsachgemäße Montage kann gefährlich sein.

VORSICHT - das Schutzgitter nicht benutzen, wenn Teile beschädigt sind oder fehlen.

ACHTUNG - das Schutzgitter darf nicht an Fenstern eingesetzt werden.

ACHTUNG! Das Kinderschutzgitter darf nicht an oben an der Treppe montiert werden, da der untere Rahmen eine Stolpergefahr bilden und das Gitter abhängig von verschiedenen Wandmaterialien/-strukturen wegrutschen und umfallen könnte.

ACHTUNG! Beim Einsatz von 2 oder 3 Verlängerungsteilen IMMER Wandkappen benutzen.

Zur Sicherheit der Kinder:

Wird das Schutzgitter am unteren Ende der Treppe montiert, muss es vor der untersten Stufe angebracht werden.

Dieses Schutzgitter hat ein manuelles Sperrsystem.

Gitter immer geschlossen und verriegelt halten. Sicherstellen, dass es ordnungsgemäß geschlossen ist.

Um Sturzunfälle zu verhindern, Kindern einschärfen, dass sie keinesfalls über das Gitter klettern dürfen. Man muss sich des Risikos bewusst sein, wenn Kinder das Schutzgitter benutzen.

Es dürfen nur Zusatz- bzw. Ersatzteile vom Lieferanten oder Hersteller eingesetzt werden.

Dieses Schutzgitter ist nur für den Hausgebrauch geeignet.

Unterhalt und Reinigung:

Das Schutzgitter muss regelmäßig geprüft werden, um sicherzustellen, dass es gem. dieser Anleitung funktioniert und sicher im Einsatz ist. Mit feuchtem Tuch mit mildem Reinigungsmittel säubern.

Erfüllt die Sicherheitsanforderungen gem. EN 1930:2011.

FRANÇAIS

IMPORTANT ! LIRE ET SUIV- RE ATTEN- TIVEMENT CES INSTRU- CTIONS ET LES CONSERVER POUR UNE UTILISATION ULTÉRIEURE.

Cette barrière est conçue pour des ouvertures de porte en bon état et pour le bas d'escalier dont la largeur est comprise entre 73 cm (28.3/4") et 87 cm (34.1/4"). En ajoutant une extension, elle peut être utilisée pour des ouvertures allant jusqu'à 100 cm (39 3/8"). Cette barrière convient pour des enfants entre 6 et 24 mois.

ATTENTION - Toute installation défectueuse peut être dangereuse.

ATTENTION - Ne pas utiliser la barrière de sécurité si une pièce est endommagée ou manquante.

ATTENTION - La barrière de sécurité ne doit pas être installée dans l'ouverture d'une fenêtre.

ATTENTION - Ne jamais installer la barrière en haut d'un escalier car il existe un risque de heurter du pied la barre inférieure et, suivant le matériau/la texture des murs, la barrière pourrait glisser et tomber.

ATTENTION - Ne jamais utiliser la barrière sans support mural lorsque vous utilisez 2 ou 3 extensions.

Pour la sécurité de votre enfant :

Si la barrière de sécurité est utilisée au bas d'un escalier, elle doit être installée devant la plus basse marche possible.

Cette barrière de sécurité dispose d'un système de fermeture manuelle.

Toujours maintenir la barrière fermée et verrouillée. Vérifier que la barrière de sécurité est correctement fermée.

Pour éviter toute blessure liée à une chute, apprendre aux enfants à ne pas grimper sur la barrière de sécurité. Soyez vigilant par rapport aux dangers liés à l'utilisation de la barrière de sécurité par des enfants.

Utiliser uniquement les pièces de rechange originales, ou des pièces fournies par le fabricant ou le distributeur.

La barrière de sécurité est prévue pour un usage domestique uniquement.

Vérification et entretien :

Vérifier régulièrement la barrière de sécurité pour s'assurer qu'elle est sûre et utilisable conformément aux présentes instructions.

Nettoyer avec un chiffon trempé dans de l'eau additionnée d'un détergent doux.

Conforme à la norme EN 1930:2011.

NEDERLANDS

BELANGRIJK! LEES EN VOLG DEZE INSTRUCTIES ZORGVULDIG EN BEWAAR ZE VOOR TOEKOMSTIG GEBRUIK.

Dit kinderhek is bedoeld voor montage in structureel goedgeconstrueerde deuropeningen alsmede voor onderaan de trap. Het is geschikt voor openingen van 73 tot 87 cm. Met aanvullende verlengstukken is het kinderhek geschikt voor openingen tot 100 cm. Dit kinderhek is geschikt voor kinderen tot 24 maanden.

WAARSCHUWING - Foutieve montage kan gevaar opleveren.

WAARSCHUWING - Gebruik het kinderhek niet als er een onderdeel kapot is of ontbreekt.

WAARSCHUWING - Het kinderhek mag niet voor ramen worden gemonteerd.

BELANGRIJK! Het kinderhek mag niet bovenaan een trap worden gemonteerd omdat je over de onderlijst kan struikelen en afhankelijk van de verschillende wandmaterialen/-structuren kan het hek gaan glijden en kantelen.

WAARSCHUWING - Bij het gebruik van 2 of 3 verlengdelen nooit gebruiken zonder wandkappen.

Voor de veiligheid van je kind:

Als het kinderhek onderaan een trap wordt gebruikt, dient het voor de laagste traprede te worden geplaatst.

Dit kinderhek heeft een handmatig vergrendelingssysteem.

Houd het hek altijd gesloten en vergrendeld. Controleer of het kinderhek correct is gesloten.

Om letsel door vallen te voorkomen de kinderen instrueren dat ze nooit over het kinderhek mogen klimmen. Wees je bewust van de gevaren die kunnen ontstaan wanneer kinderen het kinderhek gebruiken.

Gebruik uitsluitend aanvullende delen of reserveonderdelen van de fabrikant of distributeur.

Dit kinderhek is uitsluitend bestemd voor gebruik thuis.

Schoonmaken en onderhoud:

Controleer het kinderhek regelmatig om je ervan te verzekeren dat het veilig is en werkt volgens deze instructies.

Reinig met een doekje met wat mild schoonmaakmiddel.

Voldoet aan de veiligheidsnorm EN 1930:2011.

DANSK

VIGTIGT! LÆS OG FØLG DIS- SE ANVIS- NINGER OM- HYGGELIGT, OG GEM DEM TIL SENERE BRUG.

Børnegitteret er designet til solide døråbninger og nederst på trapper. Passer til åbninger med en bredde på 73-87 cm. Med ekstra forlængerdele passer børnegitteret til åbninger på op til 100 cm. Børnegitteret er beregnet til børn op til 2 år.

ADVARSEL! Forkert montering kan være farlig.

ADVARSEL! Børnegitteret må ikke bruges, hvis der mangler dele, eller hvis dele er beskadiget.

ADVARSEL! Børnegitteret må ikke monteres i vinduesåbninger.

ADVARSEL - Gitteret må aldrig monteres øverst på en trappe, fordi den nederste stang kan medføre risiko for at snuble, og afhængigt af vægmateriale eller deres struktur, kan gitteret måske glide og vælte. **ADVARSEL!** Skal bruges med sugeskopper, hvis du bruger 2 eller 3 forlængerdele.

Af hensyn til barnets sikkerhed:

Hvis børnegitteret bruges nederst på trappen, skal det placeres forrest på det nederste trin.

Børnegitteret har et manuelt lukkesystem. Gitteret skal altid været lukket og låst. Kontrollér, at børnegitteret er lukket korrekt.

For at undgå faldskader skal børn lære, at de ikke må kravle over gitteret. Vær opmærksom på farer, der er forbundet med, at børn bruger børnegitteret. Brug kun originale ekstra- eller reservedele fra producenten eller distributøren. Børnegitteret er kun beregnet til brug i private hjem.

Pleje og vedligeholdelse:

Kontrollér jævnligt, at børnegitteret sidder ordentligt fast og fungerer i overensstemmelse med disse anvisninger. Tørres af med en fugtig klud tilsat et mildt rengøringsmiddel.

Overholder EN 1930:2011.

ÍSLENSKA

MIKILVÆGT! LESID OG FYLGID ÞESSUM LEI- BÆÐNINGUM VANDLEGA OG GEYMIÐ TIL AÐ NOTA SÍÐAR.

Þetta hlið er hannað fyrir byggingalega traustar dyr eða neðst í stiga, en það passar í op sem eru 73 - 87 cm breið. Með framlengingu passar hliðið fyrir op sem eru allt að 100 cm breið. Þetta hlið er ætlað fyrir allt að 24 mánaða gömul börn.

VARÚÐ - Röng uppsetning gæti verið hættuleg.

VARÚÐ - Ekki nota öryggishliðið ef einhverjir hlutar eru skemmdir eða þá vantar. **VARÚÐ** - Ekki á að nota öryggishliðið í gluggum.

VARÚÐ - Ekki festa hliðið efst í stiga þar sem neðsta sláin gæti ollið fótaskorti og tegund eða áferð veggjar gæti valdið því að hliðið rennur til og dettur.

VARÚÐ - Ekki nota hliðið með 2 til 3 fram- lengingum án þess að nota veggfestingar.

Öryggi barnsins þíns:

Ef öryggishliðið er notað neðst í stiga ætti það að vera staðsett fyrir framan lægsta þrepíð.

Þessu öryggishliði þarf að loka handvirkt. Hliðið ætti alltaf að vera lokað og læst. Athugaðu hvort að öryggishliðinu hafi verið lokað rétt.

Til að koma í veg fyrir meiðsl skaltu kenna börnum að klifra ekki yfir öryggishliðið. Vertu vakandi fyrir þeim hættum sem tengjast því að börn noti öryggishliðið. Aðeins ætti að nota auka- og varahluti frá framleiðanda eða dreifingaraðila. Þetta öryggishlið er aðeins ætlað til heimilisnota.

Viðhald:

Það þarf að athuga öryggishliðið reglulega til að tryggja það að það sé fast og virki eins og leiðbeiningar gefa til kynna. Strjúktu af með rökum klút og mildu hreinsiefni.

Stenst EN 1930:2011

NORSK

VIKTIG! LES OG FØLG DISSE INSTRUKSJONENE NØYE OG SPAR PÅ DEM FOR FREMTIDIG BRUK.

Denne barnegrinda er beregnet for montering i strukturelt velkonstruerte døråpninger og i bunnen av trapper. Den passer i åpninger fra 73 til 87 cm. Med forlengingsdeler passer barnegrinda i åpninger på opptil 100 cm. Grinda er beregnet for barn opptil 24 måneder.

ADVARSEL – Feilmontering kan være farlig.

ADVARSEL – Ikke bruk barnegrinda om noen deler er ødelagte eller mangler.

ADVARSEL – Barnegrinda skal ikke monteres foran vinduer.

ADVARSEL! Barnegrinda må ikke monteres på toppen av ei trapp, siden den nederste rammen kan utgjøre en snublefare, og grinda kan gli og velte avhengig av ulike veggmaterialer-/strukturer.

ADVARSEL – Skal aldri brukes uten veggkopper ved bruk av 2 eller 3 forlengingsdeler.

For ditt barns sikkerhet:

Om barnegrinda brukes i bunnen av ei trapp skal den plasseres foran det laveste trappetrinnet.

Denne barnegrinda har et manuelt låsesystem.

Hold alltid grinda lukket og låst. Kontroller at barnegrinda er korrekt lukket.

For å unngå fallskader, si fra til barna at de aldri må klatre i barnegrinda. Vær bevisst på farer i forbindelse med at barna bruker barnegrinda.

Det skal kun brukes reservedeler fra produsenten eller distributøren.

Denne barnegrinda er kun beregnet for hjemmebruk.

Vedlikehold:

Barnegrinda må sjekkes regelmessig for å sikre at den er sikker og fungerer i henhold til disse instruksjonene.

Tørk av med en klut fuktet i mildt såpevann.

Overholder sikkerhetskravene i EN 1930:2011.

SUOMI

TÄRKEÄÄ! LUE NÄMÄ OHJEET HUOLELLISESTI JA TOIMI NIIDEN MUKAISESTI. SÄILYTÄ OHJEET MYÖHEMPÄÄ TARVETTA VARTEN.

Tämä turvaportti on suunniteltu sellaisiin kiinteisiin oviaukkoihin ja sellaisiin portaiden alapäähän, joiden leveys on 73–87 cm. Erikseen myytävien jatkokappaleiden kanssa portti sopii enintään 100 cm leveisiin aukkoihin. Portti on tarkoitettu rajoittamaan alle kaksivuotiaiden lasten liikkumista.

VAROITUS: Vääränlainen asennus voi aiheuttaa vaaratilanteen.

VAROITUS: Älä käytä porttia, jonka jokin osa on rikkoutunut tai puuttuu.

VAROITUS: Tätä porttia ei saa asentaa ikkunan eteen.

VAROITUS: Porttia ei saa milloinkaan asentaa portaiden yläpäähän, sillä portin alaosassa olevaan metallitankoon on mahdollista kompastua. Lisäksi portti saattaa liikkua paikoiltaan ja kaatua, jos portin ja karmien välillä ei ole riittävästi kitkaa. **VAROITUS:** Kiinnitä portti aina seinään ruuvattavien pidikkeiden avulla, jos liität siihen 2 tai 3 jatkokappaletta.

Huomioi lapsiturvallisuus:

Jos turvaportti asennetaan portaiden alapäähän, se tulee sijoittaa alimman portaan etureunaan.

Portti suljetaan manuaalisesti.

Varmista, että portin lukitusmekanismi on aina kunnolla kiinni.

Tapaturmien estämiseksi kerro isommille lapsille, että portin yli ei saa kiivetä. Huomioi portin käyttöön liittyvät riskit.

Käytä ainoastaan alkuperäisiä tai tuotteen valmistajan toimittamia varaosia.

Portti on tarkoitettu ainoastaan kotikäyttöön.

Puhdistus ja huolto:

Tarkista säännöllisesti portti ja se, että kaikki osat ovat kunnolla kiinni ja portti on kunnolla kiinnitetty. Tarkista myös, että lukitusmekanismi toimii kunnolla. Portin voi pyyhkiä kostealla liinalla ja miedolla puhdistusaineella.

Täyttää EN 1930:2011 -standardin.

SVENSKA

VIKTIGT! LÄS OCH FÖLJ DESSA INSTRUKTIONER NOGA OCH BEHÅLL FÖR FRAMTIDA BRUK.

Denna barngrind är avsedd för montering i strukturellt välkonstruerade dörröppningar samt vid botten av trappor. Den passar öppningar från 73 cm (28 3/4") till 87 cm (34 1/4"). Med kompletterande förlängningsdelar passar barngrinden öppningar upp till 100 cm (39 3/8"). Denna barngrind är lämplig för barn upp till 24 månader.

VARNING - Felaktig montering kan medföra fara.

VARNING - Använd inte barngrinden om någon del är trasig eller saknas.

VARNING - Barngrinden får inte monteras framför fönster.

VARNING! Barngrinden får inte monteras vid toppen av en trappa eftersom den nedre ramen kan utgöra en snubbelrisk, och grinden kan glida och välta beroende på olika väggmaterial-/strukturer.

VARNING - Använd aldrig utan väggkoppar vid bruk av 2 eller 3 förlängningsdelar.

För ditt barns säkerhet:

Om barngrinden används vid botten av en trappa ska den placeras framför det lägsta trappsteget.

Den här barngrind har ett manuellt låsesystem.

Håll alltid grinden stängd och låst. Kontrollera att barngrinden är korrekt stängd.

För att undvika fallskador instruera barnen att aldrig klättra över barngrinden. Var medveten om faror i samband med att barn använder barngrinden.

Endast tillägs- eller reservdelar från tillverkare eller distributör får användas.

Den här barngrind är enbart avsedd för hemmabruk.

Skötsel och underhåll:

Barngrinden ska kontrolleras regelbundet för att säkerställa att den är säker och fungerar enligt dessa instruktioner.

Rengör med en duk fuktad med ett mildt rengöringsmedel.

Uppfyller säkerhetskraven EN 1930:2011.

ČESKY

DŮLEŽITÉ! POZORNĚ SI PŘEČTĚTE A USCHOVEJTE NÁSLEDUJÍCÍ POKYNY.

Bezpečnostní zábrana je navržena do otvorů dveří nebo do spodních částí schodišť s rozměrem 73 cm (28 3/4") až 87 cm (34 1/4"). S rozšířením bude zábrana pasovat do otvorů se šířkou až 100 cm (39 3/8"). Tato bezpečnostní zábrana je vhodná pro děti do věku 24 měsíců.

UPOZORNĚNÍ – Chybná instalace může být nebezpečná.

UPOZORNĚNÍ – Bezpečnostní zábranu nepoužívejte, pokud některá z částí chybí nebo je poškozená.

UPOZORNĚNÍ – Tato bezpečnostní zábrana nesmí být instalována do oken.

UPOZORNĚNÍ – Nikdy nepřipevňujte tuto bezpečnostní zábranu na horní část schodiště, protože spodní tyč by mohla způsobit zakopnutí a v závislosti na různých materiálech zdíva/texturách by mohla zábrana sklouznout a spadnout.

UPOZORNĚNÍ – Když používáte 2 nebo 3 rozšíření bezpečnostní zábrany, vždy používejte nástěnné pohárky.

Pro bezpečnost vašeho dítěte:

Pokud bezpečnostní zábranu používáte na spodní straně schodiště, měla by být umístěná na nejnižším možném místě. Tato bezpečnostní zábrana má manuální zavírací systém. Bezpečnostní zábranu vždy udržujte v zavřené a uzamčené pozici. Kontrolujte, zda je bezpečnostní zábrana správně zavřena. Abyste zabránili nebezpečí pádu, nařídte dětem, aby na zábranu nikdy nešplhaly. Nezapomínejte na rizika plynoucí z toho, když děti používají bezpečnostní zábranu. Musí být použity pouze originální doplňkové nebo náhradní části od výrobce nebo distributora. Tato bezpečnostní zábrana je určena pouze k použití v domácnosti.

Péče a údržba:

Tuto bezpečnostní zábranu je potřeba pravidelně kontrolovat, aby byla stále bezpečná a funkční v souladu s těmito instrukcemi. Otírejte navlhčeným hadříkem, případně jemným čistícím prostředkem.

V souladu s EN 1930:2011.

ESPAÑOL

¡IMPORTANTE! LEE Y SIGUE ATENTAMENTE ESTAS INS- TRUCCIONES Y GUÁRDALAS COMO FUTU- RA REFEREN- CIA.

Esta cancela ha sido diseñada para aberturas de puertas en buen estado y para la base de escaleras, y encaja en aberturas entre 73 (28.3/4") y 87 cm (34.1/4"). Con extensiones de la cancela encajan en aberturas de hasta 100 cm (39 3/8"). Es apta para niños hasta 24 meses.

ATENCIÓN. Un montaje incorrecto puede ser peligroso.

ATENCIÓN. No utilices la cancela de seguridad si algún elemento estuviera dañado o faltara.

ATENCIÓN. La cancela de seguridad no se debe montar en ventanas.

ATENCIÓN: nunca montes la cancela de seguridad en la parte superior de la escalera, porque existe el riesgo de tropezar en el riel inferior y según el material/textura de la pared, la barrera podría deslizarse y caer.

ATENCIÓN: nunca utilices la cancela de seguridad sin soporte mural, cuando utilices 2 o 3 extensiones.

Para la seguridad de tu hijo:

Si se utiliza la cancela de seguridad en la base de una escalera, se debe montar delante del escalón más bajo.

Esta cancela de seguridad tiene un sistema de cierre manual.

Mantén la cancela siempre cerrada y bloqueada. Comprueba que esté bien cerrada.

Para evitar daños relacionados con caídas, enseña a los niños a no trepar sobre la cancela de seguridad. Sé consciente de los riesgos asociados al uso de la cancela de seguridad por los niños.

Únicamente se deben utilizar piezas adicionales o de recambio del fabricante o distribuidor.

Esta cancela de seguridad es solo para uso doméstico.

Cuidados y mantenimiento:

Se debe comprobar con regularidad la cancela de seguridad para garantizar que es segura y funciona de acuerdo con estas instrucciones.

Limpiar con un paño humedecido en jabón suave.

Cumple la norma EN 1930:2011.

ITALIANO

IMPORTANTE! LEGGI E SEGUI AT- TENTAMEN- TE QUESTE ISTRUZIONI E CONSERVALE PER ULTERIO- RI CONSULTA- ZIONI.

Questo cancelletto è adatto alle porte e alla base delle scale strutturalmente solide di larghezza compresa tra 73 cm (28.3/4") e 87 cm (34.1/4"). Con le prolunghe supplementari il cancelletto di sicurezza è adatto ad aperture di larghezza di max. 100 cm (39 3/8"). Il cancelletto è adatto a bambini fino a 24 mesi.

AVVERTENZA - Un'installazione scorretta può essere pericolosa.

AVVERTENZA - Non usare il cancelletto di sicurezza in caso di parti danneggiate o mancanti.

AVVERTENZA - Il cancelletto di sicurezza non deve essere fissato ai vani delle finestre.

AVVERTENZA - Non montare questo cancelletto di sicurezza in cima a una scala, poiché la barra inferiore potrebbe comportare il rischio di inciampare e, a seconda del materiale della parete, il cancelletto potrebbe scivolare e cadere.

AVVERTENZA - Non utilizzare mai senza supporti da parete quando usi 2 o 3 prolunghe.

Per la sicurezza del tuo bambino:

Se il cancelletto viene usato alla base della scala, deve essere collocato davanti al gradino inferiore.

Questo cancelletto di sicurezza ha un meccanismo di chiusura manuale.

Il cancelletto di sicurezza deve sempre essere chiuso e bloccato. Controlla che sia chiuso correttamente.

Per prevenire il rischio di lesioni causate da cadute, spiega ai bambini di non scavalcare il cancelletto di sicurezza. Tieni presente che l'utilizzo del cancelletto di sicurezza può comportare dei rischi.

Usa solo pezzi di ricambio o supplementari forniti dal produttore o da un distributore autorizzato.

Questo cancelletto di sicurezza è solo per uso domestico.

Istruzioni per la manutenzione:

Controlla regolarmente che il cancelletto sia sicuro e funzionante, in base a queste istruzioni.

Per la pulizia, usa un panno inumidito con un detersivo poco concentrato.

Conforme alla normativa EN 1930:2011.

MAGYAR

FONTOS! FIGYELMESEN OLVAJD EL, ÉS KÖVESD AZ UTASÍTÁSOKAT!

Ezt a biztonsági kaput szerkezetiileg ép ajtókba és lépcsők aljába tervezték, 73 cm-től 87 cm széles nyílásokba illeszkedik. Bővítőelemekkel akár 100 cm széles nyílásokba is illeszkedhet. A biztonsági kapu legfeljebb 24 hónapos korú gyermekek védelmére érdekében használható.

FIGYELEM – A helytelen felszerelés veszélyes lehet.

FIGYELEM – Ne használd a biztonsági kaput, ha bármely alkatrésze sérült vagy hiányzik.

FIGYELEM – A biztonsági kaput nem szabad ablakba szerelni!

FIGYELEM – Ezt a kaput ne szereld lépcső tetejére, mivel az alsó sín botlásveszélyt okozhat, illetve a különböző falanyagoktól függően kimozdulhat és leeshet a kapu.

FIGYELEM – Ne használd fali alátétet nélkül, ha 2 vagy 3 bővítőelemet használsz!

Gyermeked biztonsága érdekében:

Ha lépcső alján használsz a biztonsági kaput, akkor azt a legalsó lépcsőfok elé kell helyezni.

Ez a biztonsági kapu kézzel zárható, nem záródik automatikusan.

Mindig tartsd csukott és zárt állapotban a kaput. Ellenőrizd, hogy a biztonsági kapu megfelelő van-e becsukva.

Az esések kockázatának, illetve az ebből eredő sérülések megelőzése érdekében figyelmeztess a gyerekeket, hogy ne mászzanak át a biztonsági kapun. Legyél tisztában a biztonsági kaput használó gyerekekkel kapcsolatos veszélyekkel. Csak eredeti, a gyártótól vagy a forgalmazótól származó kiegészítő vagy tartalék alkatrészeket használj.

Ez a biztonsági kapu kizárólag otthoni használatra alkalmas.

Kezelés és karbantartás:

A kaput rendszeresen ellenőrizni kell a biztonságos és az utasításoknak megfelelő működés érdekében.

Nedves, enyhén mosószeres ruhával tisztítsd.

Megfelel az EN 1930:2011 előírásnak.

POLSKI

UWAGA! PRZECZYTAJ UWAŻNIE INSTRUKCJĘ I POSTĘPUJ ZGODNIE Z JEJ ZALECE- NIAMI. ZA- CHOWAJ IN- STRUKCJĘ NA PRZYSZŁOŚĆ.

Barierka zabezpieczająca jest przeznaczona do stosowania w otworach drzwiowych o solidnej konstrukcji i na dole schodów, pasuje do otworów od 73 cm (28,3/4") do 87 cm (34,1/4"). Z dodatkowym przedłużeniem barierka zabezpieczająca będzie pasować do otworów o szerokości do 100 cm (39 3/8"). Barierka zabezpieczająca jest przeznaczona do stosowania dla dzieci w wieku do 24 miesięcy.

OSTRZEŻENIE - Niewłaściwa instalacja może stwarzać niebezpieczeństwo.

OSTRZEŻENIE - Nie używaj barierki, jeżeli brakuje jakichkolwiek elementów lub jeżeli są uszkodzone.

OSTRZEŻENIE - Barierki zabezpieczającej nie należy montować w otworach okiennych.

OSTRZEŻENIE - Nigdy nie montuj barierki na szczycie schodów, ponieważ dolna prowadnica może spowodować zagrożenie potknięcia i w zależności od poszczególnych materiałów ściennych/tekstury barierka może ześlizgnąć się i upaść.

OSTRZEŻENIE - Nie należy używać bez podkładek montowanych do ściany, w przypadku stosowania 2 lub 3 elementów przedłużających.

Dla bezpieczeństwa Twojego dziecka:

Jeśli barierka zabezpieczająca jest stosowana na dole schodów, powinna być umieszczona przed najniższym możliwym stopniem.

Barierka zabezpieczająca wyposażony jest w mechaniczny system zamykania.

Zawsze utrzymuj barierkę w pozycji zamkniętej i zablokowanej. Sprawdź, czy barierka zabezpieczająca jest prawidłowo zamknięta.

Aby uniknąć ryzyka obrażeń, należy poinstruować dzieci, by nie wspiwały się na barierkę zabezpieczającą. Należy być świadomym zagrożeń związanych z użytkowaniem barierki zabezpieczającej przez dzieci. Należy stosować wyłącznie oryginalne wyposażenie dodatkowe i części zamienne producenta lub dystrybutora. Ta barierka zabezpieczająca przeznaczona jest wyłącznie do użytku domowego.

Pielęgnacja i konserwacja:

Aby mieć pewność, że jest barierka zabezpieczająca jest bezpieczna i sprawna należy ją regularnie sprawdzać według poniższej instrukcji. Czyść ściereczką zmoczoną w łagodnym środku czyszczącym.

Spełnia wymagania normy EN 1930:2011.

EESTI

OLULINE! LU- GEGE NING JÄRGIGE NEID JUHISEID HOOĽIKALT JA SÄILITAGE NEED HILISE- MA VAJADUSE TARBEKS!

See turvapiire on mõeldud kasutamiseks kindla struktuuriiga ukseavades ja treppide allosas, mahub 73 cm kuni 87 cm avaustesse. Lisapikendustega mahub turvapiire kuni 100 cm avausse. Mõeldud lastele kuni 24. elukuuni.

HOIATUS – Ebaõige paigaldamine võib olla ohtlik.

HOIATUS – Ärge kasutage turvapiiret, kui mõni selle osa on kahjustatud või kadunud.

HOIATUS – turvapiiret ei tohi asetada aknaavasse.

HOIATUS – Ärge kunagi pange värvavat treppide ülaossa, kuna alumine käsipuu võib osutada komistusohtlikuks ning olevalt erinevatest seinamaterjalidest/tekstuuridest võib värv libiseda ja kukkuda. HOIATUS - kasutades 2 või 3 pikendust, ärge kasutage ilma lisakinnitusteta.

Teie lapse ohutuse nimel:

Kui turvapiiret kasutatakse treppide allosas, peaks see olema paigutatud madalaimale astmele.

Sellel turvapiirdel on manuaalne kinnitussüsteem.

Hoidke värv alati kinni ja lukustatud asendis. Kontrollige, et turvapiire oleks õigesti kinni pandud.

Selleks, et vältida kukkumisest tingitud vigastusi, õpetage lastele, et nad ei tohi üle turvapiire ronida. Olge teadlik ohtudest, mis kaasnevad juhul, kui turvapiiret kasutab laps.

Kasutada võib vaid originaalseid või varuosi, mille levitaja on kaasa pannud.

See turvapiire on vaid koduseks kasutamiseks.

Hooldus ja remont:

Turvapiiret peaks kontrollima regulaarselt, veendumaks, et see on kindel ja töökorras vastavalt neile juhistele.

Pühkige puhtaks niiske, õrnatoimelise puhastusvahendiga immutatud lapiga.

Vastavuses: EN 1930:2011.

LATVIEŠU

SVARĪGI! RŪPĪGI IZLA- SIET UN SE- KOJIET INST- RUKCIJĀM, SAGLABĀJIET TURPMĀKAI UZZIŅAI!

Aizsargbarjera ir paredzēta 73– 87 cm platām, stabilām durvju ailēm un apa-
kšējām kāpņu ailēm. Ar pagarinājumu
aizsargbarjera derēs līdz 100 cm platām
ailēm. Aizsargbarjera paredzēta bērniem
līdz 24 mēnešu vecumam.

BRĪDINĀJUMS – Nepareiza ierīkošana var
būt bīstama.

BRĪDINĀJUMS – Nelietojiet aizsargbar-
jeru, ja kāda no tās detaļām ir bojāta vai
trūkst.

BRĪDINĀJUMS – Šī aizsargbarjera nav
paredzēta izmantošanai logos.

BRĪDINĀJUMS – Nekādā gadījumā nei-
erīkojiet šo aizsargbarjeru kāpņu telpas
augšā, jo aiz tās var paklupt, kā arī pati
aizsargbarjera var izkustēties un nokrist.

BRĪDINĀJUMS – Lietojot kopā 2 vai 3
pagarinājumus, vienmēr izmantojiet sienu
atdures.

Jūsu bērna drošībai:

Ja aizsargbarjera tiek izmantota kāpņu
ailes lejas daļā, tā jānovieto vienā līmenī
ar zemāko pakāpienu.

Aizsargbarjerai ir manuāla aizvēršanas
sistēma.

Aizsargbarjerai vienmēr jābūt aizvērtai un
aizslēgtai. Pārliedcinieties, ka aizsargbar-
jera ir pareizi aizvērta.

Lai izvairītos no traumu riska kritiena re-
zultātā, paskaidrojiet bērniem, ka aizsarg-
barjerai nedrīkst rāpties pāri. Apzinieties
riskus, kas saistīti ar aizsargbarjeras
izmantošanu.

Drīkst izmantot tikai oriģinālās detaļas vai
arī rezerves daļas, ko apstiprinājis ražotā-
js vai izplatītājs.

Šī aizsargbarjera paredzēta lietošanai
vienīgi mājās apstākļos.

Kopšana:

Regulāri pārliedcinieties, ka visi aizsargbar-
jeras stiprinājumi ir droši un cieši pievilkti
un ka visi drošības un fiksācijas mehānis-
mi darbojas saskaņā ar instrukciju.

Tīriet ar maigā tīrīšanas līdzekļi mērcētu
lupatu.

Atbilst EN 1930:2011.

LIETUVIŲ KLB

SVARBI IN- FORMACI- JA! ATIDŽIAI PERSKAITY- KITE SIUOS NURODYMUS IR JŲ LAIKY- KITĖS.

Šie apsauginiai varteliai, įskaitant ir jų
papildomas dalis, yra skirti tvirtinti tarp-
duriuose bei laiptų apačioje, kai tvirtinimo
vietos plotis yra 73–87 cm. Naudojant
vartelių papildomas dalis – kai plotis yra
iki 100 cm. Apsauginiai varteliai yra skirti
vaikams iki 24 mėnesių.

DĖMESIO! Netinkamai pritvirtintas gami-
nys gali kelti pavojų.

DĖMESIO! Nenaudokite gaminio, jei jis
apgadintas, netinkamai surinktas, trūksta
kokios nors jo dalies.

DĖMESIO! Draudžiama tvirtinti gaminį ant
langų ir prie jų.

DĖMESIO! Apsauginių vartelių negalima
tvirtinti laiptų viršuje, nes kyla pavojus
užkliūti už apatinio skersinio arba įstrigti,
o varteliai, priklausomai nuo sienų tipo ir
faktūros, gali neišlaikyti svorio, pasislinkti
iš tvirtinimo vietos, nukristi.

DĖMESIO! Naudojant apsauginius
vartelius su 2–3 papildomomis dalimis,
būtinai sieniniai gaubteliai.

Vaikų saugumas:

Įrengiant apsauginius vartelius laiptų
apačioje svarbu nepamiršti, kad juos
reikia pritvirtinti prieš pirmąją laiptų
pakopą.

Šie apsauginiai varteliai užrakinami rank-
iniu būdu.

Apsauginiai varteliai turi būti tinkamai
uždaryti ir užrakinti. Visada patikrinkite,
ar apsauginiai varteliai yra uždaryti.

Siekiant apsaugoti vaikus nuo kritimo ir
susižalojimo, būtina juos perspėti, kad ant
apsauginių vartelių negalima karstyti ar
mėginti perlipti. Būkite atidūs dėl vaikams
kylančių pavojų, susijusių su apsauginių
vartelių naudojimu.

Leidžiama naudoti tik originalias
atsargines dalis. Jų galima įsigyti iš gam-
intojo arba platintojo.

Apsauginiai varteliai skirti naudoti tik
namuose.

Gaminio priežiūra

Reguliariai tikrinkite, ar apsauginiai
varteliai yra saugūs ir atitinka šiose
instrukcijose nurodytus reikalavimus.
Valykite švelniu valikliu sudrėkinta šluoste.

Atitinka standarto EN 1930:2011
reikalavimus.

PORTUGUÊS

IMPOTANTE! LEIA E SIGA ATENTAMENTE ESTAS INSTRUÇÕES E GARDE-AS PARA FUTURA UTILIZAÇÃO.

A cancela foi criada para aberturas de
portas em bom estado e para o final
das escadas, adaptando-se a aberturas
entre 73 cm e 87 cm. Com extensões
adicionais, a cancela de segurança pode
adaptar-se a aberturas até 100 cm. Esta
cancela é adequada para crianças até aos
24 meses.

ATENÇÃO - Uma instalação incorreta pode
ser perigosa.

ATENÇÃO - Não use a cancela de segu-
rança se algum dos seus componentes
estiver danificado ou em falta.

ATENÇÃO - A cancela não deve ser insta-
lada em janelas.

ATENÇÃO - Nunca monte a cancela no
topo de uma escada, pois a calha inferior
pode fazer tropeçar e, dependendo dos
diferentes materiais de parede/ferragens,
a cancela pode deslizar e cair.

ATENÇÃO - Nunca use sem os acessóri-
os para fixação à parede ao usar 2 ou 3
extensões.

Para a segurança do seu filho:

Se a cancela de segurança for usada no
final de escadas, deve ser instalada frente
ao degrau mais baixo possível.

Esta cancela de segurança dispõe de um
sistema de fecho manual.

Mantenha sempre a cancela fechada e na
posição trancada. Verifique se a cancela
está corretamente fechada.

Para evitar o risco de lesões por quedas,
ensine as crianças a não treparem pela
cancela de segurança. Tenha atenção
aos perigos associados ao uso da cancela
pelas crianças.

Só podem ser utilizadas peças sobresse-
lentes originais fornecidas pelo fabricante
ou distribuidor.
Esta cancela de segurança é apenas para
uso doméstico.

Cuidados e manutenção:

A cancela de segurança deve ser verifica-
da regularmente para garantir que está
segura e a funcionar de acordo com estas
instruções.

Limpe com um pano humedecido em de-
tergente suave.

Cumpra com EN 1930:2011.

ROMÂNĂ

IMPORTANT! CITEȘTE CU ATENȚIE, URMEAZĂ INSTRUC- ȚIUNILE ȘI PĂSTREA- ZĂ-LE PENTRU A LE CONSUL- TA ÎN VIITOR.

Bariera de siguranță sau gardul se montează în dreptul ușilor cu structură rezistentă sau la baza scării și se potrivește în spații de 73cm până la 87cm. Folosind extensii, poți fixa bariera în spații de până la 100cm. Bariera de siguranță este potrivită pentru copii cu vârsta de max. 1 an.

ATENȚIE - Instalarea incorectă prezintă pericol.

ATENȚIE - Nu folosi bariera de siguranță dacă unele dintre componente sunt deteriorate sau lipsă.

ATENȚIE - Bariera de siguranță nu trebuie fixată în dreptul ferestrelor.

ATENȚIE - Nu monta niciodată bariera de siguranță în partea de sus a scării, deoarece copilul se poate împiedica de șina inferioară și, în funcție de materialul din care sunt construiți pereții, bariera poate aluneca și se poate desprinde.

ATENȚIE - Nu folosi niciodată 2 sau 3 extensii fără a le fixa cu accesorii de perete.

Pentru siguranța copilului tău:

Dacă bariera de siguranță e folosită la baza scării, trebuie poziționată în fața celei mai joase trepte.

Bariera de siguranță are sistem manual de închidere.

Păstrează întotdeauna bariera închisă și încuiată. Verifică dacă este închisă corect.

Pentru a preveni accidentele, instruieste copiii să nu se urce pe bariera de siguranță. Fii conștient de pericolele la care sunt expuși copiii atunci când folosești bariera de siguranță.

Folosește doar părți suplimentare sau de rezervă originale, de la producător sau distribuitor.

Bariera de siguranță se folosește doar pentru uz casnic.

Siguranță și îngrijire:

Bariera de siguranță trebuie verificată în mod regulat pentru a te asigura că funcționează corect, conform acestor instrucțiuni.

Șterge cu o cârpă înmuiată în soluție cu detergent delicat.instrucțiuni.

Respectă EN 1930:2011.

SLOVENSKY

DÔLEŽITÉ! POZORNE SI PREČÍTAJTE A USCHOVAJTE NASLEDUJÚCE POKYNY.

Bezpečnostná zábrana je určená na umiestnenie medzi dvere, do zárubne, alebo na spodok schodiska. Pasuje do otvorov so šírkou od 73 do 87 cm. S extenzným dielom ju možno použiť v otvoroch až do šírky 100 cm. Zábrana je určená pre deti do 24 mesiacov.

UPOZORNENIE - Nesprávna montáž môže predstavovať nebezpečenstvo.

UPOZORNENIE - Bezpečnostnú zábranu nepoužívajte, ak akýkoľvek jej komponent je poškodený alebo chýba.

UPOZORNENIE - Zábrana sa nesmie montovať do okien.

UPOZORNENIE - Zábranu nikdy neinštalujte na vrch schodiska; na spodnej lište by sa mohli deti cestou dole potkýnať a zároveň, v závislosti od materiálu/profilu steny, zábrana by sa mohla zošmyknúť a padnúť.

UPOZORNENIE - Pri použití 2 alebo 3 rozšírení nepoužívajte bez ochranných krytov na stenu.

Pre bezpečnosť vášho dieťaťa:

Ak je bezpečnostná zábrana namontovaná na spodku schodiska, mala by byť umiestnená pod najspodnejším schodom.

Táto bezpečnostná zábrana má manuálny uzamykací systém.

Bráničku na zábrane majte stále zatvorenú a zamknutú. Vždy skontrolujte, či je zábrana dobre zavretá.

Aby ste predišli úrazom detí v dôsledku pádu, dôrazne ich upozorňujte, aby na zábranu neliezli. S ohľadom na charakter vášho dieťaťa zvážte prípadné riziká použitia zábrany.

Použitie smú byť len originálne doplnkové alebo náhradné diely od výrobcu alebo distribútora.

Bezpečnostná zábrana je určená len na použitie v domácnosti.

Starostlivosť a údržba:

Bezpečnostnú zábranu pravidelne kontrolovať, aby bola bezpečná a v súlade s týmito pokynmi.

Čistite ju vlhkou utierkou a jemným saponátom.

V súlade s normou EN 1930:2011.

БЪЛГАРСКИ

ВАЖНО! ПРО- ЧЕТЕТЕ И СЛЕДВАЙ- ТЕ ТЕЗИ ИН- СТРУКЦИИ ВНИМАТЕЛ- НО. ЗАПА- ЗЕТЕ ГИ ЗА СПРАВКА.

Този продукт е проектиран за употреба в стабилни врати и в долната част на стълбища, за отвори от 73 см до 87 см. С допълнителен комплект за удължаване предпазната преграда може да се употребява за отвори до 100 см. Подходяща за деца на възраст до 24 месеца.

ВНИМАНИЕ - неправилният монтаж крие рискове.

ВНИМАНИЕ - Не използвайте предпазната преграда, ако някоя от компонентите са повредени или липсват.

ВНИМАНИЕ - Предпазната преграда не трябва да се монтира на прозорци.

ВНИМАНИЕ - Никога не монтирайте тази преграда в горната част на стълбища, тъй като долната релса крие риск от спъване и в зависимост от различните стени материали/текстури преградата може да се изплъзне и да падне.

ВНИМАНИЕ - Когато използвате 2 или 3 удължителя, винаги поставяйте стени аксесоари.

За безопасността на вашето дете:

Ако предпазната преграда се използва в долния край на стълбището, трябва да се разположи пред най-ниското стъпало.

Преградата е с ръчен механизъм на затваряне.

Преградата трябва винаги да бъде в затворена и заключена позиция. Винаги проверявайте дали преградата е затворена правилно.

За да предотвратите наранявания в следствие на падане, не позволявайте на децата да се катерят върху преградата.

Имайте предвид, че използването на преградата от деца крие рискове.

Използвайте само оригинални допълнителни или резервни части от производителя или дистрибутора. Предпазната преграда е подходяща за употреба само в домашна среда.

Почистване и поддръжка:

Редовно проверявайте дали предпазната решетка е здраво закрепена и работи правилно в съответствие с тези инструкции.

Почиствайте с кърпа, навлажнена с мек препарат.

В съответствие с EN 1930:2011.

HRVATSKI

VAŽNO! PAŽLJIVO PROČITAJTE I PRIDRŽAVAJTE SE OVIH UPUTA I SA- ČUVAJTE ZA BUDUĆE PO- TREBE.

Ova je pregrada dizajnirana za čvrsta vrata ili dno stubišta od 73 cm do 87 cm. S dodatnim produžecima odgovara otvorima do 100 cm. Sigurnosna je pregrada namijenjena za djecu do 24 mjeseca.

UPOZORENJE – Pogrešno postavljanje može biti opasno.

UPOZORENJE – Ne koristiti sigurnosnu pregradu ako je bilo koji dio oštećen ili nedostaje.

UPOZORENJE – Ova se sigurnosna pregrada ne smije postavljati na prozore.

UPOZORENJE – Nikad ne postavljati ovu pregradu na vrh stepeništa jer donja šipka predstavlja opasnost od prevrtanja te, osimno o različitim materijalima/teksturama zidova, pregrada može kliznuti i pasti.

UPOZORENJE – Nikad ne koristiti bez zidnih držača kad se koriste 2 ili 3 produžetka.

Za sigurnost djece:

Ako se sigurnosna pregrada koristi na dnu stepeništa, potrebno je postaviti ispred najniže stepenice.

Ova se sigurnosna pregrada zatvara ručno.

Uvijek držati vrata zatvorenima i zaključanima. Provjeravati je li sigurnosna pregrada pravilno zatvorena.

Za sprečavanje rizika od ozljeda prilikom pada, potrebno je savjetovati djecu da se ne penju preko pregrade. Postoje opasnosti kad djeca koriste sigurnosnu pregradu.

Koristiti samo originalne rezervne dijelove (od proizvođača ili dobavljača).

Ova je sigurnosna pregrada namijenjena samo za upotrebu u kućanstvu.

Njega i održavanje:

Sigurnosnu je pregradu potrebno redovito provjeravati kako bi se osigurala njezina sigurnost i rad u skladu s ovim uputama. Obrisati krpom namočenom u blago sredstvo za čišćenje.

U skladu s EN 1930:2011.

ΕΛΛΗΝΙΚΑ

ΠΡΟΣΟΧΗ! ΔΙΑΒΑΣΤΕ ΚΑΙ ΑΚΟΛΟΥ- ΘΗΣΤΕ ΑΥΤΕΣ ΤΙΣ ΟΔΗΓΙΕΣ ΠΡΟΣΕΚΤΙΚΑ. ΚΡΑΤΗΣΤΕ ΤΙΣ ΓΙΑ ΜΕΛΛΟ- ΝΤΙΚΗ ΧΡΗΣΗ.

Αυτό το κάγκελο ασφαλείας έχει σχεδιαστεί για δομικά άρτια ανοίγματα πορτών και για το κάτω μέρος μια σκάλας. Ταιριάζει σε ανοίγματα από 73 cm έως 87 cm. Με τις επιπρόσθετες επεκτάσεις το κάγκελο ασφαλείας ταιριάζει σε ανοίγματα έως 100 cm. Αυτό το κάγκελο ασφαλείας είναι κατάλληλο για χρήση με παιδιά έως 24 μηνών.

ΠΡΟΕΙΔΟΠΟΙΗΣΗ - Η λανθασμένη εγκατάσταση μπορεί να είναι επικίνδυνη. ΠΡΟΕΙΔΟΠΟΙΗΣΗ - Μη χρησιμοποιείτε το κάγκελο ασφαλείας αν κάποια μέρη έχουν φθαρεί ή λείπουν.

ΠΡΟΕΙΔΟΠΟΙΗΣΗ - Αυτό το κάγκελο ασφαλείας δεν πρέπει να τοποθετείται σε παράθυρα.

ΠΡΟΕΙΔΟΠΟΙΗΣΗ: Ποτέ μη στερεώνετε αυτήν την πόρτα στο πάνω μέρος μιας σκάλας, καθώς η κάτω ράγα μπορεί να προκαλέσει κινδύνους ανατροπής και ανάλογα με τα διαφορετικά υλικά/συστάσεις του τοίχου η πόρτα μπορεί να γλιστρήσει και να πέσει.

ΠΡΟΕΙΔΟΠΟΙΗΣΗ - Ποτέ μη χρησιμοποιείτε το κάγκελο χωρίς τα καλύμματα τοίχου όταν τοποθετείτε 2 ή 3 επεκτάσεις.

Για την ασφάλεια του παιδιού σας:

Αν το κάγκελο ασφαλείας χρησιμοποιείται στο κάτω μέρος της σκάλας, θα πρέπει να τοποθετείται στο μπροστινό μέρος του χαμηλότερου σκαλοπατιού.

Αυτό το κάγκελο ασφαλείας έχει χειροκίνητο σύστημα κλεισίματος.

Πάντα να κρατάτε την πόρτα κλειστή και ασφαλισμένη. Να ελέγχετε ότι το κάγκελο ασφαλείας έχει κλείσει σωστά.

Για να αποφύγετε τον κίνδυνο τραυματισμού από πτώσεις, συμβουλευστε

τα παιδιά να μη σκαρφάζουν στο κάγκελο ασφαλείας. Να έχετε επίγνωση των κινδύνων που συνδέονται με τα παιδιά που χρησιμοποιούν το κάγκελο ασφαλείας. Πρέπει να χρησιμοποιούνται μόνο γνήσια πρόσθετα ή ανταλλακτικά από τον κατασκευαστή ή το διανομέα.

Αυτά τα κάγκελα ασφαλείας είναι για οικιακή χρήση μόνο.

Φροντίδα και συντήρηση:

Το κάγκελο ασφαλείας θα πρέπει να ελέγχεται τακτικά για να διασφαλίζεται ότι είναι ασφαλές και λειτουργεί σύμφωνα με αυτές τις οδηγίες.

Καθαρίστε με ένα πανί βρεγμένο με ήπιο απορρυπαντικό.

Συμμορφώνεται με το πρότυπο EN 1930:2011.

РУССКИЙ

ВНИМАНИЕ! ТЩАТЕЛЬНО СЛЕДУЙТЕ ЭТИМ ИН- СТРУКЦИЯМ. СОХРАНИТЕ ЭТУ ИНФОР- МАЦИЮ ДЛЯ ДАЛЬНЕЙШЕ- ГО ИСПОЛЬ- ЗОВАНИЯ.

Эти воротца или ограждение предназначены для установки в конструктивно прочных дверных проемах и внизу лестниц. Можно использовать для проемов от 73 см (28,3/4") до 87 см (34,1/4"). С комплектом для расширения воротца соответствуют проему до 100 см (39, 3/8") Для детей в возрасте от 6 месяцев до 2 лет.

ВНИМАНИЕ – Неправильная установка может привести к опасным последствиям. ВНИМАНИЕ – Не используйте, если какая-либо деталь отсутствует или повреждена.

ВНИМАНИЕ – Детские воротца нельзя устанавливать на оконные проемы.

ВНИМАНИЕ – Никогда не устанавливайте эти воротца наверху лестницы, так как об нижнюю перекладину воротца можно споткнуться. Кроме того, со стен из некоторых материалов воротца могут соскользнуть и упасть.

ВНИМАНИЕ – Никогда не используйте без стенных колпачков при использовании 2 или 3 дополнительных секций.

Для безопасности вашего ребенка:

Если ограждение используется внизу лестницы, его необходимо установить на край нижней ступени.

Детские воротца закрываются вручную. Воротца должны всегда быть закрыты и запорты. Убедитесь, что воротца закрыты правильно.

Чтобы предотвратить падения, не позволяйте детям перелезть через воротца. Учитывайте возможные источники опасности при использовании детскими воротцами.

Используйте только оригинальные дополнительные или запасные части, предоставляемые производителем или продавцом.

Только для домашнего (бытового) использования.

Обслуживание и уход

Регулярно проверяйте безопасность и функционирование воротца в соответствии с данными инструкциями.

Протирайте ткань, смоченной в мягком моющем средстве.

Соответствует стандарту EN 1930:2011.

SRPSKI

VAŽNO! PAZLJIVO PROCITAJTE SVA UPUTSTVA I SACUVAJTE IH ZA UBUDUĆE

Ova sigurnosna ograda napravljena je za čvrste dovratke i stepeništa koja su u dnu širine od 73 cm do 87 cm. S odgovarajućim nastavcima sigurnosna ograda može odgovarati otvorima širinze do 100 cm. Namenjena je deci uzrasta do 24 meseca.

UPOZORENJE - Nepravilno postavljanje može biti opasno.

UPOZORENJE - Ne koriste sigurnosnu ogradu ako su joj neki delovi oštećeni ili nedostaju.

UPOZORENJE - Ne postavljajte sigurnosnu ogradu na prozore.

UPOZORENJE - Nikada ovu sigurnosnu ogradu nemojte montirati na vrhu stepeništa jer biste se mogli saplesti o šinu na dnu, a u zavisnosti od različitih materijala/teksture zida i sama ograda može da sklizne i padne.

UPOZORENJE - Nikada ne koristite bez spona za zid ukoliko spajate 2 ili 3 dodatka.

Radi bezbednosti dece:

Ako sigurnosnu ogradu montirate u dnu stepeništa, treba je montirati na najniže gazište.

Ova sigurnosna ograda ima sistem za ručno zatvaranje.

Neka ograda uvek bude zatvorena i zaključana. Uvek proveravajte da li je dobro zatvorena.

Da ne bi dolazilo do padova ni povreda, objasnite deci da se ne penju na sigurnosnu ogradu. Budite svesni opasnosti koje sigurnosna ograda može predstavljati za decu.

Koristite isključivo originalne dodatne ili rezervne delove kupljene od proizvođača ili distributera.

Ova sigurnosna ograda je isključivo za upotrebu u domaćinstvu.

Čišćenje i održavanje:

Sigurnosnu ogredu redovno proveravajte da biste bili sigurni u to da stoji čvrsto i funkcioniše u skladu s ovim uputstvom. Brišite je krpom natopljenom blagim sredstvom za čišćenje.

U skladu s EN 1930:2011.

SLOVENŠČINA

POMEMBNO! POZORNO PREBERITE IN UPOSTEVAJTE TA NAVODILA TER JIH SHRANITE ZA NADALJNJO UPORABO

Ta varovalna ograja je zasnovana za uporabo pri strukturno trdnih vratih in na dnu stopnic ter je primerna za odprtine širine 73–87 cm. S podaljškom je primerna za odprtine širine največ 100 cm. Ta varovalna ograja je primerna za otroke, stare do 24 mesecev.

OPOZORILO - Nepravilna montaža je lahko nevarna.

OPOZORILO - Varovalne ograje ne uporabljaj, če je katerikoli del poškodovan ali manjka.

OPOZORILO - Varovalne ograje ne nameščaj na okna.

OPOZORILO - Ta varovalna ograja ni primerna za namestitev na vrh stopnic, saj se lahko ob spodnjo letvico spotakneš, ograja pa se lahko zaradi različnih stenskih materialov/tekstur premakne ali podre.

OPOZORILO - Pri uporabi 2 ali 3 podaljškov nikoli ne montiraj varovalne ograje brez stenskih podlog.

Za otrokovo varnost:

Če je varovalna ograja na dnu stopnic, naj bo nameščena pred spodnjo stopnico.

Ta varovalna ograja ima ročni sistem zapiranja.

Varovalna ograja naj bo vedno zaprta in zaklenjena. Vedno tudi preveri, ali je varovalna ograja pravilno zaprta.

V izogib poškodbam zaradi padcev naj otroci ne plezajo preko varovalne ograje. Otroci se v bližini ograje lahko poškodujejo.

Uporablaj le originalne dodatke in nadomestne dele istega proizvajalca ali distributerja.

Ta varovalna ograja je namenjena samo za domačo uporabo.

Nega in vzdrževanje:

Varovalno ograjo je treba redno pregledovati, saj s tem zagotoviš večjo varnost in skladnost s temi navodili. Čisti s krpo, navlaženo z blagim čistilom.

Skladno s standardom EN 1930:2011.

TÜRKÇE

ÖNEMLİ BU TALİMATLARI DİKKATLİCE OKUYUP TAKİP EDİNİZ VE İLERİDE BAŞVURMAK ÜZERE SAKLAYINIZ.

Bu güvenlik bariyeri yapısal olarak merdiven bitimindeki girişler için tasarlanmıştır, 73 cm (28.3/4") ile 87 cm (34.1/4") arasındaki açıklıklara uyar. Yapılacak ek uzatmalar ile güvenlik bariyeri, 100 cm (39 3/8") ölçülerindeki girişlere uyacaktır. Bu güvenlik bariyeri 24 aya kadar olan çocukların kullanımı için uygundur.

UYARI - Yanlış kurulum tehlike yaratabilir.

UYARI - Herhangi bir parçası hasarlı veya eksik ise güvenlik bariyerini kullanmayınız.

UYARI - Güvenlik bariyeri pencere önüne monte edilmemelidir.

UYARI - Bu güvenlik kapısını, alt rayın düşme tehlikesi yaratabileceğinden ve farklı duvar materyallerinin/dokularının kapının kayarak düşmesine yol açabileceğinden, merdivenin en üst noktasına monte etmeyiniz.

UYARI - 2 veya 3 uzatma kullanıldığında duvar kapakları olmadan asla kullanmayınız.

Çocuğunuzun güvenliği için:

Güvenlik bariyeri merdiven bitiminde kullanıldığında mümkün olan en alçak basamak önünde konumlandırılmalıdır. Bu güvenlik bariyeri otomatik olmayan bir kapama sistemine sahiptir.

Kapıyı her zaman kapalı ve kilitli pozisyonda tutunuz. Güvenlik bariyerinin doğru bir şekilde kapatıldığını kontrol ediniz.

Düşmelerden kaynaklanan yaralanma riskini önlemek için güvenlik bariyeri üzerine tırmanmalarını gerektiren çocuklara anlatılmalıdır. Güvenlik bariyeri kullanılan çocuklarla ilgili tehlikelerin farkında olunuz.

Sadece yetkili bayi veya üreticiye ait orijinal ek ya da yedek parçalar kullanılmalıdır.

Bu güvenlik bariyeri sadece ev kullanımı içindir.

Bakım ve onarım:

Güvenlik bariyeri bu talimatlar doğrultusunda, işlevselliğini korumak ve güvenli olmasını sağlamak için düzenli olarak kontrol edilmelidir.

Suda ıslatılmış bir bez ve yumuşak bir deterjan ile temizleyiniz.

EN 1930:2011 ile uyumludur.

هام ! اقرئي واتبعي هذه التعليمات بعناية واحتفظي بها للرجوع إليها مستقبلاً

هذا الحاجز أو السياج مصمم لمداخل الأبواب والموجودة في أسفل السلالم والتي تتراوح من: 73 سم (28.3/4") إلى 87 سم (34.1/4") عند تركيب تمديدات إضافية لحاجز الأمان يمكن تثبيته في منطقة حتى 100 سم (39 3/8") هذا المنتج مناسب لإستخدامه مع أطفال حتى عمر 24 شهراً.

تنبيه - تركيب غير صحيح قد يكون خطراً.
تنبيه - لا تستخدمي حاجز الأمان في حالة عطب أو فقد أحد مكوناته.
تنبيه - يجب عدم تركيب حاجز الأمان على النوافذ.
نألاً، جردلاً، حلاً، في بولويلا هذه حثبتة لا -هينت
في في بيستة دق زجاجة لقساً في في ديديجلا كسلا
نأف رادجلا في في مديتسملا داوملا حلاً انامتعاو رتعتلا
طقسيو في لزيدي دق زجاجة
طناجلا تاييكرتة نودب، أقطلم هيمدختستة لا -ريذت
تالديمتة 3 وأ 2 ددع مديختسا دنع فيكييتسلا بلا

لسلامة طفلك

إذا تم تركيب حاجز الأمان في أسفل الدرج، فإنه يجب وضعه في الأمام بأدنى منطقة ممكنة.
يوجد في حاجز الأمان نظام إغلاق يدوي.
أجعلي الحاجز مغلق وفي وضع الإقفال، تأكدي من غلق الحاجز بشكل صحيح.
لمنع خطر الإصابة من السقوط، إرشد الأطفال بعدم تسلق حاجز الأمان، وكن على بينة بالمخاطر المرتبطة باستخدام الأطفال لحاجز الأمان.
يجب استخدام الأجزاء الإضافية أو الغيار الأصلية من الصانع أو الموزع فقط.
هذا الحاجز للاستخدام المحلي فقط.

طرق العناية والصيانة

أفحصي بانتظام أن الحاجز ومكوناته آمنة وتعمل حسب هذه التعليمات.
أمسحي بقطعة قماش مبللة باستخدام منظف غير مركز.

يتوافق مع EN 1930: 2011

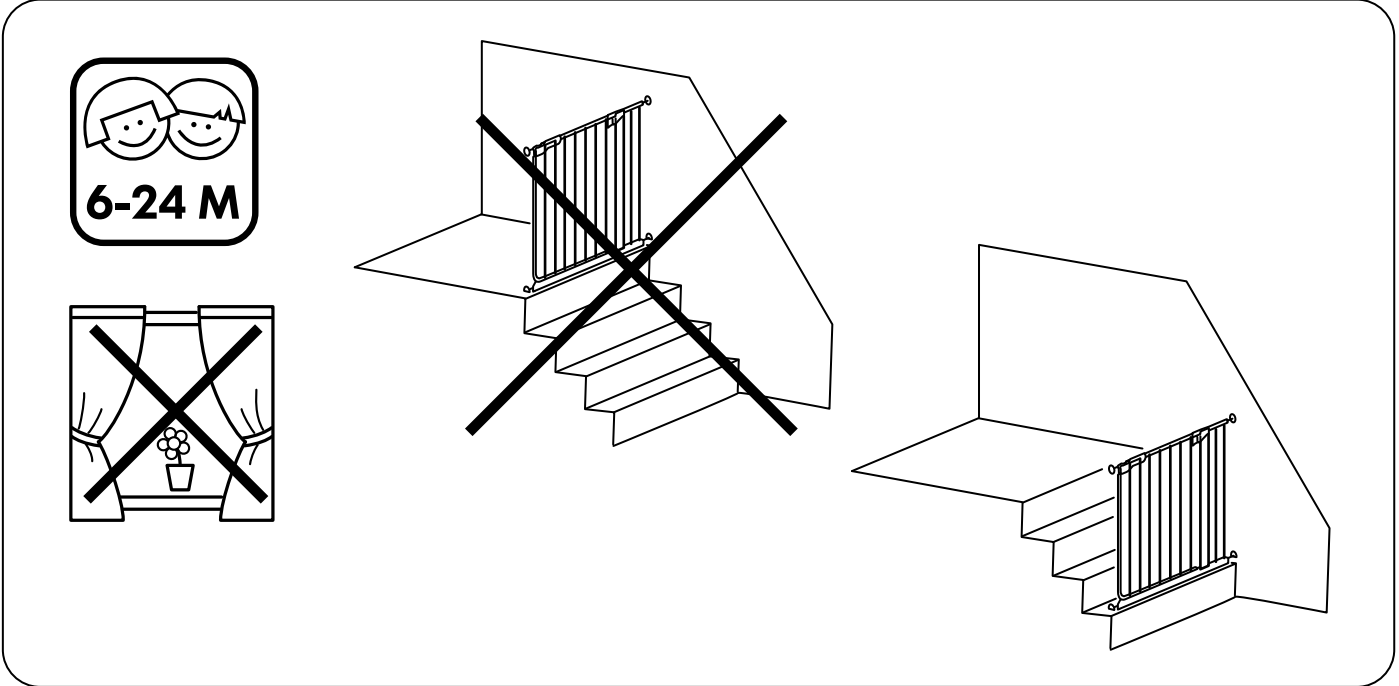
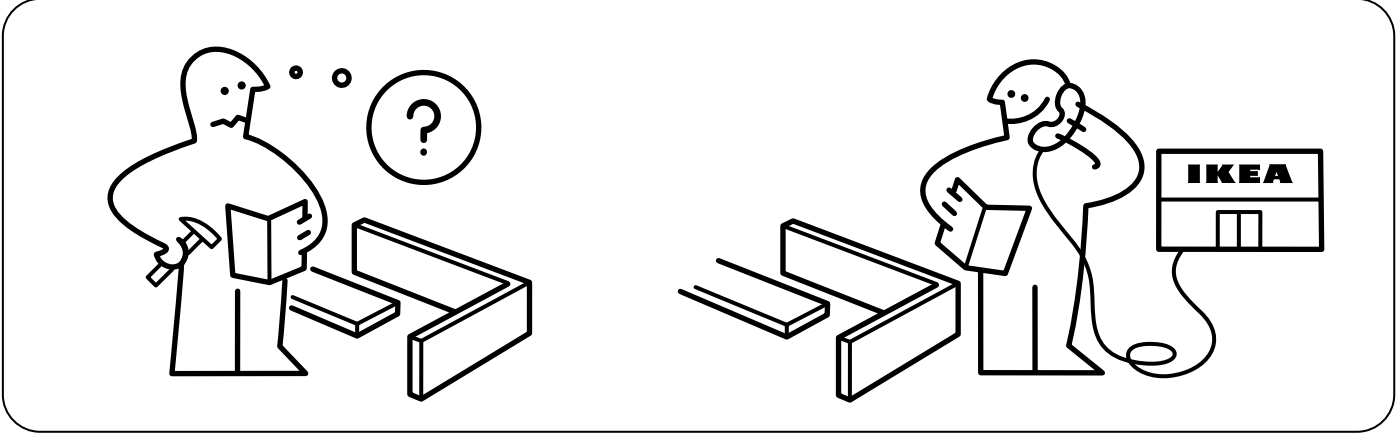
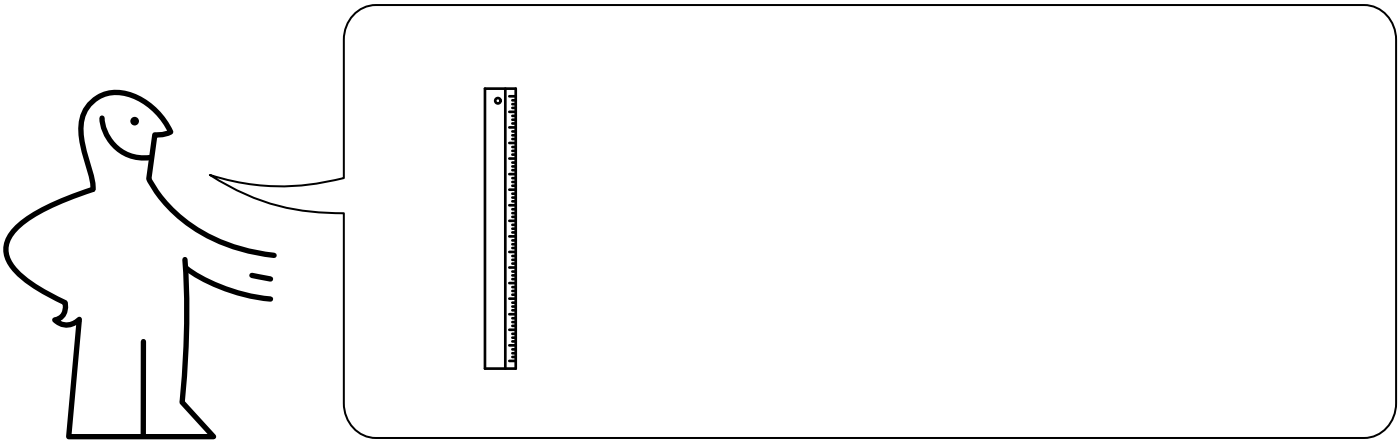

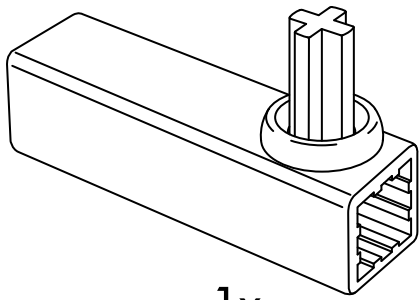

1x

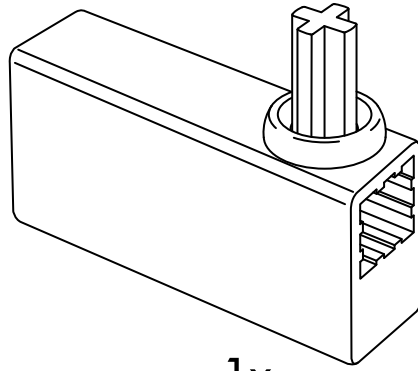

1x

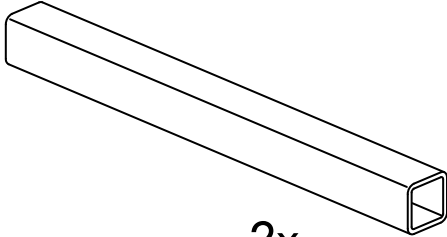

2x

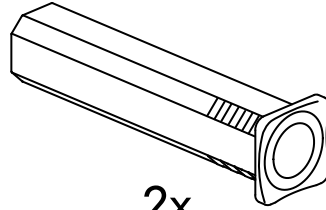

2x

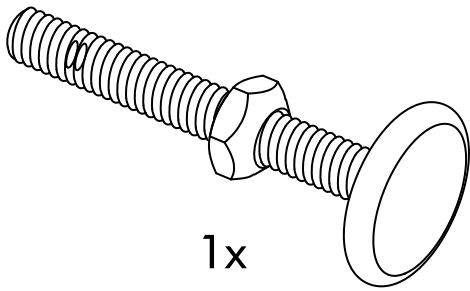

1x

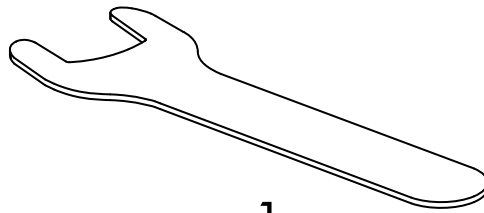

1x

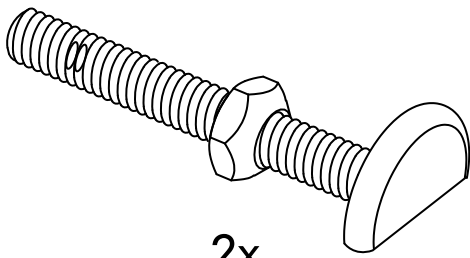

2x



1x

1

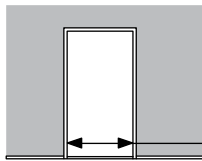
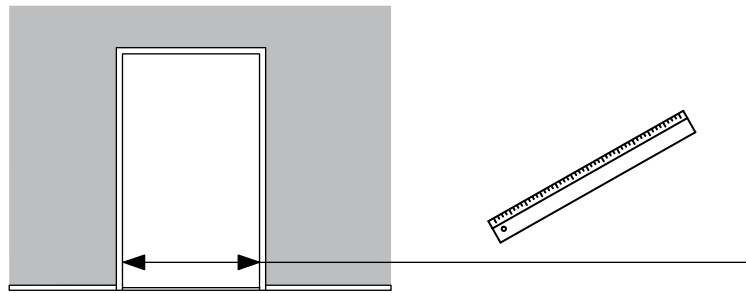

73 cm - 80.5 cm
(28 3/4" - 31 3/4")

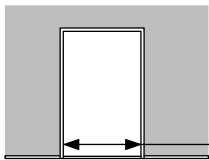
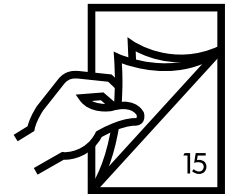
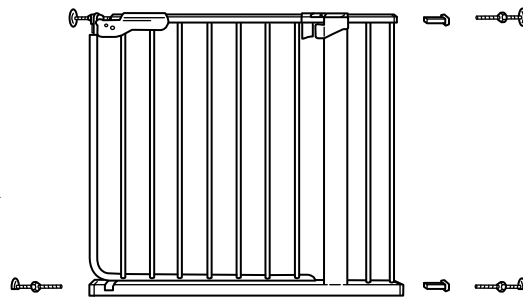

79.5 cm - 87 cm
(31 1/4" - 34 1/4")

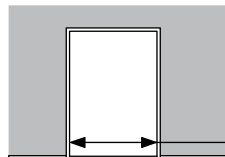
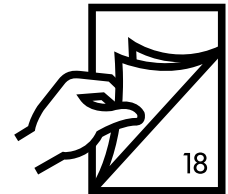
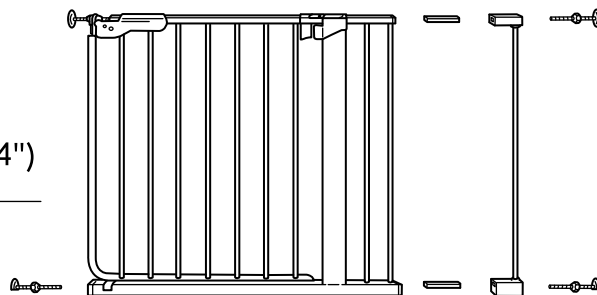

86 cm - 100 cm
(33 3/4" - 39 1/4")

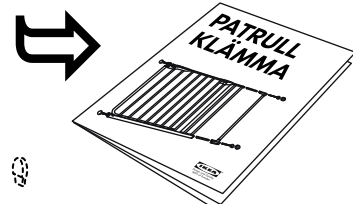
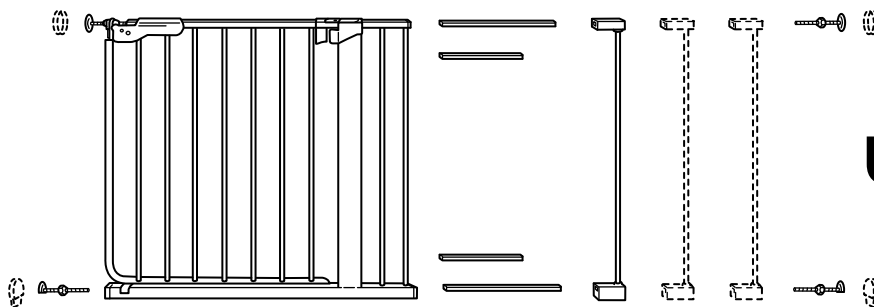

2

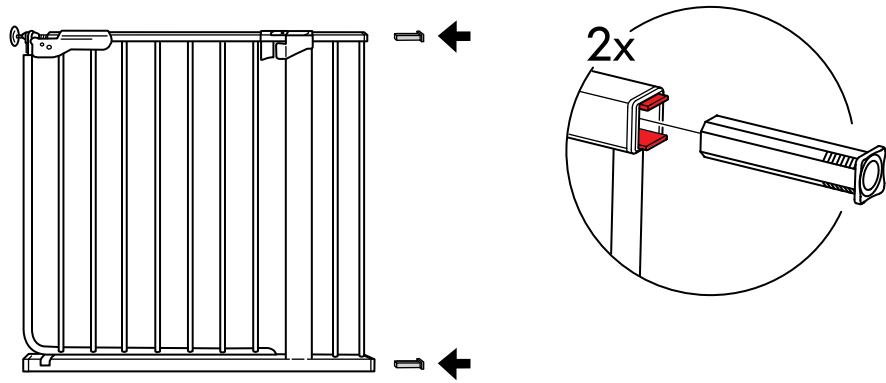

3

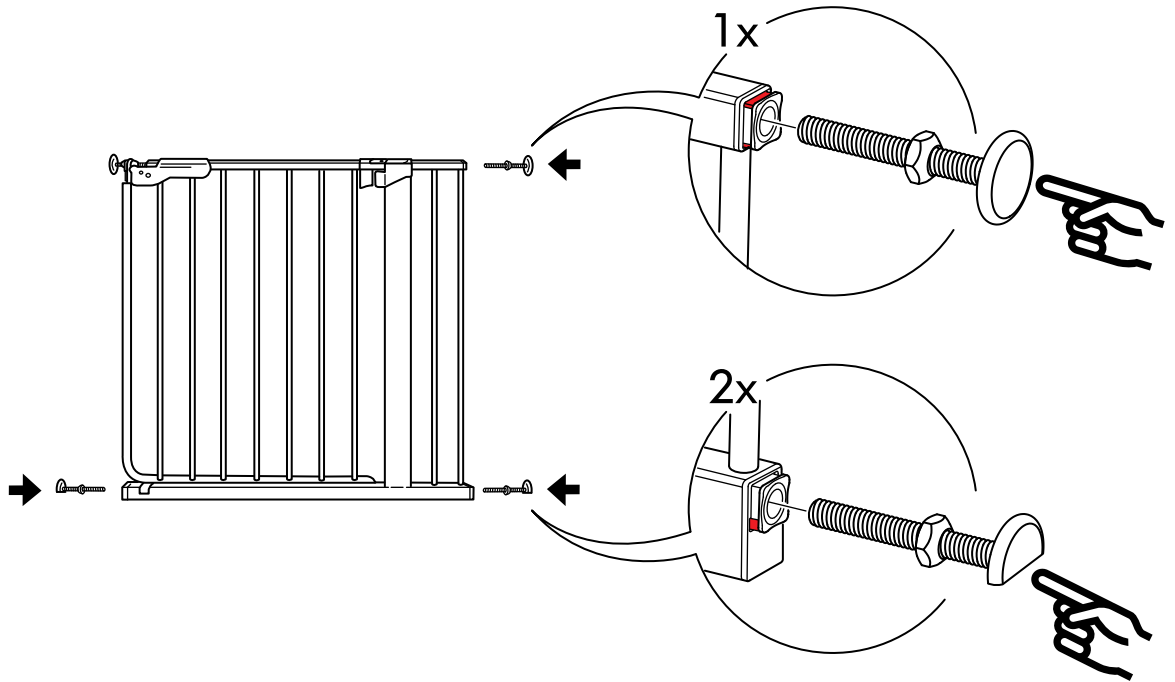

4

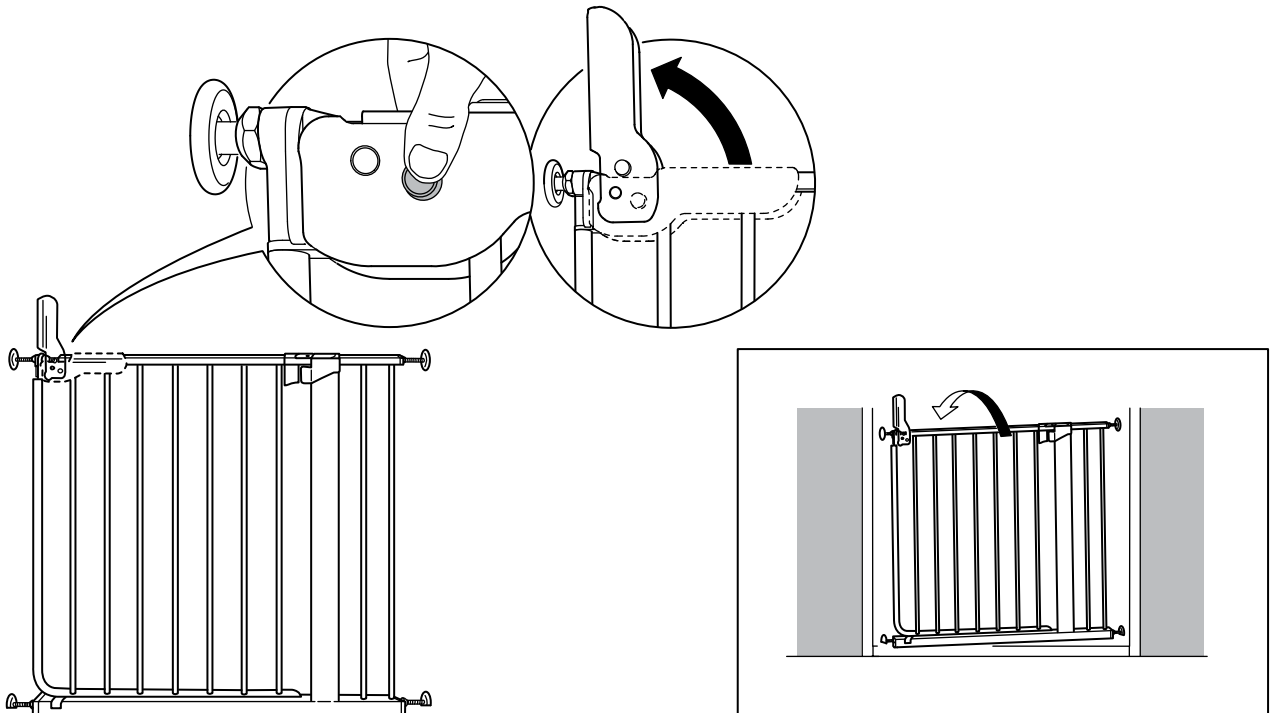

5

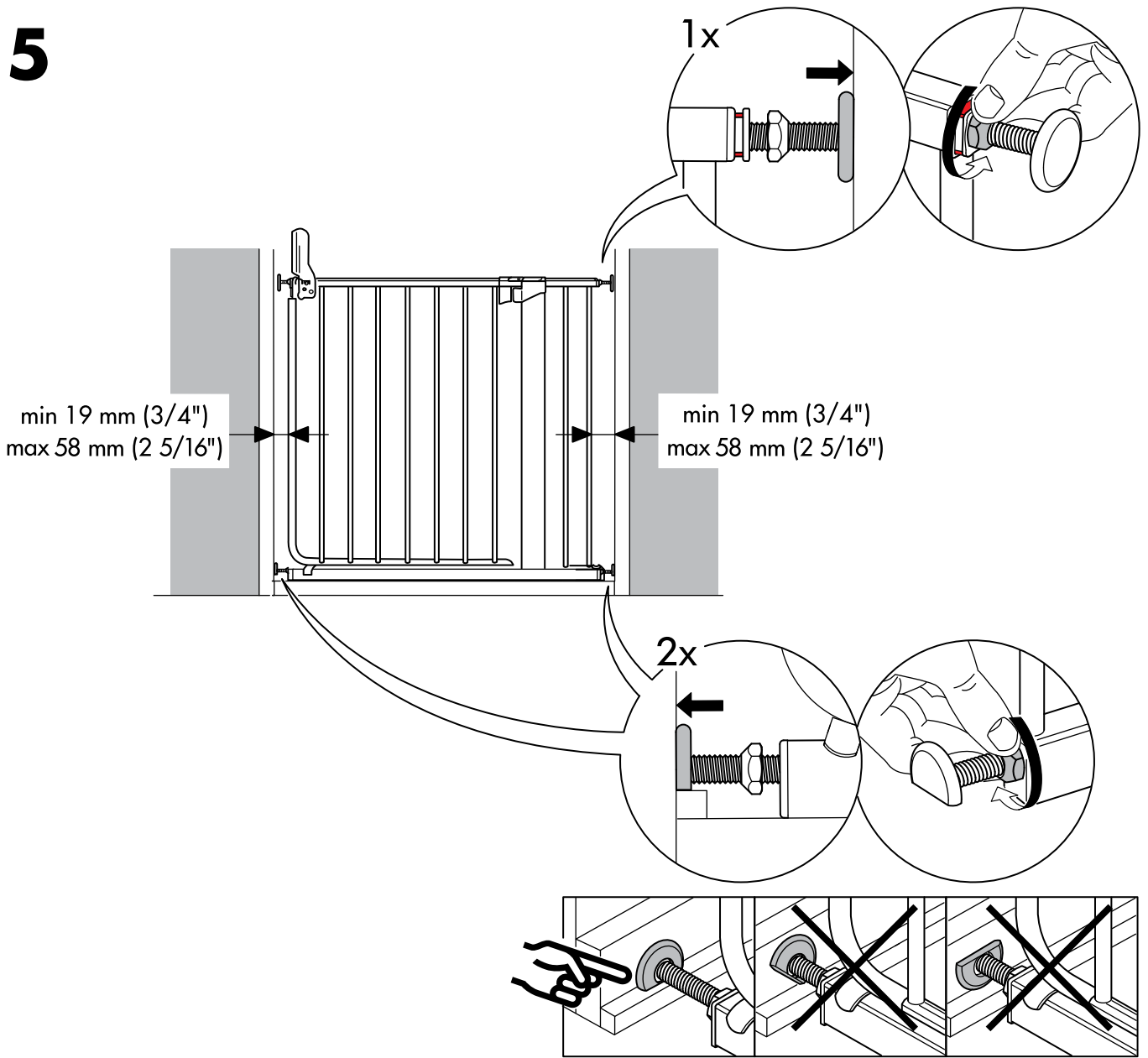

6

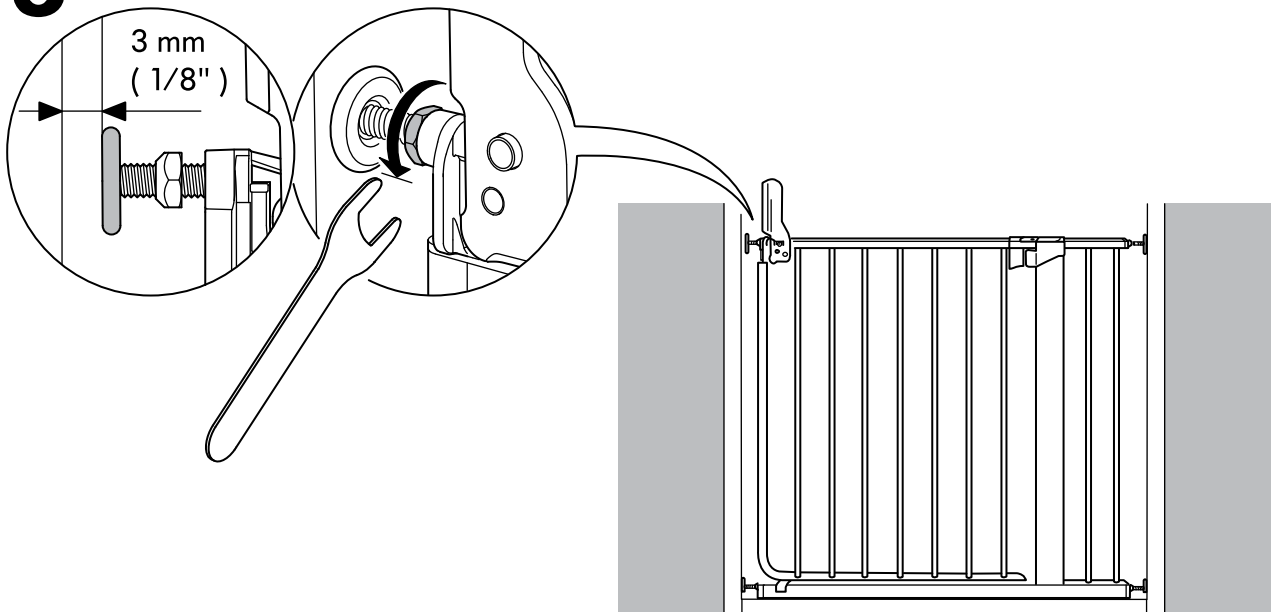

7

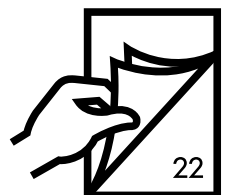
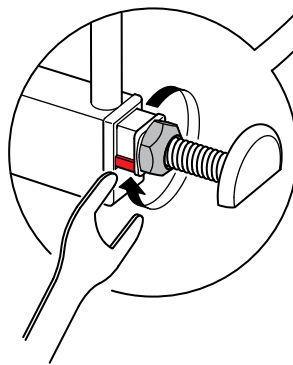
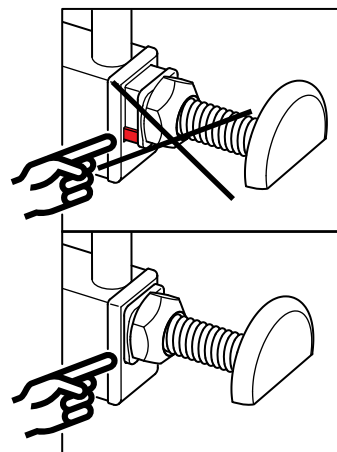
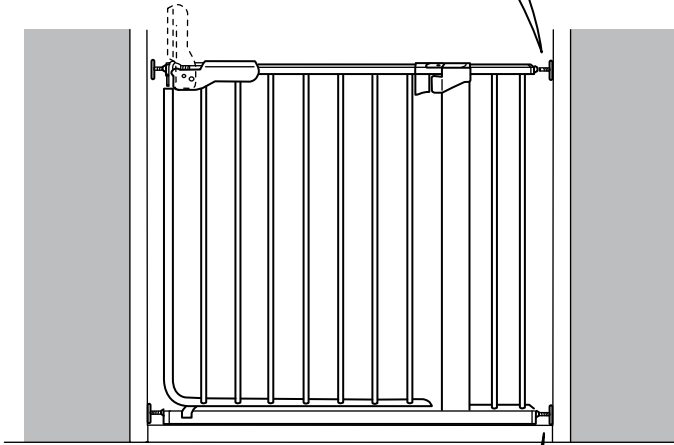
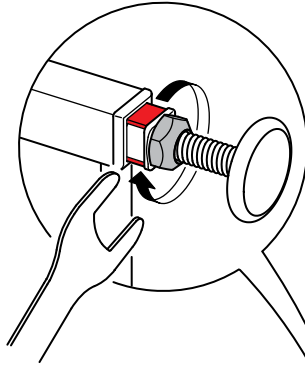
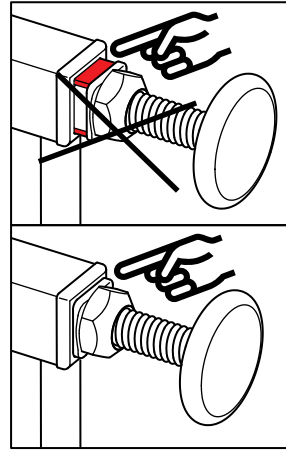
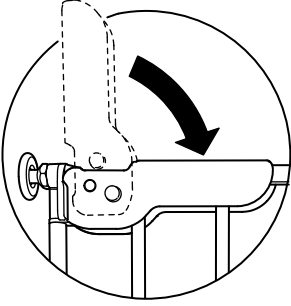

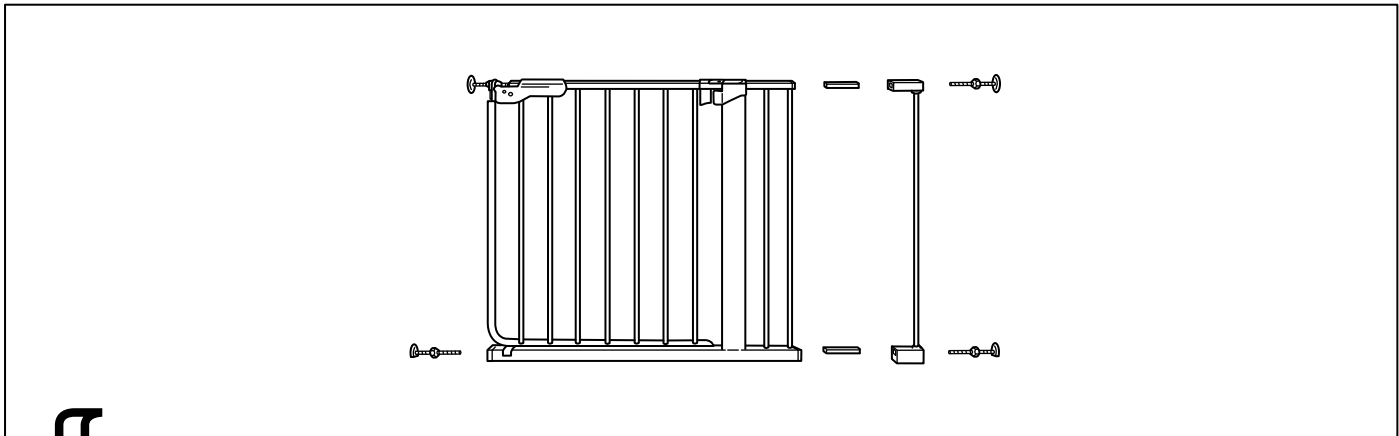

2

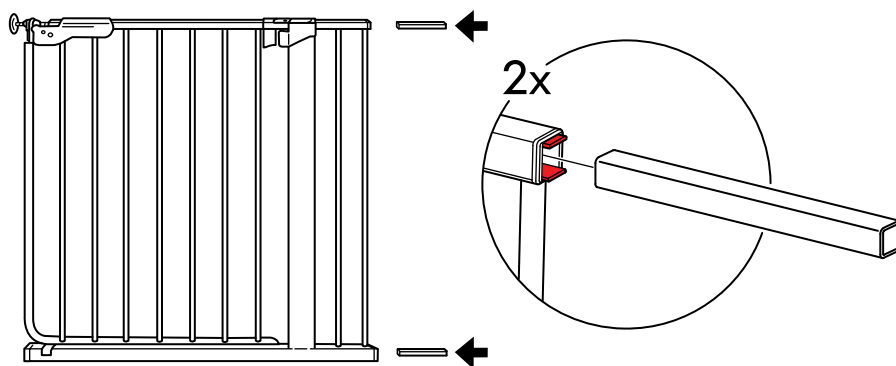

3

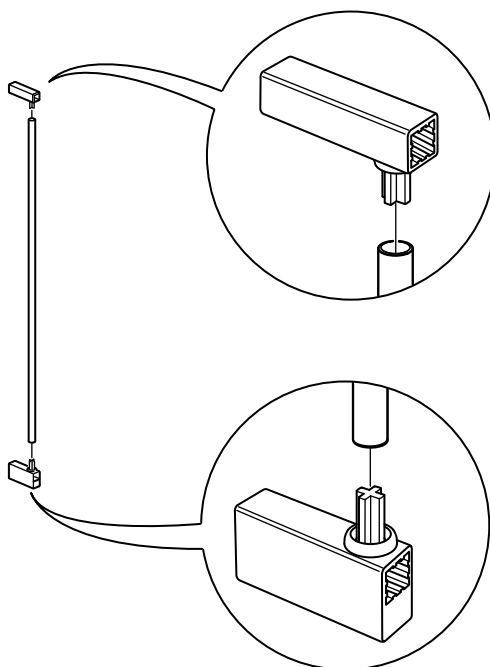

4

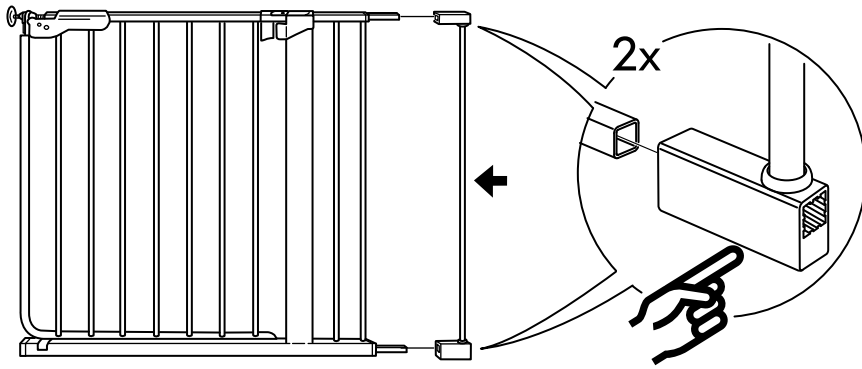

5

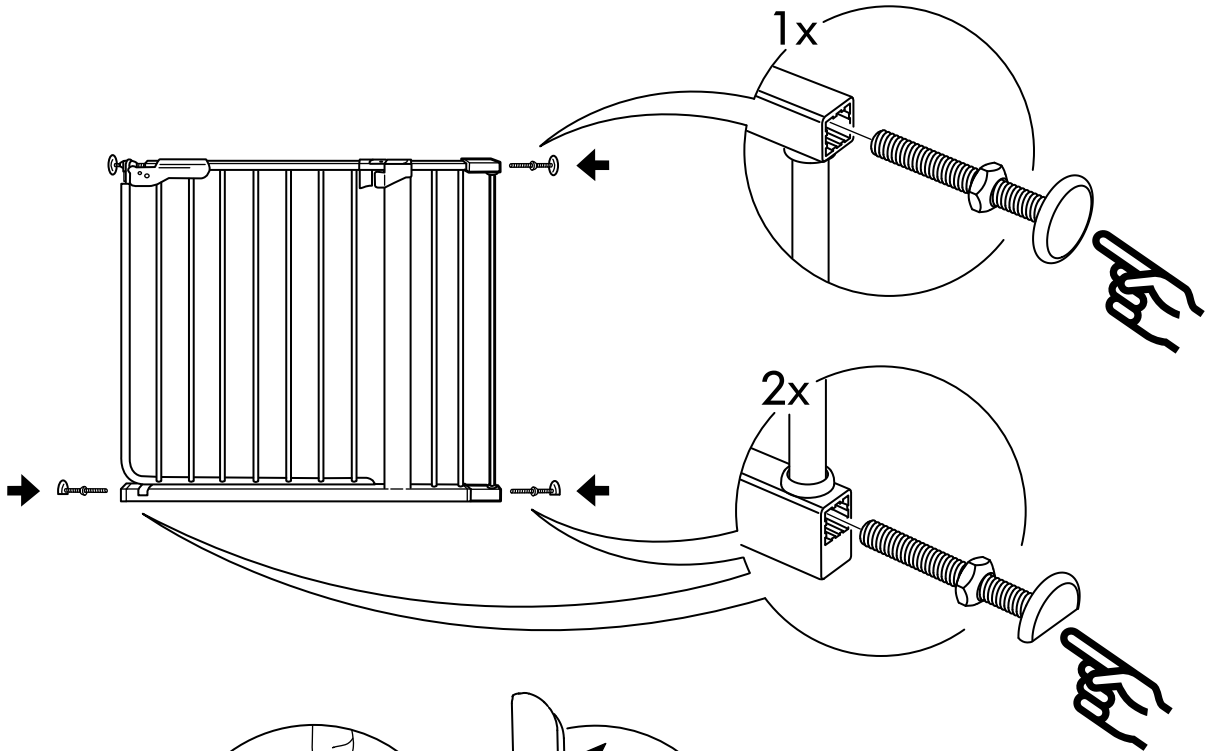

6

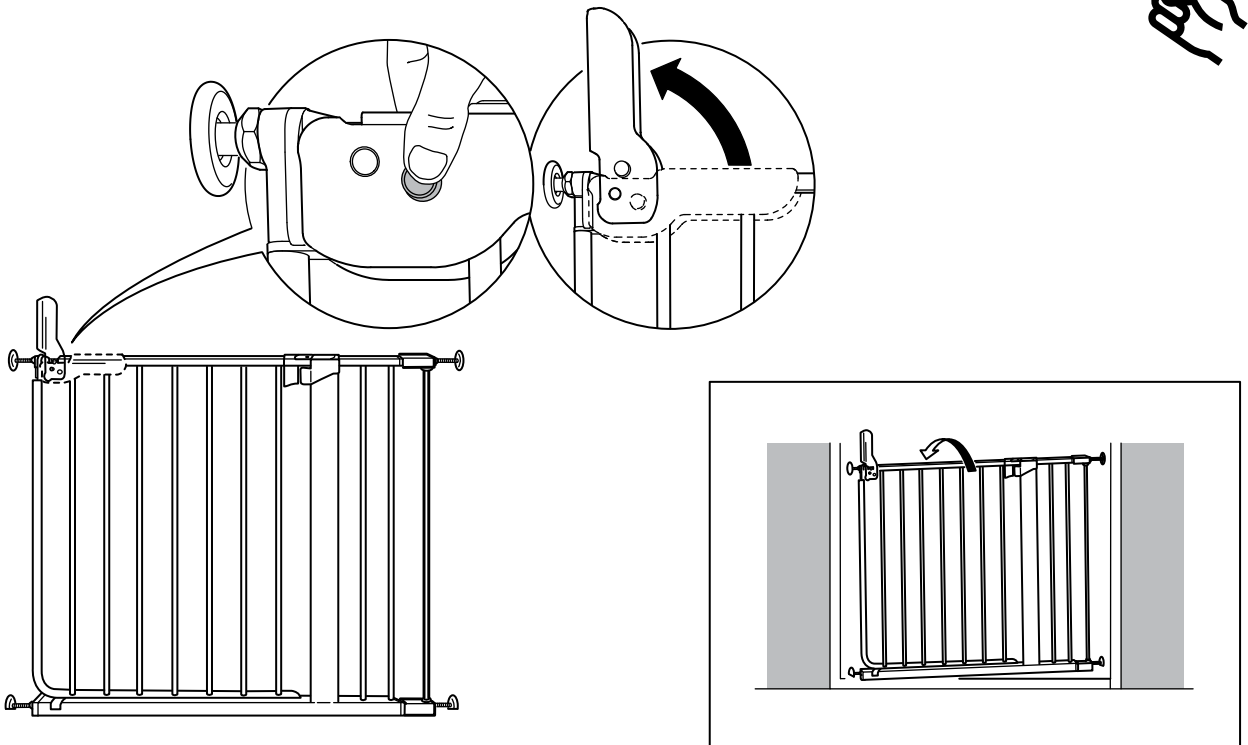

7

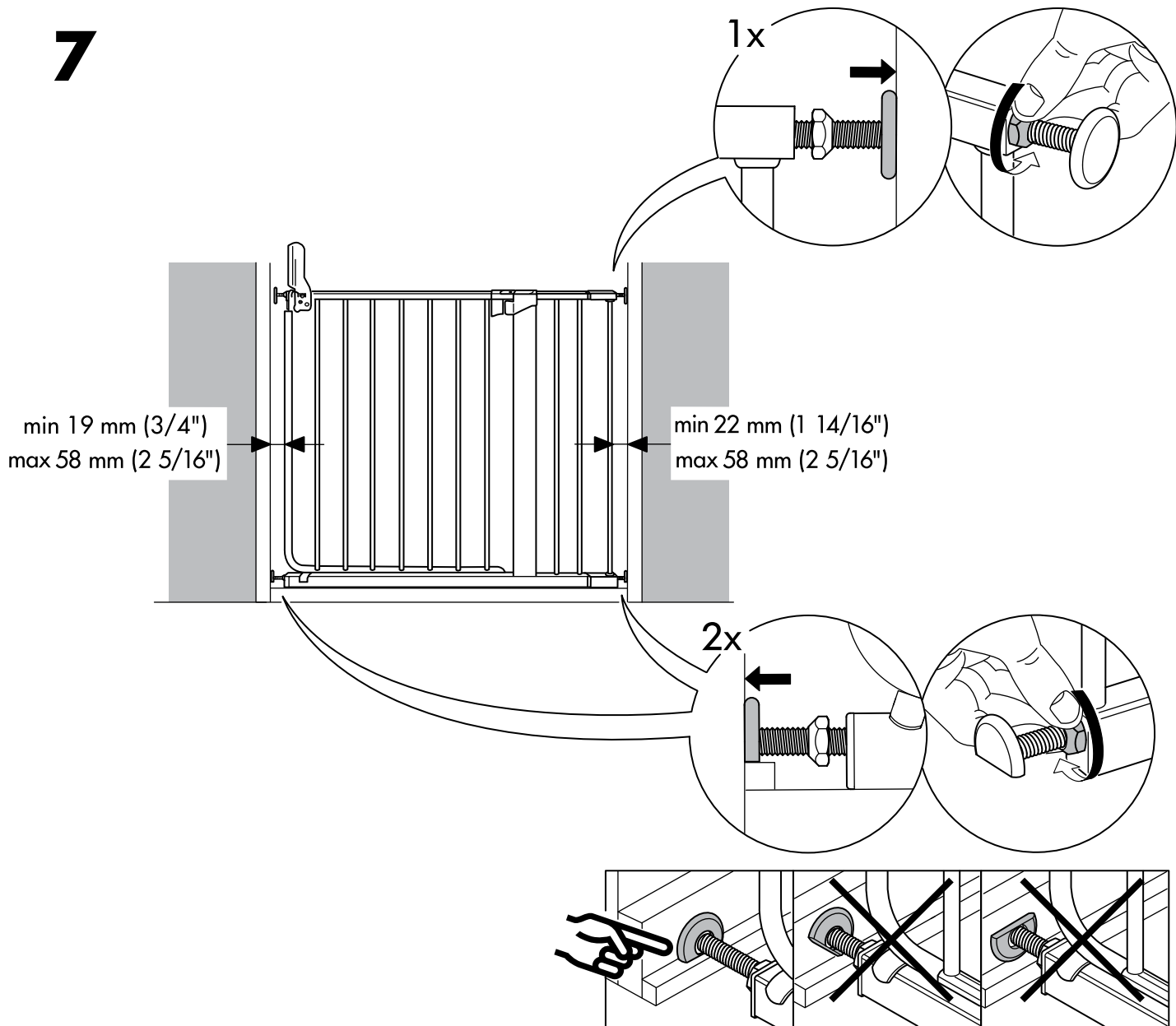

8

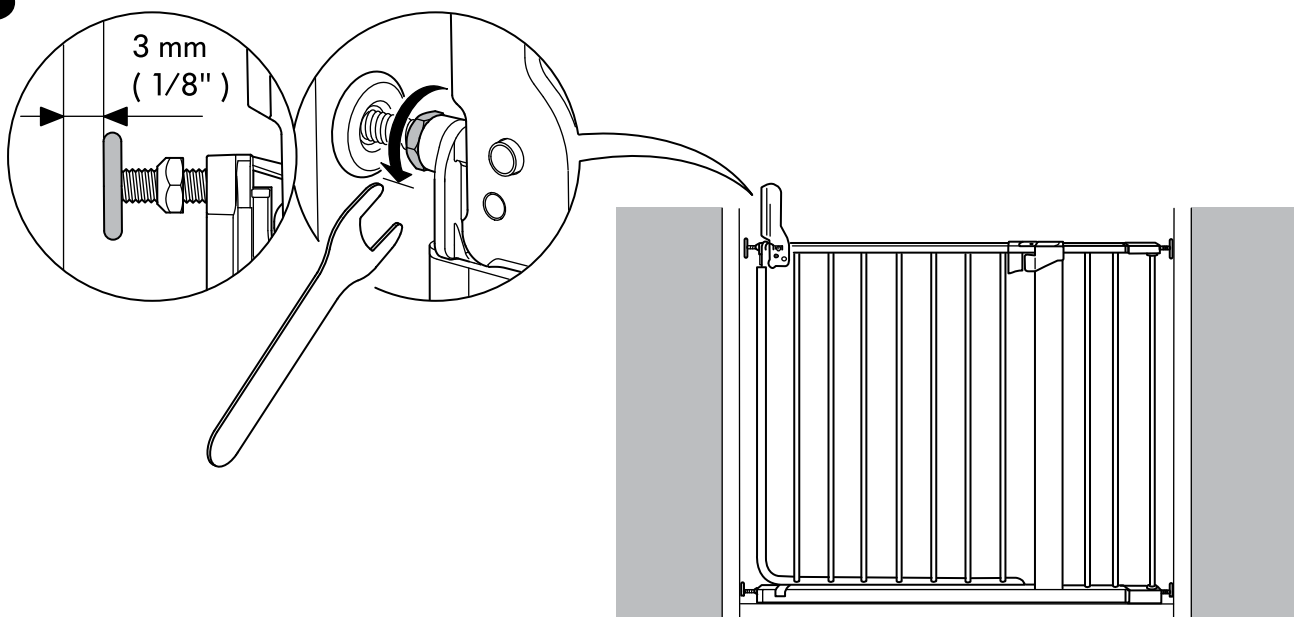

9

