

KÖLDGRADER

RU

GB



Design and Quality
IKEA of Sweden



РУССКИЙ

На последней странице данного руководства указан полный перечень авторизованных сервисных центров IKEA и соответствующие телефонные номера в различных странах.



ENGLISH

Please refer to the last page of this manual for the full list of IKEA appointed After Sales Service Provider and relative national phone numbers.

РУССКИЙ	4
ENGLISH	35

Содержание

Сведения по технике безопасности	4	Уход и очистка	22
Указания по безопасности	6	Поиск и устранение неисправностей	24
Установка	9	Технические данные	28
Описание изделия	11	ОХРАНА ОКРУЖАЮЩЕЙ СРЕДЫ	29
Описание работы	12	ГАРАНТИЯ ИКЕА	30
Ежедневное использование	16		
Полезные советы	21		

Право на изменения сохраняется.

Сведения по технике безопасности

Перед установкой и эксплуатацией прибора внимательно ознакомьтесь с приложенным руководством. Производитель не несет ответственность за какие-либо травмы или ущерб, возникшие вследствие неправильной установки или эксплуатации. Всегда храните эту Инструкцию под рукой в надежном месте для последующего использования.

Безопасность детей и лиц с ограниченными возможностями

- Данный прибор может эксплуатироваться детьми старше 8 лет и лицами с ограниченными физическими, сенсорными или умственными способностями и с недостаточным опытом или знаниями только при условии нахождения под присмотром лица, отвечающего за их безопасность, или после получения соответствующих инструкций, позволяющих им безопасно эксплуатировать электроприбор и дающих им представление об опасности, сопряженной с его эксплуатацией.
- Детям в возрасте от 3 до 8 лет разрешается загружать и разгружать прибор при условии надлежащего инструктажа.

- Допускается использование прибора лицами с ярко выраженными и комплексными нарушениями здоровья при условии надлежащего инструктажа.
- Детям младше 3 лет запрещается находиться рядом с прибором, если только за ними не обеспечивается постоянный надзор взрослых.
- Не позволяйте детям играть с прибором.
- Очистка и доступное пользователю техническое обслуживание прибора не должно производиться без присмотра - детьми.
- Храните все упаковочные материалы вне досягаемости детей и утилизируйте материалы надлежащим образом.

Общие правила техники безопасности

- Прибор предназначен для домашнего бытового и аналогичного применения, например:
 - В сельских жилых домах; в помещениях, служащих кухнями для обслуживающего персонала в магазинах, офисах и на других рабочих местах;
 - Для использования клиентами отелей, мотелей мини-гостиниц типа «ночлег и завтрак» и других мест проживания.
- Во избежание загрязнения продуктов соблюдайте следующие инструкции:
 - не оставляйте дверцу открытой на долгое время;
 - регулярно очищайте поверхности, которые могут контактировать с пищей и доступными частями систем слива;
 - при хранении в холодильнике сырых мяса и рыбы подбирайте им подходящие контейнеры так, чтобы они не касались других продуктов и не закапывали их.
- **ВНИМАНИЕ:** Не перекрывайте вентиляционные отверстия в корпусе прибора или в мебели, в которую он встроен.

- **ВНИМАНИЕ:** Не используйте механические устройства или любые другие средства, кроме рекомендованных производителем, для ускорения процесса размораживания.
- **ВНИМАНИЕ:** Не допускайте повреждения контура холодильника.
- **ВНИМАНИЕ:** Не используйте внутри отсеков для хранения пищевых продуктов электрические приборы, если они не рекомендованы производителем.
- Не используйте для очистки прибора подаваемую под давлением воду или пар.
- Протирайте прибор мягкой влажной тряпкой. Используйте только нейтральные моющие средства. Не используйте абразивные средства, жесткие губки, растворители и металлические предметы.
- При оставлении прибора пустым в течение длительного времени выключите его, разморозьте, очистите, вытрите и оставьте дверцу открытой во избежание образования плесени внутри прибора.
- Не используйте прибор для хранения взрывоопасных веществ, таких как аэрозольные баллоны с взрывоопасным газом-вытеснителем.
- В случае повреждения шнура питания во избежание несчастного случая он должен быть заменен изготовителем, авторизованным сервисным центром или специалистом с аналогичной квалификацией.

Указания по безопасности

Установка



ВНИМАНИЕ! Установка прибора должна осуществляться только квалифицированным специалистом!

- Удалите всю упаковку.
- Не устанавливайте и не подключайте прибор, если он имеет повреждения.
- Не эксплуатируйте прибор до его установки в мебель, в которую он должен быть встроен, в целях соблюдения мер безопасности.

- Следуйте приложенной к прибору Инструкции по установке.
- Никогда не забывайте о мерах предосторожности при его перемещении: прибор имеет большой вес. Всегда используйте защитные перчатки и закрытую обувь.
- Убедитесь, что вокруг прибора имеется достаточная вентиляция.
- Перед первой установкой или перевешиванием дверцы подождите не мене 4 часов, прежде чем подключать прибор к сети электропитания. Это необходимо сделать для того, чтобы масло могло вернуться в компрессор.
- Перед выполнением любой операции с прибором (например, перевешивание дверцы) выньте вилку из сетевой розетки.
- Не устанавливайте прибор рядом с радиаторами отопления, кухонными плитами, духовыми шкафами или варочными панелями.
- Не подвергайте прибор воздействию дождя.
- Не устанавливайте прибор там, где на него может падать прямой солнечный свет.
- Не устанавливайте прибор в слишком влажных или холодных местах.
- При перемещении прибора поднимайте его за передний край, чтобы не допустить появления на полу царапин.
- В приборе находится пакет с влагопоглотителем. Это не игрушка. Это не продукт питания. Просьба немедленно его утилизировать.

Транспортировка и хранение

- Изделие следует транспортировать в оригинальной упаковке и в вертикальном положении.
- Во время транспортировки и хранения изделие должно быть защищено от воздействия атмосферных условий и механических повреждений.
- Изделия должны храниться в упакованном виде в обогреваемых

помещения при температуре от плюс 5°C до плюс 40°C.

Подключение к электросети



ВНИМАНИЕ! Существует риск пожара и поражения электрическим током.



ВНИМАНИЕ! При выборе места установки прибора убедитесь, что шнур электропитания не зажат и не поврежден.



ВНИМАНИЕ! Не используйте тройники и удлинители.

- Прибор должен быть заземлен.
- Убедитесь, что параметры, указанные на табличке с техническими данными, соответствуют характеристикам электросети.
- Включайте машину только в правильно установленную электрическую розетку с контактом заземления.
- Следите за тем, чтобы не повредить электрические компоненты прибора (вилку кабеля электропитания, кабель электропитания, компрессор и т.д.) Для замены электрических компонентов обратитесь в авторизованный сервисный центр или к электрику.
- Кабель электропитания должен располагаться ниже уровня вилки электропитания.
- Вставляйте вилку сетевого кабеля в розетку только во конце установки прибора. Убедитесь, что после установки имеется доступ к вилке.
- Для отключения машины от электросети не тяните за кабель электропитания. Всегда беритесь только за вилку.

Эксплуатация

 **ВНИМАНИЕ!** Существует риск получения травмы, ожога, поражения электрическим током или пожара.



Прибор содержит горючий газ изобутан (R600a). Это природный газ, безвредный для окружающей среды. Следите за тем, чтобы не повредить контур холодильника, содержащий изобутан.

- Не вносите изменения в конструкцию данного прибора.
- Не помещайте в прибор электроприборы (например, морозильницы), если их производителем не указано, что подобное их применение допустимо.
- В случае повреждения контура холодильника следует исключить появление в помещении открытого пламени и источников возгорания. Хорошо проветрите помещение.
- Не ставьте на пластмассовые части прибора горячую посуду.
- Не помещайте прохладительные напитки в морозильное отделение. Это приведет к возникновению излишнего давления в емкости, в которой содержится напиток.
- Не храните внутри прибора горючие газы и жидкости.
- Не помещайте на прибор, рядом с ним или внутри него легковоспламеняющиеся вещества или изделия, пропитанные легковоспламеняющимися веществами.
- Не прикасайтесь к компрессору или конденсатору. Они горячие.
- Не извлекайте и не касайтесь предметов в морозильном отделении мокрыми или влажными руками.
- На замораживайте повторно уже размороженные продукты.

- Выполняйте инструкции по хранению, приведенные на упаковке замороженных продуктов.
- Перед укладкой продуктов в морозильное отделение оберните их в любую пищевую упаковку.

Внутреннее освещение

 **ВНИМАНИЕ!** Существует опасность поражения электрическим током.

- О лампах внутри прибора и лампах, продаваемых отдельно в качестве запасных частей: данные лампы рассчитаны на работу в бытовых приборах в исключительно сложных температурных, вибрационных и влажностных условиях или предназначены для передачи информации о рабочем состоянии прибора. Они не предназначены для использования в других приборах и не подходят для освещения бытовых помещений.

Уход и очистка

 **ВНИМАНИЕ!** Это может привести к повреждению прибора или травмам.

- Перед выполнением операций по чистке и уходу выключите прибор и извлеките вилку сетевого шнура из розетки.
- В холодильном контуре данного прибора содержатся углеводороды. Техническое обслуживание и перезарядка должны выполняться только квалифицированным специалистом.
- Регулярно проверяйте сливное отверстие в корпусе прибора и при необходимости прочищайте его. В случае засорения отверстия талая вода будет скапливаться в нижней части прибора.

Сервис

- Для ремонта прибора обратитесь в авторизованный сервисный центр. Применяйте только оригинальные запасные части.
- Обратите внимание, что самостоятельный ремонт или ремонт, произведенный не на профессиональном уровне может сказаться на безопасности прибора, а гарантийные обязательства могут потерять силу.

Утилизация

- ⚠ **ВНИМАНИЕ!** Существует опасность травмы или удушья.
- Отключите прибор от электросети.

- Отрежьте и утилизируйте кабель электропитания.
- Удалите дверцу, чтобы предотвратить риск ее заперения при попадании внутрь прибора детей и домашних животных.
- Содержимое холодильного контура и изоляционные материалы данного прибора не вредят озоновому слою.
- Изоляционный пенопласт содержит горючий газ. Для получения информации о том, как надлежит утилизировать данный прибор, обратитесь в местные муниципальные органы власти.
- Не повреждайте часть узла охлаждения, которая находится рядом с теплообменником.

Установка

- ⚠ **ВНИМАНИЕ!** См. главы, содержащие Сведения по технике безопасности.
- ⚠ **ВНИМАНИЕ!** При установке прибора руководствуйтесь документацией по установке.
- ⚠ **ВНИМАНИЕ!** Во избежание проблем с устойчивостью прибора закрепите его в соответствии с инструкцией по установке.

Местонахождение

Для обеспечения оптимальной работы устанавливайте прибор вдали от источников тепла, таких как радиаторы отопления, котлы, прямые солнечные лучи и т.д. Убедитесь в свободной циркуляции воздуха вокруг задней стенки прибора.

Размещение

Прибор следует устанавливать в сухом, хорошо вентилируемом помещении, где температура окружающей среды соответствует климатическому классу, указанному на табличке с техническими данными:

Климатический класс	Температура окружающей среды
SN	от +10°C до +32°C
N	от +16°C до +32°C
ST	от +16°C до +38°C
T	от +16°C до +43°C

i При работе за рамками данного диапазона у ряда моделей могут наблюдаться определенные проблемы с функционированием. Надлежащая работа может быть гарантирована только в рамках заданного диапазона температур. В случае сомнений при выборе места установки прибора обратитесь в место продажи, в авторизованный сервисный центр или в ближайший центр обслуживания.

Подключение к электросети

Перед включением прибора в сеть удостоверьтесь, что напряжение и

частота, указанные в табличке с техническими данными, соответствуют параметрам домашней электрической сети.

Прибор должен быть заземлен. Для этого вилка сетевого кабеля имеет специальный контакт заземления. Если розетка электрической сети не заземлена, выполните отдельное заземление прибора в соответствии с действующими нормами, поручив эту операцию квалифицированному электрику.

Изготовитель снимает с себя всякую ответственность в случае несоблюдения вышеуказанных правил техники безопасности.

Данный прибор соответствует директивам Е.Е.С.

Описание изделия

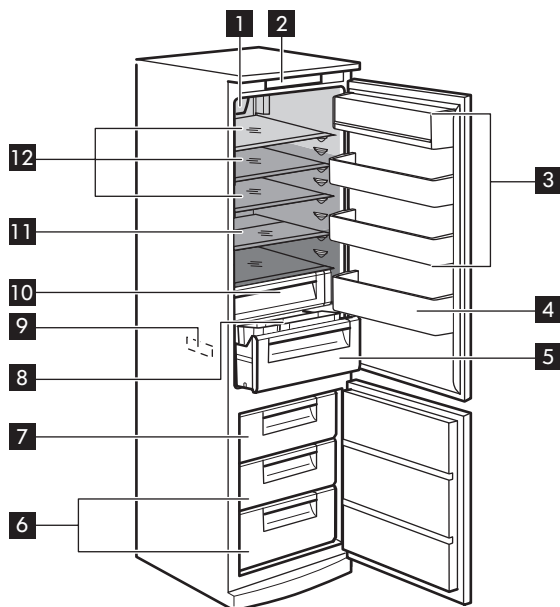

- 1** Вентиляторное охлаждение со светодиодной лампой
- 2** Панель управления
- 3** Навесные дверные полки
- 4** Навесная полка для бутылок
- 5** Ящик для овощей
- 6** Ящики для замораживания
- 7** Ящик для замораживания
- 8** Передвижная полка с контейнерами
- 9** Табличка с техническими данными

- 10** Отделение низкой температуры
- 11** Выдвижная полка половинного размера
- 12** Стекланные полки
- Наименее холодная зона
- Промежуточная зона
- Самая холодная зона

Описание работы

Панель управления

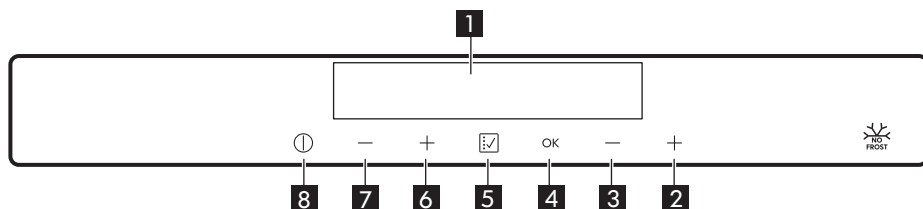

- 1** Дисплей
- 2** Кнопка повышения температуры морозильника
- 3** Кнопка понижения температуры морозильника
- 4** Кнопка ОК
- 5** Кнопка Функция
- 6** Кнопка повышения температуры холодильника
- 7** Кнопка понижения температуры холодильника
- 8** Кнопка ON/OFF

Дисплей

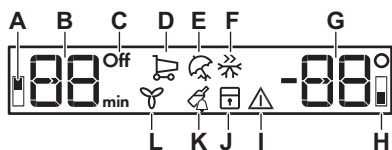

- A.** Индикатор температуры холодильного отделения
- B.** Дисплей температуры холодильного отделения и дисплей таймера
- C.** Индикатор Off холодильника
- D.** Индикатор функции Покупки
- E.** Индикатор функции Отпуск
- F.** Индикатор функции Быстрое замораживание
- G.** Индикатор температуры морозильника
- H.** Индикатор морозильного отделения
- I.** Сигнальный индикатор
- J.** Индикатор функции Защита от детей.
- K.** Индикатор функции Охлаждение бутылок
- L.** Индикатор функции Вентиляторное охлаждение

Включение

Вставьте вилку сетевого шнура в розетку

1. Если дисплей отключен, нажмите на кнопку **8** ON/OFF.

На индикаторе температуры отобразится значение температуры по умолчанию.

2. Через несколько секунд может прозвучать звуковой сигнал. Сведения о сбросе сигнализации см. в разделе «Оповещение о высокой температуре».

Высвечивание на дисплее "DEMO" означает, что прибор находится в деморежиме. См. «Поиск и устранение неисправностей».

- i** Информацию о выборе другого значения температуры см. в разделе «Регулировка температуры».

Выключение

Нажмите кнопку **8** ON/OFF и удерживайте ее 3 секунды. Дисплей отключится.

Для отключения прибора от сети электропитания извлеките вилку сетевого шнура из розетки.

Включение холодильника

1. Нажмите одну из кнопок выбора температуры.

Другой вариант:

1. Нажимайте на кнопку **5** Функция, пока на холодильнике не замигает значок Off.
2. Нажмите кнопку **4** ОК для подтверждения.
3. Индикатор Off погаснет.

Информацию о выборе другого значения температуры см. в разделе «Регулировка температуры».

Выключение холодильника

1. Нажимайте на кнопку **5** Функция, пока на холодильнике не появится значок Off.

Индикатор холодильника Off и индикатор холодильного отделения начнут мигать.

2. Нажмите кнопку **4** ОК для подтверждения.

Появится индикатор Off.

Регулировка температуры

1. Установленное значение температуры холодильника можно изменить с помощью кнопок регулировки температуры.

Температура по умолчанию:

- +5°C для холодильника

На индикаторе температуры отобразится заданное значение температуры.

Температура в холодильном отделении может варьироваться в пределах от +2°C до +8°C.

2. Установленное значение температуры морозильника можно изменить нажатием кнопок регулировки температуры.

Температура по умолчанию:

- -18°C для морозильника

На индикаторе температуры отобразится заданное значение температуры.

Температура в морозильном отделении может варьироваться в пределах от -15°C до -24°C.

- i** Установленная температура достигается в течение 24 часов. При сбое в подаче электроэнергии заданное значение температуры сохраняется.

Меню функций

При каждом нажатии кнопки **5** Функция имеется возможность включить следующие функции:

- Функция Покупки
- Функция Отпуск
- Функция Быстрое замораживание
- Функция Защита от детей
- Функция Охлаждение бутылок
- Функция Вентиляторное охлаждение
- Нет символа Нормальный режим работы

i Включение и выключение режима можно произвести в любой момент, несколько раз нажав кнопку **5** Функция, чтобы пропали все значки.

Функция Покупки

Если необходимо поместить большое количество продуктов, например, после посещения магазина, рекомендуется включить функцию Покупки для ускоренного охлаждения продуктов и предотвращения повышения температуры уже находящихся в холодильнике продуктов.

i Функция Покупки отключается автоматически примерно через 6 часов.

1. Нажимайте на кнопку **5** Функция, пока на дисплее не отобразится значок Покупки.

Замигает индикатор Покупки.

2. Нажмите кнопку **4** ОК для подтверждения.

Появится индикатор Покупки. Для выключения функции до ее автоматического окончания повторяйте процедуру, пока не погаснет индикатор Покупки.

i Функция отключается при выборе другой заданной температуры холодильника.

Функция Отпуск

Функция позволяет оставлять холодильник пустым и закрытым в течение продолжительного отсутствия владельца без образования в нем неприятных запахов.

i При включенной функции Отпуск в холодильнике не должно быть продуктов.

1. Нажимайте на кнопку **5** Функция, пока на дисплее не отобразится значок Отпуск.

Замигает индикатор Отпуск. На дисплее температуры холодильника отобразится заданное значение температуры.

2. Нажмите кнопку **4** ОК для подтверждения.

Появится индикатор Отпуск.

Для выключения функции повторяйте процедуру, пока не исчезнет индикатор Отпуск.

i Функция отключается при выборе другой заданной температуры холодильника.

Функция Быстрое замораживание

Для замораживания свежих продуктов необходимо включить режим Быстрое замораживание.

i Режим Быстрое замораживание отключается автоматически через 52 часа.

1. Нажимайте на кнопку **5** Функция, пока на дисплее не отобразится значок Быстрое замораживание.

Замигает индикатор Быстрое замораживание.

2. Нажмите кнопку **4** ОК для подтверждения.

Появится индикатор Быстрое замораживание.

Для выключения функции повторяйте процедуру, пока не исчезнет индикатор Быстрое замораживание.

- i** Функция выключается при задании другой температуры морозильника.

Функция Защита от детей

Функция Защита от детей служит для блокировки кнопок управления, чтобы исключить их непреднамеренное использование.

1. Нажимайте кнопку **5** Функция, пока на дисплее не отобразится значок Защита от детей.

Замигает индикатор Защита от детей.

2. Нажмите кнопку **4** ОК для подтверждения.

Высветится индикатор Защита от детей. Для выключения функции Защита от детей повторяйте процедуру, пока не исчезнет индикатор Защита от детей.

Функция Охлаждение бутылок

Функция Охлаждение бутылок может использоваться для подачи звукового сигнала в нужное время. Она может оказаться полезной, например, когда по рецепту требуется охлаждать тесто в течение определенного времени, или если требуется напоминание в случае быстрого охлаждения напитков.

1. Нажимайте **5** кнопку Функция до тех пор, пока не появится значок Охлаждение бутылок.

На дисплее таймера отобразится текущее значение настройки (30 минут).

2. Нажмите кнопки регулировки температуры **2** и **3**, чтобы изменить заданное значение таймера в интервале от 1 до 90 минут. Нажмите кнопку **4** ОК для подтверждения.

Появится индикатор таймера (мин). По окончании обратного отсчета мигает значок Охлаждение бутылок и выдается звуковой сигнал. В это время извлеките продукты, которые были помещены в прибор для охлаждения, и нажмите кнопку **5** Кнопка Функция для отключения звукового сигнала и отключения функций.

Для изменения времени в течение обратного отсчета или по его окончании нажмите одну из кнопок регулировки температуры **2** или **3**.

Функцию можно отключить в любой момент обратного отсчета, повторив описанные действия так, чтобы индикатор Охлаждение бутылок погас.

Функция Вентиляторное охлаждение

Холодильное отделение оснащено вентилятором, обеспечивающим быстрое охлаждение продуктов и поддержание более равномерной температуры в отделении.

1. Нажимайте на кнопку **5** Функция, пока не высветится индикатор Вентиляторное охлаждение.

На несколько секунд замигает индикатор Вентиляторное охлаждение.

2. Нажмите кнопку **4** ОК для подтверждения.

Появится индикатор Вентиляторное охлаждение.

Для выключения функции повторяйте процедуру, пока не исчезнет индикатор Вентиляторное охлаждение.

Сигнализация превышения температуры

Повышение температуры в морозильном отделении (например, из-за перебоя в подаче электропитания или открытой

дверцы) сопровождается выдачей звукового сигнала, миганием сигнального светодиодного и индикатора температуры морозильника.

Для индикатора и звукового сигнала нажмите любую кнопку. На дисплее температуры морозильника в течение нескольких секунд отобразится самое высокое достигнутое значение температуры. Затем снова отобразится заданная температура.

Сигнальный индикатор продолжит мигать до восстановления заданной температуры, а затем погаснет.

Предупреждение об открытой дверце

Если дверца остается открытой примерно в течение 5 минут, включается индикация открытой дверцы, а сигнальный индикатор начинает мигать.

После закрывания дверцы сигнализация выключается. Во время работы сигнализации ее можно выключить, нажав любую кнопку.

Ежедневное использование

⚠ ВНИМАНИЕ! См. главы, содержащие Сведения по технике безопасности.

Аксессуары

Форма для яиц

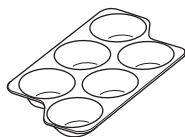

x1

Ванночка для кубиков льда

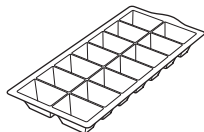

x1

Аккумуляторы холода

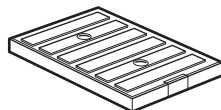

x2

Ершик для очистки трубки

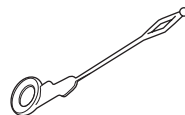

x1

⚠ ПРЕДУПРЕЖДЕНИЕ Не выбрасывайте ершик: он понадобится для использования в будущем.

Размещение навесных дверных полок

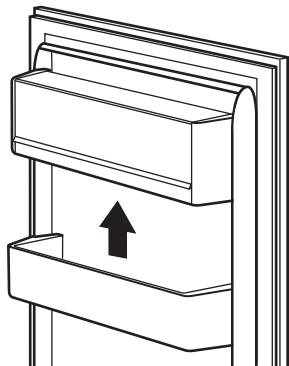

Чтобы обеспечить возможность хранения упаковок продуктов различных размеров, навесные полки дверцы можно размещать на разной высоте.

Чтобы переставить полку, действуйте следующим образом: медленно потяните навесную полку, пока она не высвободится, а затем установите ее на нужное место.

Передвижные полки

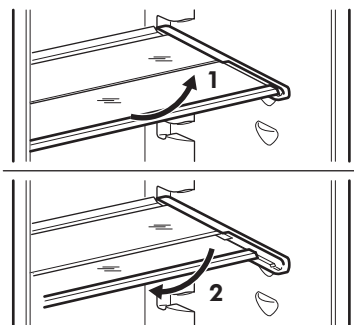

Расположенные на стенках холодильника направляющие позволяют размещать полки на нужной высоте.

Для оптимального использования пространства передние половинки полок при необходимости можно складывать и раскладывать.

⚠ ПРЕДУПРЕЖДЕНИЕ Чтобы была обеспечена правильная циркуляция воздуха, не снимайте стеклянные полки, расположенные над ящиком для овощей.

Контроль влажности

Стеклопанель включает в себя устройство с пазами (регулируемыми специальным скользящим рычажком), позволяющее управлять влажностью в ящике (ящиках) для овощей.

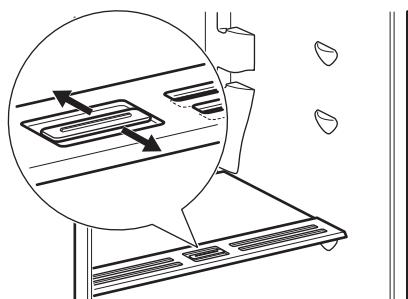

Когда вентиляционные отверстия закрыты:

дольше сохраняется естественное содержание влаги в продуктах, находящихся в отделениях для овощей и фруктов.

Когда вентиляционные отверстия открыты:

увеличенная циркуляция воздуха приводит к меньшей влажности в

отделениях для хранения овощей и фруктов.

Отделение низкой температуры

Ящик предназначен для хранения таких свежих продуктов, как мясо, рыба, морепродукты, поскольку температура в нем ниже, чем в остальной части холодильника.

Для извлечения из холодильника секции низкой температуры выполните следующие действия:

1. Извлеките из холодильника ящик для овощей.

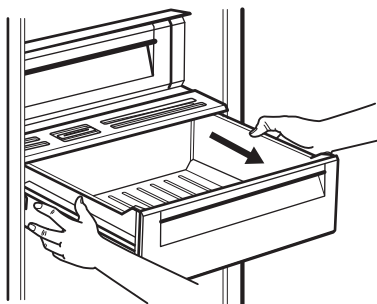

2. Приподнимите секцию низкой температуры и извлеките из-под нее стеклянную крышку с регулировкой влажности.

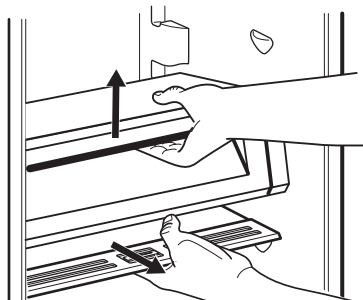

3. Возьмитесь за ящик секции низкой температуры и одновременно за его

стеклянную крышку и потяните их на себя.

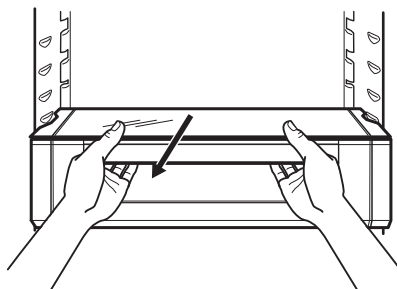

4. Потяните модуль вниз, чтобы извлечь его из холодильника.

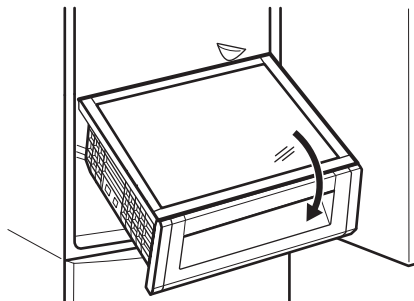

Ящик для овощей

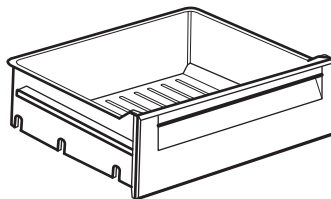

Ящик предназначен для хранения овощей и фруктов.

На дне ящика имеется решетка, предназначенная для предохранения овощей и фруктов от воздействия влаги, оседающей на поверхности дна.

Выдвигающаяся полка

Сверху ящика для овощей имеется выдвигающая полка, в которой установлены две съемные емкости. Для облегчения доступа полку вы можете менять положение полки, как вам удобно.

Вентиляторное охлаждение

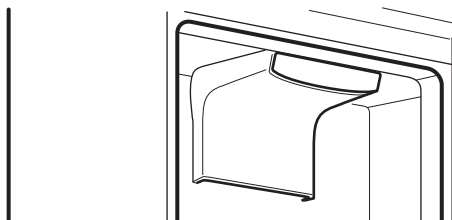

Устройство включается самостоятельно по мере необходимости, например, с целью быстрого восстановления температуры после открывания дверцы или в условиях высокой окружающей температуры.

- i** Вентилятор работает только при закрытой дверце.

Вентилятор включается в следующих случаях:

- когда включена функция Покупки - вентилятор работает в течение всего времени работы функции Покупки
- когда температура окружающего воздуха превышает 32°C.
- когда открывание дверцы негативно влияет на температуру в холодильном отделении

- i** Если функция включается автоматически, индикатор Вентиляторное охлаждение не отображается. Если функция включилась автоматически, ее выключение невозможно. Вентилятор отключится сам.

Для включения устройства вручную см. Главу «Функция Вентиляторное охлаждение».

Замораживание свежих продуктов

Морозильное отделение предназначено для замораживания свежих продуктов и для продолжительного хранения замороженных продуктов, а также продуктов глубокой заморозки.

Для замораживания свежих продуктов включите функцию Быстрое замораживание не менее, чем за 24 часа до закладки подлежащих замораживанию продуктов в морозильное отделение.











Положите подлежащие замораживанию свежие продукты в верхнее отделение.

Максимальное количество продуктов, которое может быть заморожено за 24 часа, указано на табличке с паспортными данными, расположенной внутри холодильника.

Процесс замораживания занимает 24 часа: в течение этого времени не добавляйте новые продукты для замораживания.

Через 24 часа, когда процесс замораживания завершится, выключите функцию Быстрое замораживание (см. Главу «Функция Быстрое замораживание»).

Календарь замораживания

				
1-2	3-4	3-6	3-6	3-6
				
3-6	10-12	10-12	10-12	10-12

Символы указывают на различные типы замороженных продуктов.

Цифры указывают время хранения в месяцах соответствующих типов замороженных продуктов. Какая из указанных величин срока хранения (верхняя или нижняя) является действительной, определяется качеством продуктов и обработкой, которой они подверглись перед замораживанием.

Хранение замороженных продуктов

При первом включении холодильника или после продолжительного периода, в течение которого он не использовался, перед тем, как помещать в морозильное отделение продукты, дайте холодильнику поработать хотя бы 12 часов при включенном режиме Быстрое замораживание.

 При случайном размораживании продуктов, например, при сбое электропитания, если напряжение в сети отсутствовало в течение времени, превышающего указанное в Таблице технических данных «Время повышения температуры», размороженные продукты следует быстро употребить в пищу или немедленно подвергнуть тепловой обработке, а затем повторно заморозить (после того, как они остынут).

Оттаивание

Замороженные продукты, включая продукты глубокой заморозки, перед использованием можно размораживать в холодильном отделении или при комнатной температуре, в зависимости от времени, которое имеется на выполнение этой операции.

Маленькие куски можно готовить, даже не размораживая, в том виде, в каком они взяты из морозильного отделения: в этом случае процесс приготовления пищи займет больше времени.

Изготовление кубиков льда

Данный прибор оснащен ванночкой для приготовления кубиков льда.

1. Наполните ванночку водой.
2. Поместите ее в морозильное отделение

⚠ ПРЕДУПРЕЖДЕНИЕ Не используйте металлические инструменты для отделения ванночки от дна морозильного отделения.

⚠ ПРЕДУПРЕЖДЕНИЕ Не используйте прибор, если у вас мокрые руки: они могут прилипнуть к внутренней поверхности.

Аккумуляторы холода

В комплекте поставки имеются два аккумулятора холода для морозильника. Они увеличивают время сохранности продуктов в случае сбоя электропитания или поломки морозильной камеры.

⚠ ПРЕДУПРЕЖДЕНИЕ Не вскрывайте аккумуляторы холода и не пейте их содержимое.

Полезные советы

Нормальные звуки во время работы

Следующие звуки в ходе работы прибора являются нормальным явлением:

- Слабое журчание и бульканье, исходящие от змеевиков во время прокачивания хладагента.
- Жужжание и пульсация, исходящие от компрессора при прокачке хладагента.
- Резкое потрескивание, исходящее изнутри прибора и вызванное тепловым расширением (естественным и неопасным физическим явлением).
- Тихое щелканье регулятора температуры при включении и выключении компрессора.

Рекомендации по экономии электроэнергии

- Режим Eco / значение по умолчанию сохраняет свежие и замороженные продукты, экономя при этом электроэнергию.
- Отделение для свежих продуктов (холодильное отделение): Максимальная энергоэффективность достигается установкой выдвижных ящиков в нижнюю часть прибора и равномерным распределением полок. Расположение дверных полок не влияет на энергопотребление.

- Отделение для замороженных продуктов (морозильного отделение): Организация внутренней камеры прибора обеспечивает оптимальное использование электроэнергии.
- Не удаляйте аккумуляторы холода из корзины морозильного отделения.
- Не открывайте дверцу слишком часто и не держите ее открытой дольше необходимого.

Рекомендации по охлаждению продуктов

- не помещайте в холодильник теплые продукты или испаряющиеся жидкости;
- Закрывайте или заворачивайте продукты, в особенности если они имеют сильный запах.
- располагайте продукты таким образом, чтобы вокруг них мог свободно циркулировать воздух.

Рекомендации по охлаждению

Полезные советы

- Мясо (всех типов): помещайте в подходящий упаковочный материал и кладите на стеклянную полку, расположенную над ящиком для овощей. Храните мясо не более 1-2 дней.

- Продукты, подвергшиеся тепловой обработке и холодные блюда: накройте и храните на любой полке.
- Фрукты и овощи: тщательно промойте и поместите в специальный выдвижной ящик. Бананы, картофель, лук и чеснок не должны храниться в холодильнике в неупакованном виде.
- Сливочное масло и сыр: поместите в специальный воздухонепроницаемый контейнер, заверните в алюминиевую фольгу или положите в полиэтиленовый пакет, чтобы максимально ограничить контакт с воздухом.
- Бутылки: закройте крышкой и храните на дверной полке для бутылок или в стойке для бутылок (если прибор ей оборудован).

Рекомендации по замораживанию

- Замораживайте только высококачественные, свежие и тщательно вымытые продукты.
- Для повышения эффективности замораживания и размораживания делите продукты на небольшие порции.
- Заворачивайте продукты в алюминиевую фольгу или полиэтилен. Позаботьтесь о том, чтобы упаковка была воздухонепроницаемой.
- Во избежание нагрева уже замороженных продуктов не кладите

прямо рядом с ними свежие незамороженные продукты.

- Постные продукты сохраняются лучше и дольше, чем жирные. Соль сокращает срок хранения продуктов.
- Не употребляйте кубики льда и фруктовый лед сразу после извлечения из морозильника. Существует опасность обморожения.
- Чтобы контролировать срок хранения, рекомендуется указывать дату замораживания на каждой упаковке.

Рекомендации по хранению замороженных продуктов

- Убедитесь, что продукты промышленной заморозки хранились у продавца в должных условиях.
- Обеспечьте минимальный интервал времени между приобретением замороженных продуктов в магазине и их помещением в морозильное отделение холодильника.
- После размораживания продукты быстро портятся и не подлежат повторному замораживанию.
- Не превышайте время хранения, указанное изготовителем продуктов.
- Не храните в морозильном отделении жидкости в стеклянных контейнерах, т.к. они могут потрескаться.

Уход и очистка



ВНИМАНИЕ! См. главы, содержащие Сведения по технике безопасности.

Общие предупреждения



ПРЕДУПРЕЖДЕНИЕ Перед выполнением каких-либо операций по чистке или уходу за прибором выньте вилку сетевого шнура из розетки.

- i** Холодильный контур данного прибора содержит углеводороды, поэтому техническое обслуживание и перезарядка должны выполняться только авторизованным специалистом.
- i** Принадлежности и детали прибора не подлежат мойке в посудомоечной машине.

Очистка внутренних поверхностей

Перед первым включением прибора вымойте его внутренние поверхности и все внутренние принадлежности теплой водой с нейтральным мылом, чтобы удалить запах, характерный для недавно изготовленного изделия, а затем тщательно протрите их.

- ⚠** **ПРЕДУПРЕЖДЕНИЕ** Не используйте моющие или абразивные средства и очистители на основе хлора или на масляной основе, т.к. они могут повредить покрытие поверхностей холодильника.

Периодическая чистка

- ⚠** **ПРЕДУПРЕЖДЕНИЕ** Запрещается вытягивать, перемещать или повреждать какие-либо трубки и (или) кабели, находящиеся внутри прибора.
- ⚠** **ПРЕДУПРЕЖДЕНИЕ** Не допускайте повреждения холодильного контура.

Прибор необходимо регулярно чистить:

1. Очищайте внутренние поверхности и принадлежности с помощью теплой воды и нейтрального мыла.

2. Регулярно проверяйте и протирайте уплотнения дверцы, чтобы обеспечить чистоту и отсутствие загрязнений.
3. Ополосните чистой водой и вытрите насухо.
4. В случае наличия доступа очищайте конденсатор и компрессор, расположенные с задней стороны прибора, при помощи щетки. Эта повышает эффективность работы прибора и снижает потребление электроэнергии.

Размораживание холодильника

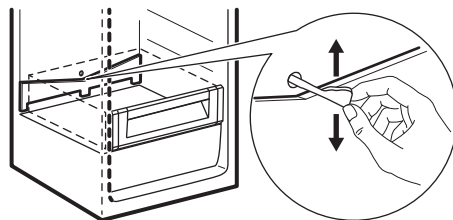

При нормальных условиях эксплуатации удаление инея с испарителя холодильной камеры происходит автоматически при каждом выключении компрессора. Талая вода сливается в специальный поддон, установленный с задней стороны прибора над компрессором, где она испаряется.

Необходимо регулярно прочищать сливное отверстие, находящееся в середине канала холодильного отделения, во избежание накопления воды и попадания капель на находящиеся внутри продукты.

Для этой задачи предназначена щетка для трубки, которая находится в пакете с аксессуарами.

Размораживание морозильника

Морозильное отделение оснащено функцией удаления наледи. Это значит, что при работе прибора ни на внутренних стенках, ни на продуктах не образуются наросты наледи.

Перерывы в эксплуатации

Если прибор не будет использоваться в течение длительного времени, примите следующие меры предосторожности:

1. Отключите прибор от сети электропитания.
2. Извлеките из него все продукты.

3. Вымойте прибор и все принадлежности.
4. Оставьте дверцы приоткрытыми, чтобы предотвратить появление неприятного запаха.

⚠ ПРЕДУПРЕЖДЕНИЕ Если требуется, чтобы прибор продолжал работать, попросите кого-либо проверять его время от времени, чтобы не допустить порчи находящихся в нем продуктов в случае отключения электроэнергии. Рекомендуется включить функцию Отпуск.

Поиск и устранение неисправностей

⚠ ВНИМАНИЕ! См. главы, содержащие Сведения по технике безопасности.

Что делать, если...

Неисправность	Возможная причина	Решение
Прибор не работает.	Прибор выключен.	Включите прибор.
Прибор не работает.	Вилка шнура питания не вставлена как следует в розетку.	Как следует вставьте вилку шнура питания в розетку.
Прибор не работает.	Отсутствует напряжение в розетке электропитания.	Подключите к этой сетевой розетке другой прибор. Обратитесь к квалифицированному электрику.
Прибор издает сильный шум.	Прибор не установлен должным образом.	Проверьте, устойчиво ли стоит прибор.
Включена звуковая или визуальная сигнализация.	Прибор был включен недавно, или температура по-прежнему слишком высока.	См. «Оповещение о высокой температуре».

Неисправность	Возможная причина	Решение
Включена звуковая или визуальная сигнализация.	Дверца оставлена открытой.	Закройте дверцу. См. Главу «Сигнализация открытой дверцы».
Включена звуковая или визуальная сигнализация.	Температура внутри прибора слишком высокая.	Обратитесь к квалифицированному электрику или в ближайший авторизованный сервисный центр.
На дисплее температуры вместо цифрового значения отображается символ в виде квадрата или прямоугольника.	Неисправен датчик температуры.	Обратитесь в ближайший авторизованный в сервисный центр (система охлаждения будет и далее поддерживать низкую температуру продуктов, однако регулировать температуру будет невозможно).
Лампа освещения не горит.	Лампа находится в режиме ожидания.	Закройте и снова откройте дверцу.
Лампа освещения не горит.	Лампа перегорела.	Обратитесь в ближайший авторизованный сервисный центр.
Компрессор работает непрерывно.	Неверно задано значение температуры.	См. Главу «Описание работы».
Компрессор работает непрерывно.	Одновременно было размещено слишком много пищевых продуктов.	Подождите несколько часов, а затем проверьте температуру снова.
Компрессор работает непрерывно.	Слишком высокая температура воздуха в помещении.	См. климатический класс в табличке с техническими данными.
Компрессор работает непрерывно.	Положенные в прибор пищевые продукты были слишком теплыми.	Прежде чем положить пищевые продукты на хранение, дайте им остыть до комнатной температуры.
Компрессор работает непрерывно.	Дверца не закрыта как следует.	См. «Закрывание дверцы».

Неисправность	Возможная причина	Решение
Компрессор работает не-прерывно.	Включена функция Бы-строе замораживание.	См. Главу «Функция Быстрое замораживание».
Компрессор работает не-прерывно.	Включена функция По-купки.	См. Главу «Функция Покуп-ки».
Компрессор не включается сразу после запуска функ-ции Быстрое замораживание или после изменения температуры.	Это нормальное явление. Оно не является неис-правностью.	Компрессор включается че-рез определенное время.
Компрессор не включается сразу после запуска функ-ции Покупки или после из-менения температуры.	Это нормальное явление. Оно не является неис-правностью.	Компрессор включается че-рез определенное время.
Вода стекает внутрь холо-дильника.	Пищевые продукты ме-шают воде стекать в во-досборник.	Убедитесь, что пищевые про-дукты не касаются задней стенки.
На пол течет вода.	Сброс талой воды не под-соединен к поддону испа-рителя, расположенного над компрессором.	Направьте сброс талой воды в поддон испарителя.
Невозможно задать темпе-ратуру.	Включена функция По-купки.	Выключите функцию Покупки или подождите, пока она не выключится автомати-чески, а после этого задайте температуру. См. Главу «Функция Покупки».
Невозможно задать темпе-ратуру.	Включена функция Бы-строе замораживание.	Выключите функцию Бы-строе замораживание или подождите, пока она не вы-ключится автоматически, а после этого задайте темпе-ратуру. См. Главу «Функция Бы-строе замораживание».

Неисправность	Возможная причина	Решение
На дисплее появится DEMO.	Прибор находится в де-морезиме.	Нажмите на кнопку ОК и удерживайте ее приблизительно 10 секунд, пока не прозвучит длинный сигнал, а дисплей на короткое время не погаснет.
Температура внутри прибора слишком низкая/слишком высокая.	Неверно задана температура.	Задайте более высокую/более низкую температуру. Включите вентилятор.
Температура внутри прибора слишком низкая/слишком высокая.	Дверца не закрыта как следует.	См. «Закрывание дверцы».
Температура внутри прибора слишком низкая/слишком высокая.	Слишком высокая температура пищевых продуктов.	Прежде чем положить пищевые продукты на хранение, дайте им охладиться до комнатной температуры.
Температура внутри прибора слишком низкая/слишком высокая.	Одновременно было размещено слишком много пищевых продуктов.	Одновременно закладывайте меньшее количество пищевых продуктов.
Температура внутри прибора слишком низкая/слишком высокая.	Слишком часто открывалась дверца.	Открывайте дверцу только по необходимости.
Температура внутри прибора слишком низкая/слишком высокая.	Включена функция Быстрое замораживание.	См. Главу «Функция Быстрое замораживание».
Температура внутри прибора слишком низкая/слишком высокая.	Включена функция Покупки.	См. Главу «Функция Покупки».
Температура внутри прибора слишком низкая/слишком высокая.	Внутри прибора отсутствует циркуляция холодного воздуха.	Убедитесь, что внутри прибора циркулирует холодный воздух.
На задней стенке холодильника слишком много сконденсированной воды.	Слишком часто открывалась дверца.	Открывайте дверцу только по необходимости.

Неисправность	Возможная причина	Решение
На задней стенке холодильника слишком много сконденсированной воды.	Дверца была закрыта не полностью.	Убедитесь, что дверца полностью закрыта.
На задней стенке холодильника слишком много сконденсированной воды.	Хранящиеся продукты не были завернуты.	Перед размещением в приборе продукты заверните их в подходящую упаковку.
Дверца открываются с трудом.	Вы попытались открыть дверцу сразу после ее закрывания.	Делайте паузу в несколько секунд между закрыванием и повторным открыванием дверцы.

i Если Вы проверили все перечисленное выше, а прибор по-прежнему не работает должным образом, обратитесь в авторизованный сервисный центр. Их список приведен в конце настоящего Руководства.

Замена лампы

Прибор оборудован светодиодной лампой длительного срока службы.

Этот элемент освещения подлежит замене только в сервисном центре. Обратитесь в авторизованный сервисный центр.

Закрывание дверцы

1. Почистите уплотнения дверцы
2. При необходимости отрегулируйте дверцу. См. указания по сборке.
3. При необходимости замените непригодные уплотнения дверцы. Обратитесь в авторизованный сервисный центр.

Технические данные

Категория изделия	
Тип изделия	Холодильник - Морозильник
Тип установки	Только встраиваемый
Название модели	BFRC KOLD 20760 WH
Размеры прибора	
Высота	1884 мм
Ширина	540 мм
Глубина	549 мм
Полезный объем	

Холодильник	213 Литр
Морозильник	60 Литр
Система размораживания	
Холодильник	авто
Морозильник	авто
Число звезд	***
Время повышения температуры	21 часы
Производительность замораживания	10 кг/24 ч
Потребление энергии	0,644 кВт·ч/24 ч
Уровень шума	39 дБ (А)
Класс энергоэффективности	A+
Напряжение	230–240 В
Частота	50 Гц

Технические данные (включая серийный номер) указаны на табличке с техническими данными на левой стенке внутри прибора и в этикетке энергоэффективности.

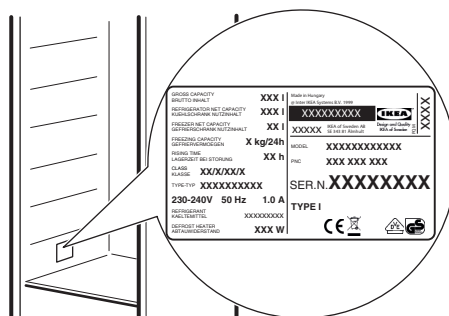

ОХРАНА ОКРУЖАЮЩЕЙ СРЕДЫ

Материалы с символом ♻️ следует сдавать на переработку. Положите упаковку в соответствующие контейнеры для сбора вторичного сырья. Принимая участие в переработке старого электробытового оборудования, Вы

помогаете защитить окружающую среду и здоровье человека. Не выбрасывайте вместе с бытовыми отходами бытовую технику, помеченную символом ⚠️. Прибор следует доставить в место раздельного накопления и сбора отходов

потребления или в пункт сбора использованной бытовой техники для последующей утилизации.

 Класс энергетической эффективности в Российской Федерации: А+

Хранить в сухом закрытом помещении.

Дата изготовления изделия указана в его серийном номере, где первая цифра номера соответствует последней цифре года изготовления, а вторая и третья цифры – порядковому номеру недели. Например, серийный номер 14512345 означает, что изделие изготовлено на сорок пятой неделе 2021 года.

Изготовитель: ИКЕА оф Свиден АБ, а/я 702, 343 81, Эльмхульт, Швеция

Лицо, уполномоченное изготовителем на действия при оценке соответствия продукции: ООО "Электролюкс Рус", Кожевнический проезд 1, 115114, Москва; тел.: 8-800-444-444-8, www.electrolux.ru

Импортер: ООО "ИКЕА ТОРГ", Россия, 141400, Московская область, г. Химки, Микрорайон «ИКЕА», корп. 1; тел.: +7 (495) 737-5301, факс +7 (495) 737-5324

По вопросам качества товаров ИКЕА обращайтесь к продавцу: ООО "ИКЕА ДОМ", Россия, 141400, Московская область, г. Химки, Микрорайон «ИКЕА», корп. 1; тел.: +7 (495) 666-2929, www.ikea.ru

Изготовлено в Италии

ГАРАНТИЯ ИКЕА

Срок действия гарантии ИКЕА

Гарантийный срок для данного изделия составляет **пять (5) лет**. Гарантия начинает действовать в день покупки. Пожалуйста, сохраняйте чек как подтверждение факта и даты покупки.

Кем выполняется техобслуживание?

Техобслуживание выполняется сервисным центром, авторизованным компанией ИКЕА.

Что покрывает данная гарантия?

Данная гарантия покрывает неисправности изделия, обусловленные дефектами конструкции или материалами, проявившимися после его покупки в магазине ИКЕА. Данная гарантия относится только к случаям бытового использования изделия. Все исключения указаны в пункте «Что не покрывает данная гарантия?». В рамках гарантии предусматривается возмещение затрат, связанных с устранением неисправностей, например затраты на ремонт, запасные части, выполнение

работ и дорожные расходы – при условии, что доступ к технике в целях ремонта не затруднен и не вызывает существенных расходов и что неисправность вызвана дефектами конструкции или материалов, покрываемыми гарантией. При данных условиях применимы соответствующие местные правила и предписания. Замененные запчасти переходят в собственность компании ИКЕА.

Что ИКЕА делает, чтобы устранить неисправность?

Сервисная служба, уполномоченная компанией ИКЕА, изучит изделие и решит, покрывается ли случай данной гарантией. Если будет решено, что изделие попадает под действие гарантии, то сервисная служба ИКЕА или ее авторизованный партнер произведет либо ремонт неисправного изделия, либо его заменит таким же или аналогичным.

Что не покрывает данная гарантия?

- Естественный износ;
- Умышленные повреждения или повреждения вследствие небрежного обращения, обусловленные невнимательностью, несоблюдением инструкций по эксплуатации, неправильной установкой или подключением к электрической сети с напряжением, не соответствующим техническим требованиям прибора; повреждения, вызванные химическими или электрохимическими реакциями; повреждения, обусловленные ржавчиной, коррозией или воздействием воды, в том числе, но не ограничиваясь этим, повреждения, вызванные повышенной жесткостью воды, подаваемой в сети водоснабжения; повреждения, вызванные аномальными условиями окружающей среды;

- Расходные материалы и запчасти, в том числе батареи и лампочки;
- Повреждения нефункциональных и декоративных деталей, не влияющих на нормальную работу устройства, в том числе любые царапины или возможное различие в цвете.
- Случайные повреждения, вызванные присутствием инородных предметов и/или веществ, а также чисткой или устранением засоров в фильтрах, системах слива или дозаторах моющих средств.
- Повреждения следующих деталей: стеклокерамики, аксессуаров, корзин для посуды и столовых приборов, подающих и сливных труб, уплотнителей, ламп и плафонов для ламп, экранов, ручек, корпуса и частей корпуса (эти детали попадают под действие гарантии, только если сервисный центр представит заключение, что причиной повреждений был производственный брак).
- Случаев, если дефекты не были обнаружены специалистом во время визита.
- На ремонт, выполненный неуполномоченными обслуживающими организациями либо неавторизованными сервис-партнерами, а так же с использованием неоригинальных запасных частей.
- На ремонт вследствие неправильной установки.
- На повреждения, возникшие при бытовом использовании товара, например использующиеся в профессиональных целях или иных целях, связанных с предпринимательской деятельностью.
- Повреждения, возникшие при перевозке товара. Если покупатель самостоятельно осуществляет транспортировку товара домой или по другому адресу, ИКЕА не несет

ответственности за повреждения, возникшие при перевозке. Тем не менее, если услуга доставки была заказана покупателем в ИКЕА, все повреждения, возникшие при перевозке товара, покрывается данной гарантией.

- Условия выполнения установки бытовой техники ИКЕА, за исключением случаев, когда необходимость установки вызвана ремонтом или заменой неисправных частей. При покупке бытовой техники в ИКЕА услуга первоначальной установки не включена в стоимость товара. Если уполномоченные ИКЕА обслуживающие организации или авторизованные сервис-партнеры осуществляют ремонт или замену бытового прибора в соответствии с условиями данной гарантии, уполномоченные обслуживающие организации или авторизованные сервис-партнеры обязуются при необходимости выполнить повторную установку отремонтированного бытового прибора или бытового прибора, заменяющего неисправный.

Применимость законодательства конкретной страны

Гарантия, предоставляемая ИКЕА, полностью покрывает или даже превышает все требования местного законодательства, которые могут отличаться в разных странах.

Зона действия для техники, купленной в России

Данная гарантия применима только к технике, купленной в России. Обязательства по гарантийному обслуживанию остаются в силе только, если изделие было установлено с соблюдением следующих требований:

- технических требований, принятых в стране, где клиент обратился за гарантийным обслуживанием;
- правил техники безопасности, приведенных в инструкциях по сборке и в руководстве пользователя.

Сервисный центр, авторизованный ИКЕА

Вы можете обращаться к поставщикам гарантийных услуг ИКЕА по следующим вопросам:

1. Гарантийный ремонт;
2. Рекомендации и техническая консультация по установке техники, купленной в магазине ИКЕА, в кухонную мебель ИКЕА; Сервисный центр не сможет давать рекомендации по следующим вопросам:
 - вопросы по установке кухонной мебели ИКЕА
 - подсоединение к электрической сети, если бытовая техника не имеет вилки и кабеля; подключение к водопроводным и газовым коммуникациям. Эти виды работ должны выполняться авторизованным специалистом
3. За разъяснением функций и правил эксплуатации техники, купленной в магазине ИКЕА

Для получения оптимального результата просим вас тщательно изучить сопроводительные документы и инструкцию по эксплуатации перед обращением в сервисный центр.

Как связаться с нами, если вам нужна наша помощь



Пожалуйста, ознакомьтесь со списком сервисных центров, авторизованных

ИКЕА, который представлен на последней странице этой инструкции

i Для ускорения обслуживания просим вас называть номер изделия (12-значный сервисный код и 8-значный код изделия), указанный в данном буклете при обращении в сервисные центры. Прежде чем вы позвоните нам, убедитесь, что у вас есть на руках номер изделия марки ИКЕА (8-значный код) и серийный номер (8-значный код, который можно найти на табличке с техническими данными) устройства по которому вам требуется помощь.

i **ОБЯЗАТЕЛЬНО СОХРАНЯЙТЕ ЧЕК!**

Чек является подтверждением покупки, его необходимо предъявлять при обращении за гарантийным обслуживанием.

Нужна дополнительная помощь?

По всем дополнительным вопросам, не касающимся гарантийного обслуживания, обращайтесь в отдел обслуживания покупателей ближайшего магазина ИКЕА. Пожалуйста, тщательно изучите сопроводительные документы перед обращением.

Срок службы данного изделия составляет 10 лет.

По истечении срока службы изделие все еще может эксплуатироваться при условии соблюдения сведений по технике безопасности и других инструкций, содержащихся в руководстве пользователя. Приняв решение о прекращении эксплуатации изделия,

обратитесь на местное предприятие по переработке вторичного сырья для уничтожения изделия в соответствии с законодательством.

Особенности продажи технически сложных товаров бытового назначения, утверждённые Постановлением Правительства Российской Федерации от 19.01.1998 г. №55.

- Электробытовые приборы и машины, бытовое газовое оборудование, бытовые газовые устройства и другие технически сложные товары бытового назначения до подачи в торговый зал или к месту выдачи покупки должны пройти предпродажную подготовку, которая включает: распаковку товара, удаление заводской смазки, пыли, стружек; осмотр товара; проверку комплектности, качества изделия, наличия необходимой информации о товаре и его изготовителе; при необходимости сборку изделия и его наладку.
- Образцы предлагаемых для продажи товаров должны быть размещены в торговом зале, иметь оформленные ярлыки с указанием наименования, марки, модели, артикула, цены товара, а также краткие аннотации, содержащие его основные технические характеристики.
- По требованию покупателя он должен быть ознакомлен с устройством и действием товаров, которые должны демонстрироваться в собранном, технически исправном состоянии. Товары, не требующие специального оборудования для подключения, демонстрируются в действующем состоянии.
- Лицо, осуществляющее продажу, по требованию покупателя проверяет в его присутствии качество товара, наличие относящихся к нему документов, правильность цены.

- При передаче технически сложных бытовых товаров покупателю одновременно передаются установленные изготовителем товара комплект принадлежностей и документы (технический паспорт или иной заменяющий его документ с указанием даты и места продажи, инструкция по эксплуатации и другие документы).
- В случае если кассовый чек на товар не содержит наименование товара и артикул, вместе с товаром покупателю передается товарный чек, в котором указываются эти сведения, наименование продавца, дата продажи, цена товара и лицом, непосредственно осуществляющим продажу товара, проставляется подпись.
- Продавец или организация, выполняющая функции продавца по договору с ним, обязаны осуществить сборку и (или) установку (подключение) на дому у покупателя технически сложного товара, самостоятельная сборка и (или) подключение которого покупателем в соответствии с требованиями стандартов или технической документацией, прилагаемой к товару (технический паспорт, инструкция по эксплуатации), не допускается.
- Информацию об организациях, выполняющих указанные работы, продавец обязан довести до сведения покупателя при продаже товаров.
- Если стоимость сборки и (или) установки товара включена в его стоимость, то указанные работы должны выполняться продавцом или соответствующей организацией бесплатно.
- Бытовые печи СВЧ (микроволновые печи), электропечи (электрические духовые шкафы) тостеры, электрические чайники и другие электрические бытовые приборы, используемые для термической обработки продуктов и приготовления пищи, включены в Перечень товаров длительного пользования, на которые не распространяется требование покупателя о безвозмездном предоставлении ему на период ремонта или замены аналогичного товара, утвержденный Постановлением Правительства Российской Федерации от 19.01.1998 г. №55.
- Электробытовые машины и приборы, бытовое газовое оборудование, бытовые газовые устройства и другие технически сложные товары бытового назначения, на которые установлены гарантийные сроки, включены в Перечень непродовольственных товаров надлежащего качества, не подлежащих возврату или обмену на аналогичный товар других размера, формы, габарита, расцветки или комплектации, утвержденный Постановлением Правительства Российской Федерации от 19.01.1998 г. №55.

Contents

Safety information	35	Hints and tips	48
Safety instructions	37	Care and cleaning	50
Installation	39	Troubleshooting	51
Product description	40	Technical data	54
Operation	41	Environmental concerns	56
Daily use	44	IKEA guarantee	57

Subject to change without notice.

Safety information

Before the installation and use of the appliance, carefully read the supplied instructions. The manufacturer is not responsible for any injuries or damage that are the result of incorrect installation or usage. Always keep the instructions in a safe and accessible location for future reference.

Children and vulnerable people safety

- This appliance can be used by children aged from 8 years and above and persons with reduced physical, sensory or mental capabilities or lack of experience and knowledge if they have been given supervision or instruction concerning the use of the appliance in a safe way and understand the hazards involved.
- Children aged from 3 to 8 years are allowed to load and unload the appliance provided that they have been properly instructed.
- This appliance may be used by persons with very extensive and complex disabilities provided that they have been properly instructed.
- Children of less than 3 years of age should be kept away from the appliance unless continuously supervised.
- Do not let children play with the appliance.
- Children shall not carry out cleaning and user maintenance of the appliance without supervision.

- Keep all packaging away from children and dispose of it appropriately.

General Safety

- This appliance is intended to be used in household and similar applications such as:
 - Farm houses; staff kitchen areas in shops, offices and other working environments;
 - By clients in hotels, motels, bed and breakfast and other residential type environments.
- To avoid contamination of food respect the following instructions:
 - do not open the door for long periods;
 - clean regularly surfaces that can come in contact with food and accessible drainage systems;
 - store raw meat and fish in suitable containers in the refrigerator, so that it is not in contact with or drip onto other food.
- **WARNING:** Keep ventilation openings, in the appliance enclosure or in the built-in structure, clear of obstruction.
- **WARNING:** Do not use mechanical devices or other means to accelerate the defrosting process, other than those recommended by the manufacturer.
- **WARNING:** Do not damage the refrigerant circuit.
- **WARNING:** Do not use electrical appliances inside the food storage compartments of the appliance, unless they are of the type recommended by the manufacturer.
- Do not use water spray and steam to clean the appliance.
- Clean the appliance with a moist soft cloth. Only use neutral detergents. Do not use abrasive products, abrasive cleaning pads, solvents or metal objects.
- When the appliance is empty for long period, switch it off, defrost, clean, dry and leave the door open to prevent mould from developing within the appliance.

- Do not store explosive substances such as aerosol cans with a flammable propellant in this appliance.
- If the supply cord is damaged, it must be replaced by the manufacturer, its Authorised Service Centre or similarly qualified persons in order to avoid a hazard.

Safety instructions

Installation

- ⚠ **Warning!** Only a qualified person must install this appliance.
- Remove all the packaging.
- Do not install or use a damaged appliance.
- Do not use the appliance before installing it in the built-in structure due to safety manner.
- Follow the installation instructions supplied with the appliance.
- Always take care when moving the appliance as it is heavy. Always use safety gloves and enclosed footwear.
- Make sure the air can circulate around the appliance.
- At first installation or after reversing the door wait at least 4 hours before connecting the appliance to the power supply. This is to allow the oil to flow back in the compressor.
- Before carrying out any operations on the appliance (e.g. reversing the door), remove the plug from the power socket.
- Do not install the appliance close to radiators or cookers, ovens or hobs.
- Do not expose the appliance to the rain.
- Do not install the appliance where there is direct sunlight.
- Do not install this appliance in areas that are too humid or too cold.
- When you move the appliance, lift it by the front edge to avoid scratching the floor.

- The appliance contains a bag of desiccant. This is not a toy. This is not food. Please dispose of it immediately.

Transport and storage

- Products must be transported in the original packaging in a vertical position.
- During transport and storage, protect the product from weathering and mechanical damage.
- Products should be stored in a packed form in heated rooms at a temperature from plus 5 °C to plus 40 °C.

Electrical connection

- ⚠ **Warning!** Risk of fire and electric shock.
- ⚠ **Warning!** When positioning the appliance, ensure the supply cord is not trapped or damaged.
- ⚠ **Warning!** Do not use multi-plug adapters and extension cables.
- The appliance must be earthed.
- Make sure that the parameters on the rating plate are compatible with the electrical ratings of the mains power supply.
- Always use a correctly installed shockproof socket.
- Make sure not to cause damage to the electrical components (e.g. mains plug, mains cable, compressor). Contact the Authorised Service Centre or an electrician to change the electrical components.

- The mains cable must stay below the level of the mains plug.
- Connect the mains plug to the mains socket only at the end of the installation. Make sure that there is access to the mains plug after the installation.
- Do not pull the mains cable to disconnect the appliance. Always pull the mains plug.

Use



Warning! Risk of injury, burns, electric shock or fire.



The appliance contains flammable gas, isobutane (R600a), a natural gas with a high level of environmental compatibility. Be careful not to cause damage to the refrigerant circuit containing isobutane.

- Do not change the specification of this appliance.
- Do not put electrical appliances (e.g. ice cream makers) in the appliance unless they are stated applicable by the manufacturer.
- If damage occurs to the refrigerant circuit, make sure that there are no flames and sources of ignition in the room. Ventilate the room.
- Do not let hot items to touch the plastic parts of the appliance.
- Do not put soft drinks in the freezer compartment. This will create pressure on the drink container.
- Do not store flammable gas and liquid in the appliance.
- Do not put flammable products or items that are wet with flammable products in, near or on the appliance.
- Do not touch the compressor or the condenser. They are hot.
- Do not remove or touch items from the freezer compartment if your hands are wet or damp.
- Do not freeze again food that has been thawed.

- Follow the storage instructions on the packaging of frozen food.
- Wrap the food in any food contact material before putting it in the freezer compartment.

Internal lighting



Warning! Risk of electric shock.

- Concerning the lamp(s) inside this product and spare part lamps sold separately: These lamps are intended to withstand extreme physical conditions in household appliances, such as temperature, vibration, humidity, or are intended to signal information about the operational status of the appliance. They are not intended to be used in other applications and are not suitable for household room illumination.

Care and cleaning



Warning! Risk of injury or damage to the appliance.

- Before maintenance, deactivate the appliance and disconnect the mains plug from the mains socket.
- This appliance contains hydrocarbons in the cooling unit. Only a qualified person must do the maintenance and the recharging of the unit.
- Regularly examine the drain of the appliance and if necessary, clean it. If the drain is blocked, defrosted water collects in the bottom of the appliance.

Service



- To repair the appliance contact the Authorised Service Centre. Use original spare parts only.
- Please note that self-repair or non-professional repair can have safety consequences and might void the guarantee.

Disposal

-  **Warning!** Risk of injury or suffocation.
- Disconnect the appliance from the mains supply.
- Cut off the mains cable and discard it.
- Remove the door to prevent children and pets to be closed inside of the appliance.
- The refrigerant circuit and the insulation materials of this appliance are ozone-friendly.

- The insulation foam contains flammable gas. Contact your municipal authority for information on how to discard the appliance correctly.
- Do not cause damage to the part of the cooling unit that is near the heat exchanger.

Installation

-  **Warning!** Refer to Safety chapters.
-  **Warning!** Refer to installation instruction document to install your appliance.
-  **Warning!** Fix the appliance in accordance with installation instruction document to avoid a risk of instability of the appliance.

Location

To ensure best performance, install the appliance well away from sources of heat such as radiators, boilers, direct sunlight etc. Make sure that air can circulate freely around the back of the cabinet.

Positioning

This appliance should be installed in a dry, well ventilated indoor where the ambient temperature corresponds to the climate class indicated on the rating plate of the appliance:

Climate class	Ambient temperature
SN	+10°C to +32°C
N	+16°C to +32°C
ST	+16°C to +38°C
T	+16°C to +43°C

-  Some functional problems might occur for some types of models when operating outside of that range. The correct operation can only be guaranteed within the specified temperature range. If you have any doubts regarding where to install the appliance, please turn to the vendor, to our customer service or to the nearest Authorised Service Centre.

Electrical connection

Before plugging in, ensure that the voltage and frequency shown on the rating plate correspond to your domestic power supply.

The appliance must be earthed. The power supply cable plug is provided with a contact for this purpose. If the domestic power

supply socket is not earthed, connect the appliance to a separate earth in compliance with current regulations, consulting a qualified electrician.

The manufacturer declines all responsibility if the above safety precautions are not observed.

This appliance complies with the E.E.C. Directives.

Product description

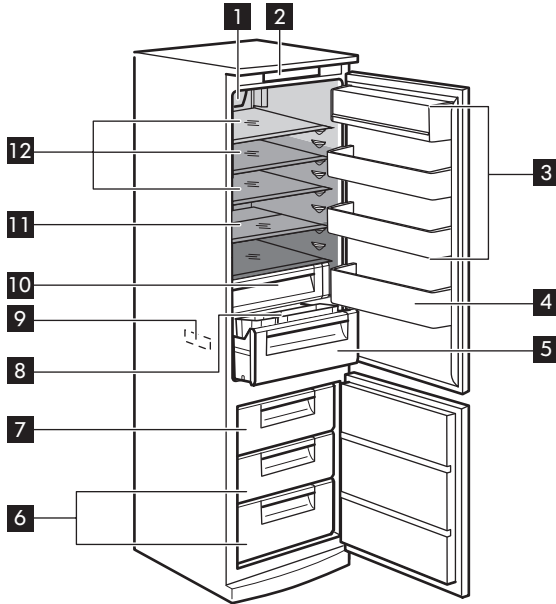

- 1** Fan-cooling with LED lamp
- 2** Control panel
- 3** Door balconies
- 4** Bottle balcony
- 5** Vegetable drawer
- 6** Freezer drawers
- 7** Freezing drawer
- 8** Sliding shelf with containers
- 9** Rating plate

- 10** Low temperature compartment
- 11** Extendable half-shelf
- 12** Glass shelves
- Least cold zone
- Intermediate temperature zone
- Coldest zone

Operation

Control panel

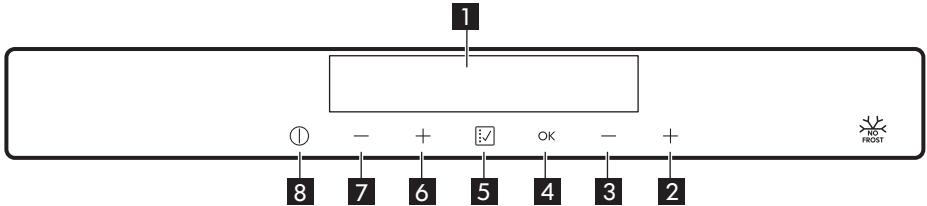

- 1** Display
- 2** Freezer temperature warmer button
- 3** Freezer temperature colder button
- 4** OK button
- 5** Function button
- 6** Fridge temperature warmer button
- 7** Fridge temperature colder button
- 8** ON/OFF button

Display

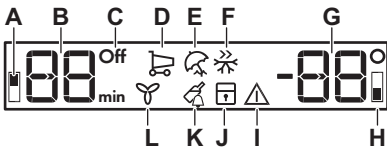

- A.** Fridge compartment indicator
- B.** Fridge temperature indicator and timer indicator
- C.** Fridge Off indicator
- D.** Shopping Function indicator
- E.** Vacation Function indicator
- F.** Fast Freezing Function indicator
- G.** Freezer temperature indicator
- H.** Freezer compartment indicator
- I.** Alarm indicator
- J.** Child Lock Function indicator
- K.** Bottle Chill Function indicator
- L.** Fan-cooling Function indicator

Switching on

Connect the mains plug to the power socket

1. Press the **8** ON/OFF button if the display is off.

The temperature indicators shows the default temperature.

2. The acoustic alarm may start after a few seconds.
To reset the alarm refer to "High temperature alarm".
If "DEMO" appears on the display, the appliance is in demonstration mode.
Refer to "Troubleshooting...".

- i** To select a different set temperature refer to "Temperature regulation".

Switching off

Press **8** ON/OFF button for 3 seconds. The display switches off. To disconnect the appliance from the power, disconnect the mains plug from the power socket.

Switching on the fridge

1. Press one of the fridge temperature buttons.

Or:

1. Press the **5** Function button until the fridge Off icon flashes.
2. Press the **4** OK button to confirm.
3. The fridge Off indicator goes off. To select a different set temperature refer to "Temperature regulation".

Switching off the fridge

1. Press the **5** Function button until the fridge Off icon appears.

The fridge Off indicator and the fridge compartment indicator flash.

2. Press the **4** OK button to confirm. The fridge Off indicator is shown.

Temperature regulation

1. The set temperature of the fridge may be adjusted by pressing the temperature buttons.

Default temperature:

- +5°C for the fridge

The temperature indicator shows the set temperature.

The temperature of the fridge compartment may vary between +2°C and +8°C.

2. The set temperature of the freezer may be adjusted by pressing the temperature buttons.

Default temperature:

- -18°C for the freezer

The temperature indicator shows the set temperature.

The temperature of the freezer compartment may vary between -15°C and -24°C.

- i** The set temperature will be reached within 24 hours. After a power failure the set temperature remains stored.

Functions menu

Each time **5** Function button is pressed, the following functions can be activated:

- Shopping Function
- Vacation Function
- Fast Freezing Function
- Child Lock Function
- Bottle Chill Function
- Fan-cooling Function
- No symbol: Normal operation

- i** You can turn on any function at any time and turn the function off by pressing **5** Function button several times until no icon appears.

Shopping Function

If you need to insert a large amount of food at once, for example after doing the grocery shopping, we suggest activating the Shopping Function to chill the products more rapidly and to avoid warming the other food which is already in the refrigerator.

- i** The Shopping Function shuts off automatically after approximately 6 hours.

1. Press **5** Function button until the Shopping icon appears. The Shopping indicator flashes.
2. Press **4** OK button to confirm.

The Shopping indicator is shown. To switch off the function before its automatic end repeat the procedure until the Shopping indicator disappears.

-  The function switches off by selecting a different fridge set temperature.

Vacation Function

This function allows you to keep the refrigerator closed and empty during a long holiday period without the formation of a bad smell.

-  The fridge compartment must be empty with Vacation Function on.

1. Press **5** Function button until the Vacation icon appears. The Vacation indicator flashes. The fridge temperature indicator shows the set temperature.
2. Press **4** OK button to confirm. The Vacation indicator is shown. To switch off the function repeat the procedure until the Vacation indicator disappears.

-  The function switches off by selecting a different fridge set temperature.

Fast Freezing Function

To freeze fresh foods, you will need to activate the Fast Freezing Function.

-  The Fast Freezing Function shuts off automatically after 52 hours.

1. Press **5** Function button until the Fast Freezing icon appears. The Fast Freezing indicator flashes.
2. Press **4** OK button to confirm. The Fast Freezing indicator is shown.

To switch off the function repeat the procedure until the Fast Freezing indicator disappears.

-  The function switches off by selecting a different freezer set temperature.

Child Lock Function

Activate the Child Lock Function to lock the buttons from unintentional operation.

1. Press **5** Function button until the Child Lock icon appears. The Child Lock indicator flashes.
2. Press **4** OK button to confirm. The Child Lock indicator is shown. To deactivate the Child Lock Function, repeat the procedure until the Child Lock indicator disappears.

Bottle Chill Function

The Bottle Chill Function can be used to set an acoustic alarm at the preferred time, it is useful for cooling down a mixture for a certain period of time or as a reminder when fast cooling drink bottles.

1. Press **5** Function button until the Bottle Chill icon appears. The Timer shows the set value (30 minutes).
2. Press the **2**, **3** temperature buttons to change the Timer set value from 1 to 90 minutes. Press **4** OK button to confirm. The Timer indicator is shown (min). At the end of the countdown the Bottle Chill icon flashes and an acoustic alarm sounds. At that time, remove the products that were put into the appliance to cool down, and press the **5** Function button to switch off the sound and terminate the function.

To change the time during the countdown or at the end, press one of the **2**, **3** temperature buttons.

To deactivate the function at any time during the countdown, repeat the procedure until the Bottle Chill indicator disappears.

Fan-cooling Function

The refrigerator compartment is equipped with a fan that allows rapid cooling of foods and keeps a more uniform temperature in the compartment.

1. Press **5** Function button until the Fan-cooling indicator appears.

The Fan-cooling indicator flashes for a few seconds.

2. Press **4** OK button to confirm.

The Fan-cooling indicator is shown. To switch off this function repeat the procedure until the Fan-cooling indicator disappears.

High temperature alarm

An increase in the temperature in the freezer compartment (for example due to

an earlier power failure or open door) is indicated by acoustic alarm, flashing of the alarm indicator and freezer temperature indicator.

To reset the alarm and switch off the acoustic signal press any button. The freezer temperature indicator shows the highest temperature reached for a few seconds. Then it shows the set temperature again.

The alarm indicator continues to flash until the normal conditions are restored, then it goes off.

Door open alarm

If the door is left open for approximately 5 minutes, the acoustic alarm starts and alarm indicator flashes.

The alarm will stop after closing the door. During the alarm, the acoustic signal can be muted by pressing any button.

Daily use

⚠ Warning! Refer to Safety chapters.

Accessories

Egg tray

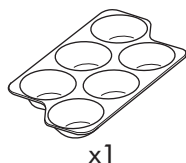

Ice tray

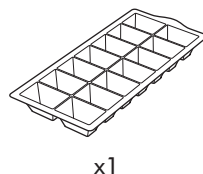

Freezer blocks

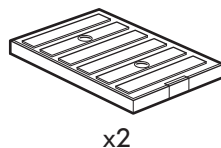

Tube cleaner

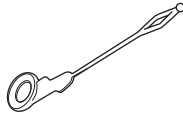

x1

⚠ Caution! Do not throw the cleaner away as it will be needed for future use.

Positioning the door balconies

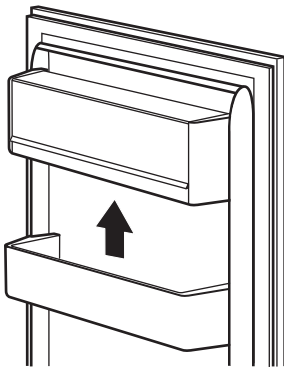

To permit storage of food packages of various sizes, the door balconies can be placed at different heights.

To make these adjustments proceed as follows: gradually pull upwards the balcony until it comes free, then reposition as desired.

Movable shelves

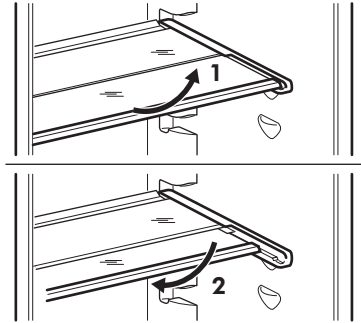

The walls of the refrigerator are equipped with a series of runners so that the shelves can be positioned as desired.

For better use of space, the extendable half shelf can be folded and unfolded as required.

⚠ Caution! Do not move the glass shelves above the vegetable drawer to ensure correct air circulation.

Humidity control

The glass shelf incorporates a device with slits (adjustable by means of a sliding lever), which makes it possible to regulate the humidity in the vegetable drawer(s).

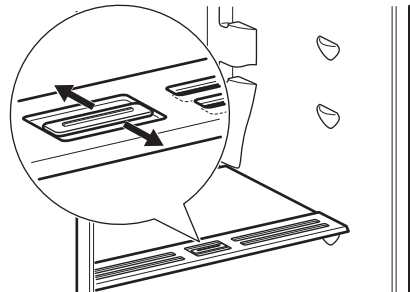

When the ventilation slots are closed:
the natural moisture content of the food in
the fruit and vegetable compartments is
preserved for longer.

When the ventilation slots are opened:
more air circulation results in a lower air
moisture content in the fruit and vegetable
compartments.

Low Temperature Compartment

The drawer is suitable for storing fresh food
like fish, meat, seafood, because the
temperature is lower here than in the rest of
the fridge.

To remove the Low Temperature
Compartment from the fridge cabinet follow
the steps below:

1. Pull out the vegetable drawer from the refrigerator.

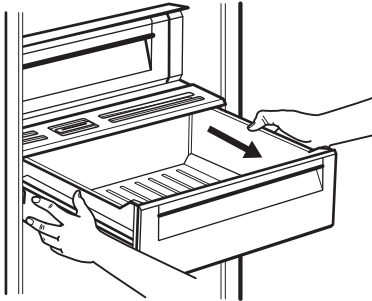

2. Lift the Low Temperature Compartment and pull out the glass cover with humidity control from underneath it.

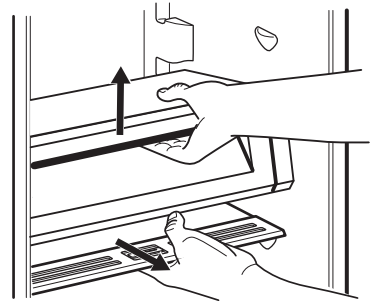

3. Hold the drawer together with the glass cover of the Low Temperature Compartment and pull them towards yourself.

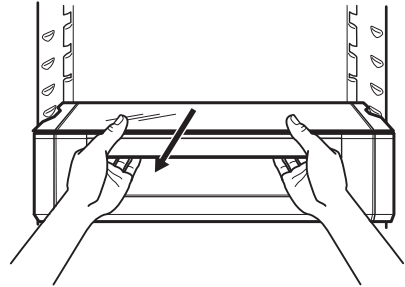

4. Tilt the module downwards to remove it from the refrigerator.

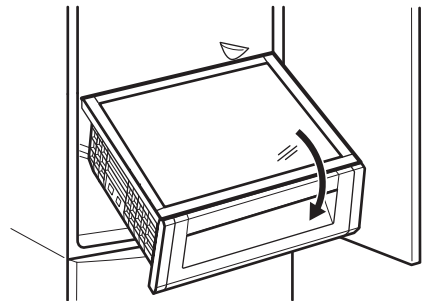

Vegetable Drawer

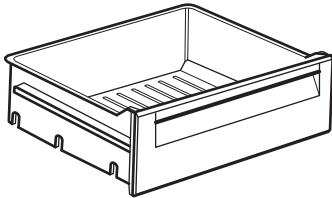

The drawer is suitable for storing fruit and vegetables.

There is a grille on the bottom of the drawer to separate the fruit and vegetables from any humidity that may form on the bottom surface.

Sliding Shelf

Top of the vegetable drawer is equipped with sliding shelf that houses two removable bins, it can be repositioned according to individual preference for better accessibility.

Fan-cooling

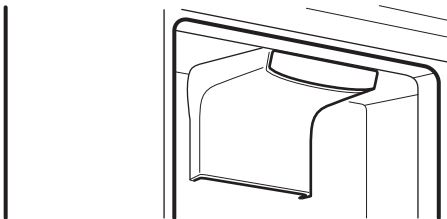

This device activates by itself when needed, for example for a quick temperature recovery after door opening or when the ambient temperature is high.

- i** The fan operates only when the door is closed.

The fan activates itself in the following situations:

- when Shopping Function is activated - the fan operates during the whole duration of Shopping Function

- when ambient temperature exceeds 32°C
- when door opening destabilised the temperature in the refrigerator compartment

- i** If the function is activated automatically Fan-cooling indicator is not shown. If the function is activated automatically, you cannot switch it off. The fan will deactivate itself.

To switch on the device manually, refer to "Fan-cooling Function".

Freezing fresh food

The freezer compartment is suitable for freezing fresh food and storing frozen and deep-frozen food for a long time.

To freeze fresh food activate the Fast Freezing Function at least 24 hours before placing the food to be frozen in the freezer compartment.











Place the fresh food to be frozen in the top compartment.

The maximum amount of food that can be frozen in 24 hours is specified on the rating plate, a label located on the inside of the fridge.

The freezing process lasts 24 hours: during this period do not add more food to be frozen.

After 24 hours, when the freezing process is completed, deactivate the Fast Freezing Function (see "Fast Freezing Function").

Freezing Calendar

				
1-2	3-4	3-6	3-6	3-6
				
3-6	10-12	10-12	10-12	10-12

The symbols show different types of frozen goods.

The numbers indicate storage times in months for the appropriate types of frozen goods. Whether the upper or lower value of the indicated storage time is valid depends on the quality of the foods and treating before freezing.

Storage of frozen food

When first starting-up or after a period out of use, before putting the products in the compartment let the appliance run at least 12 hours with the Fast Freezing Function turned on.

-  In the event of accidental defrosting, for example due to a power failure, if the power has been off for longer than the value shown in the technical characteristics chart under "Rising time", the defrosted food must be consumed quickly or cooked immediately and then re-frozen (after cooling).

Thawing

Deep-frozen or frozen food, prior to being used, can be thawed in the refrigerator compartment or at room temperature, depending on the time available for this operation.

Small pieces may even be cooked still frozen, directly from the freezer: in this case, cooking will take longer.

Ice cube production

This appliance is equipped with tray for the production of ice cubes.

1. Fill the tray with water.
2. Put the tray in the freezer compartment

 **Caution!** Do not use metallic instruments to remove the tray from the freezer.

 **Caution!** Do not touch the appliance with wet hands as they might stick to any inner surface.

Freezer blocks

Two freezer blocks are supplied in the freezer. They prolong the length of time in which food will be preserved in the event of a power failure or breakdown.

 **Caution!** Do not open or drink content of the freezer blocks.

Hints and tips

Normal operating sounds

The following sounds are normal during operation:

- A faint gurgling and bubbling sound from coils sound when refrigerant is pumped.
- A whirring and pulsating sound from the compressor when refrigerant is pumped.

- A sudden cracking noise from inside appliance caused by thermic dilatation (a natural and not dangerous physical phenomenon).
- A faint click noise from the temperature regulator when the compressor switches on or off.

Hints for energy saving

- Eco mode / default setting preserves fresh and frozen foods while saving energy.
- Fresh Food Compartment (Fridge): Most efficient use of energy is ensured in the configuration with the drawers in the bottom part of the appliance and shelves evenly distributed. Position of the door bins does not affect energy consumption.
- Frozen Compartment (Freezer): The internal configuration of the appliance is the one that ensures the most efficient use of energy.
- Do not remove the freezer blocks from the freezer basket.
- Do not open the door frequently or leave it open longer than absolutely necessary.

Hints for fresh food refrigeration

- Do not store warm food or evaporating liquids in the refrigerator.
- Cover or wrap the food, particularly if it has a strong flavour.
- Position food so that air can circulate freely around it.

Hints for refrigeration

Useful hints:

- Meat (all types): wrap in a suitable packaging and place it on the glass shelf above the vegetable drawer. Store meat for at most 1-2 days.
- Cooked foods, cold dishes: cover and place on any shelf.
- Fruit and vegetables: clean thoroughly and place in a special drawer. Bananas,

potatoes, onions and garlic must not be kept in the refrigerator if not packed.

- Butter and cheese: place in a special airtight container or wrap in an aluminium foil or a polythene bag to exclude as much air as possible.
- Bottles: close with a cap and place on the door bottle shelf, or (if available) on the bottle rack.

Hints for freezing

- Freeze only top quality, fresh and thoroughly cleaned food products.
- For more efficient freezing and thawing divide food into small portions.
- Wrap the food in aluminium foil or polythene. Make sure that the packages are airtight.
- To avoid increase in temperature of already frozen food, do not place fresh unfrozen food directly next to it.
- Lean foods store better and longer than fatty ones. Salt reduces the storage life of food.
- Do not eat ice cubes, water ices or ice lollies immediately after taking them out of the freezer. Risk of frostbites.
- It is advisable to show the freezing date on each individual pack to enable you to keep tab of the storage time.

Hints for storage of frozen food

- Make sure that the commercially frozen food products were adequately stored by the retailer.
- Make sure that frozen foodstuffs are transferred from the food store to the freezer in the shortest possible time.
- Once defrosted, food deteriorates rapidly and cannot be refrozen.
- Do not exceed the storage period indicated by the food manufacturer.
- Do not store glass containers with liquids in the freezer compartment because they may break.

Care and cleaning

⚠ Warning! Refer to Safety chapters.

General warnings

⚠ Caution! Unplug the appliance before carrying out any maintenance operation.

i This appliance contains hydrocarbons in its cooling unit; maintenance and recharging must therefore only be carried out by authorized technicians.

i The accessories and parts of the appliance are not suitable for washing in a dishwasher.

Cleaning the interior

Before using the appliance for the first time, the interior and all internal accessories should be washed with lukewarm water and some neutral soap to remove the typical smell of a brand-new product, then dried thoroughly.

⚠ Caution! Do not use detergents, abrasive powders, chlorine or oil-based cleaners as they will damage the finish.

Periodic cleaning

⚠ Caution! Do not pull, move or damage any pipes and/or cables inside the appliance.

⚠ Caution! Do not damage the cooling system.

The equipment has to be cleaned regularly:

1. Clean the inside and accessories with lukewarm water and some neutral soap.

2. Regularly check the door seals and wipe them clean to ensure they are clean and free from debris.
3. Rinse and dry thoroughly.
4. If accessible, clean the condenser and the compressor at the back of the appliance with a brush. This will improve the performance of the appliance and save electricity consumption.

Defrosting of the refrigerator

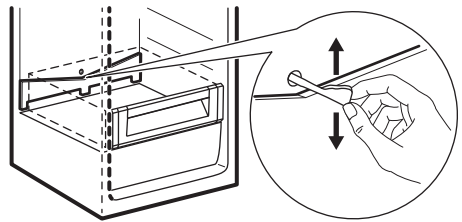

Frost is automatically eliminated from the evaporator of the refrigerator compartment every time the motor compressor stops, during normal use. The defrost water drains out through a trough into a special container at the back of the appliance, over the motor compressor, where it evaporates.

It is important to periodically clean the defrost water drain hole in the middle of the refrigerator compartment channel to prevent the water overflowing and dripping onto the food inside.

For this purpose use the tube cleaner provided in the accessory bag.

Defrosting of the freezer

The freezer compartment is frost free. This means that there is no build up of frost

when it is in operation, neither on the internal walls, nor on the foods.

Periods of non-operation

When the appliance is not in use for long periods, take the following precautions:

1. Disconnect the appliance from electricity supply.
2. Remove all food.
3. Clean the appliance and all accessories.

4. Leave the door/doors open to prevent unpleasant smells.



Caution! If you want to keep the appliance switched on, ask somebody to check it once in a while to prevent the food inside from spoiling in case of a power failure.

We recommend activating Vacation Function.

Troubleshooting



Warning! Refer to Safety chapters.

What to do if...

Problem	Possible cause	Solution
The appliance does not operate.	The appliance is switched off.	Switch on the appliance.
The appliance does not operate.	The mains plug is not connected to the mains socket correctly.	Connect the mains plug to the mains socket correctly.
The appliance does not operate.	There is no voltage in the mains socket.	Connect a different electrical appliance to the mains socket. Contact a qualified electrician.
The appliance is noisy.	The appliance is not supported properly.	Check if the appliance stands stable.
Acoustic or visual alarm is on.	The cabinet has been recently switched on or the temperature is still too high.	Refer to "High Temperature Alarm".
Acoustic or visual alarm is on.	The door is left open.	Close the door. Refer to "Door Open Alarm".
Acoustic or visual alarm is on.	The temperature in the appliance is too high.	Contact a qualified electrician or contact the nearest Authorised Service Centre.

Problem	Possible cause	Solution
A rectangular or square symbol is shown instead of numbers on the Temperature Display.	Temperature sensor problem.	Contact the nearest Authorised Service Centre (the cooling system will continue to keep food products cold, but temperature adjustment will not be possible).
The lamp does not work.	The lamp is in stand-by mode.	Close and open the door.
The lamp does not work.	The lamp is defective.	Contact the nearest Authorised Service Centre.
The compressor operates continually.	Temperature is set incorrectly.	Refer to "Operation" chapter.
The compressor operates continually.	Many food products were inserted at the same time.	Wait a few hours and then check the temperature again.
The compressor operates continually.	The room temperature is too high.	Refer to climate class chart on the rating plate.
The compressor operates continually.	Food products placed in the appliance were too warm.	Allow food products to cool to room temperature before storing.
The compressor operates continually.	The door is not closed correctly.	Refer to "Closing the door".
The compressor operates continually.	The Fast Freezing Function is switched on.	Refer to "Fast Freezing Function".
The compressor operates continually.	The Shopping Function is switched on.	Refer to "Shopping Function".
The compressor does not start immediately after starting Fast Freezing Function, or after the change of the temperature.	This is normal, no error has occurred.	The compressor starts after some time.
The compressor does not start immediately after starting Shopping Function, or after the change of the temperature.	This is normal, no error has occurred.	The compressor starts after some time.

Problem	Possible cause	Solution
Water flows inside the refrigerator.	Food products prevent water from flowing into the water collector.	Make sure that food products do not touch the rear plate.
Water flows on the floor.	The melting water outlet is not connected to the evaporative tray above the compressor.	Attach the melting water outlet to the evaporative tray.
Temperature cannot be set.	The Shopping Function is switched on.	Switch off Shopping Function manually, or wait until the function deactivates automatically to set the temperature. Refer to "Shopping Function".
Temperature cannot be set.	The Fast Freezing Function is switched on.	Switch off Fast Freezing Function manually, or wait until the function deactivates automatically to set the temperature. Refer to "Fast Freezing Function".
DEMO appears on the display.	The appliance is in demonstration mode.	Keep the OK pressed for approximately 10 seconds until a long sound is heard and display turns off for a short time.
The temperature in the appliance is too low/too high.	The temperature regulator is not set correctly.	Set a higher/lower temperature. Switch on the fan.
The temperature in the appliance is too low/too high.	The door is not closed correctly.	Refer to "Closing the door".
The temperature in the appliance is too low/too high.	The food products temperature is too high.	Let the food products temperature decrease to room temperature before storage.
The temperature in the appliance is too low/too high.	Many food products were inserted at the same time.	Insert less food products at the same time.
The temperature in the appliance is too low/too high.	The door has been opened too often.	Open the door only if necessary.

Problem	Possible cause	Solution
The temperature in the appliance is too low/too high.	The Fast Freezing Function is switched on.	Refer to "Fast Freezing Function".
The temperature in the appliance is too low/too high.	The Shopping Function is switched on.	Refer to "Shopping Function".
The temperature in the appliance is too low/too high.	There is no cold air circulation in the appliance.	Make sure that there is cold air circulation in the appliance.
There is too much condensed water on the rear wall of the refrigerator.	Door was opened too frequently.	Open the door only when necessary.
There is too much condensed water on the rear wall of the refrigerator.	Door was not closed completely.	Make sure the door is closed completely.
There is too much condensed water on the rear wall of the refrigerator.	Stored food was not wrapped.	Wrap food in suitable packaging before storing it in the appliance.
Door does not open easily.	You attempted to re-open the door immediately after closing.	Wait a few seconds between closing and re-opening of the door.

i If your appliance is still not working properly after making the above checks, contact the Authorised Service Centre. You can find the list at the end of this manual.

Closing the door

1. Clean the door gaskets.
2. If necessary, adjust the door. Refer to the assembly instructions.
3. If necessary, replace the defective door gaskets. Contact the Authorised Service Centre.

Replacing the lamp

The appliance is equipped with a longlife LED interior light.

Only service is allowed to replace the lighting device. Contact your Authorised Service Centre.

Technical data

Product category

Product Type	Refrigerator - Freezer
Installation Type	Built-in only
Model Identifier	BFRC KOLD 20760 WH
Product dimensions	
Height	1884 mm
Width	540 mm
Depth	549 mm
Net volume	
Fridge	213 Litre
Freezer	60 Litre
Defrost system	
Fridge	auto
Freezer	auto
Star rating	
Rising time	21 hours
Freezing capacity	10 kg/24h
Energy consumption	0,644 kWh/24h
Noise level	39 dB (A)
Energy class	A+
Voltage	230 - 240 V
Frequency	50 Hz

 Energy efficiency class in Russian Federation: A+

Store in a dry place indoors.

The month and year of manufacture of this product are indicated in the serial number, where the first digit of the number corresponds to the last digit of the year of manufacture, and the second and third digits indicate the week number. For example, serial number 14512345 means that the product is made at the forty-fifth week of the year 2021.

Manufacturer: IKEA of Sweden AB, Box 702, 343 81 Älmhult, Sweden

The entity authorized by the manufacturer to take actions in Russia for assessment of the conformity of products: OOO Electrolux Rus, Kozhevicheskii proezd 1, 115114, Moskva; tel.: 8-800-444-444-8, www.electrolux.ru

The importer: LLC "IKEA TORG", bld. 1, microraion IKEA, Khimki, Moscow region, 141400 Russia, tel.: +7(495) 737-5301, fax +7(495) 737-5324

For IKEA product quality issues, contact the seller: LLCOOO IKEA DOM, bld. 1, microraion IKEA, Khimki, Moscow region, 141400 Russia; tel.: +7 (495) 666-2929, www.ikea.ru

Made in Italy

IKEA guarantee

How long is the IKEA guarantee valid?

This guarantee is valid for **5 years** from the original date of purchase of your appliance at IKEA. The original sales receipt is required as a proof of purchase. If service work is carried out under guarantee, this will not extend the guarantee period for the appliance.

Who will execute the service?

An IKEA authorized service partner network will provide the service.

What does this guarantee cover?

The guarantee covers faults of the appliance, which have been caused by faulty construction or material faults from

the date of purchase from IKEA. This guarantee applies to domestic use only. The exceptions are specified under the headline "What is not covered under this guarantee?" Within the guarantee period, the costs to remedy the fault e.g. repairs, parts, labour and travel will be covered, provided that the appliance is accessible for repair without special expenditure and that the fault has been caused by faulty construction or material faults covered by the guarantee. On these conditions the respective local regulations are applicable. Replaced parts become the property of IKEA.

What will IKEA do to correct the problem?

IKEA appointed service provider will examine the product and decide whether it is covered under this guarantee. If considered covered, IKEA service provider or its authorized service partner will then either repair the defective product or replace it with the same or a comparable product.

What is not covered under this guarantee?

- Normal wear and tear;
- Deliberate or negligent damage, damage caused by carelessness, failure to observe operating instructions, incorrect installation or by connection to the wrong voltage; damage caused by chemical or electro-chemical reaction, rust, corrosion or water damage including but not limited to damage caused by excessive lime in the water supply, damage caused by abnormal environmental conditions;
- Consumable parts including batteries and lamps;
- Non-functional and decorative parts which do not affect normal use of the appliance, including any scratches and possible color differences.
- Accidental damage caused by foreign objects or substances and cleaning or unblocking of filters, drainage systems or soap drawers.
- Damage to the following parts: ceramic glass, accessories, crockery and cutlery baskets, feed and drainage pipes, seals, lamps and lamp covers, screens, knobs, casings and parts of casings (these parts will only be covered by the guarantee if the service center confirms that they have been caused by production faults).
- Cases where no fault could be found during a technician's visit.
- Repairs not carried out by our appointed service providers and/or an authorized service contractual partner or where non-original parts have been used.
- Repairs caused by improper installation.
- Damage during the use of the appliance in a non-domestic environment i.e. professional or other use associated with business activities.
- Transportation damages. If a customer transports the product to their home or other address, IKEA is not liable for any damage that may occur during transport. However, if IKEA delivers the product to the customer's delivery address, then damage to the product that occurs during this delivery will be covered by this guarantee.
- The conditions for the installation of IKEA appliances, except for the cases when installation is required due to repairs or replacement of faulty parts.
- The cost for carrying out the initial installation is not included into the price of the appliance you purchase from IKEA. If an IKEA service provider or its authorized service partner repairs or replaces the appliance under the terms of this guarantee, the service provider or its authorized service partner will re-install the repaired appliance or install the replacement, if necessary. This restriction does not apply to installation carried out by a qualified specialist using our original parts in order to adapt the appliance to the technical safety specifications of another EU country.

Applicability of national laws

The IKEA guarantee gives you specific legal rights, which cover or exceed local demands, which may differ from country to country.

Area of validity for appliances purchased in Russia

This guarantee applies only to appliances purchased in Russia. An obligation to carry out services in the framework of the guarantee exists only if the appliance was installed in accordance with the following requirements:

- technical specifications of the country in which the guarantee claim is made;
- safety rules stipulated in Assembly Instructions and User Manual.

IKEA authorized service partner

Please do not hesitate to contact IKEA After Sales Service to:

1. make a service request under this guarantee;
2. ask for clarification on installation of the IKEA appliance in the dedicated IKEA kitchen furniture. The service won't provide clarifications related to:
 - the overall IKEA kitchen installation
 - connections to electricity (if machine comes without plug and cable), to water and to gas. These works have to be executed by an authorized service engineer
3. ask for clarification on functions and operation of the appliance purchased from IKEA

To ensure that we provide you with the best assistance, please read carefully the accompanying documents and the User Manual before contacting the service.

How to reach us if you need our service



Please refer to the last page of this manual for the full list of IKEA appointed service partners.

i In order to provide you with a quicker service, we recommend that you specify the article number (12-digit service code and 8-digit item code) given in this booklet when you call the service. Before calling us, assure that you have to hand the IKEA article number (8 digit code) and the Serial Number (8 digit code that can be found on the rating plate) for the appliance of which you need our assistance.

i **YOU MUST SAVE THE SALES RECEIPT!** The sales receipt is your proof of purchase and you must hand it in as you claim guarantee service.

Do you need extra help?

For any additional questions not related to After Sale service, please contact our nearest IKEA store call Centre. We recommend you read the appliance documentation carefully before contacting us.

The service life of this item is 10 years.

After end service life, your product can still be used if you follow the safety information and other instructions in the user manual. When you decide to stop using the product, please contact your local recycling facility to legally destroy the appliance.

Specifics of sales of technically sophisticated household goods, approved by the Decree of the Government of the Russian Federation No. 55 19/01/1998

- Electrical appliances and machines, household gas equipment and other technically sophisticated household goods before supply to salesroom or to the delivery point should undergo pre-sale preparation which includes:

Unpacking of goods, clearing of manufacturing grease, dust, and chips, visual inspection of goods, package check, quality check, availability of the necessary information about the item and its manufacturer, assembly and setup of the device if necessary.

- Samples of the goods offered for sale have to be placed in the salesroom, have the issued labels with the indication of the name, the brand, model, part number, price and short summaries supporting with key technical characteristics.
- Upon the demand a buyer should be informed about set-up and functioning of goods, which have to be shown in assembled, technically sound state. Devices not demanding special connections are shown in the operating state.
- The person performing sales upon the demand of the buyer checks quality of goods, availability of its documentation, and price accuracy in presence of the buyer.
- With the handling of technically sophisticated household appliances the buyer is given sets of accessories and documents established by the manufacturer (technical data sheet or other document replacing it with the indication of date and the place of sale, the maintenance instruction and other documents).
- In case the cash voucher for goods does not contain a description of goods and the article the buyer is given a sales receipt with the goods, in which these data are specified, the name of the seller, date of sale, the price of goods and the person which is directly carrying out sale of goods, and the signature.
- The seller or the organization performing functions of the seller under the contract are obliged to carry out assembly and (or) installation (connection) at the buyer's site of technically sophisticated goods, if due to requirements of standards or the technical documentation attached to goods (technical data sheet, the maintenance instruction) the buyer is not allowed to do it by himself.
- Information about organizations performing these tasks the seller is obliged to handle to the buyer at the moment of sale.
- If the cost of assembly and (or) installation of goods is included, then the specified works have to be performed by the seller or a related organization free of charge.
- Household microwave ovens, electric ovens, toasters, electric kettles and other electric household appliances used for heat treatment of products and cooking are included in the Inventory of long-term use of goods, which are denied with the requirement of the buyer about non-repayable granting a substitution goods while repair or replacement of similar goods, the approved Resolution of the Government of the Russian Federation of 19.01.1998 No. 55 does not extend.
- Household machinery and appliances, household gas equipment, household gas devices and other technically sophisticated goods of household use on which warranty periods are installed are included in the List of non-grocery goods of appropriate quality which are not subject to return or exchange for the similar goods of different size, form, dimension, colouring or complete set approved by the Resolution of the Government of the Russian Federation of 19.01.1998 No. 55.

Country	Phone number	Call Fee	Opening time
België	070 246016	Binnenlandse gesprekskosten	8 tot 20 Weekdagen
Belgique		Tarif des appels nationaux	8 à 20. En semaine
България	00359888164080 0035924274080	Такса за повикване от страната	От 9 до 18 ч в работни дни
Česká Republika	246 019721	Cena za místní hovor	8 až 20 v pracovních dnech
Danmark	70 15 09 09	Landstakst	man. - fre. 09.00 - 20.00 lør. - søn. 09.00 - 18.00
Deutschland	+49 1806 33 45 32*	* 0,20 €/Verbindung aus dem Festnetz max. 0,60 €/Verbindung aus dem Mobilfunknetz	Werktags von 8.00 bis 20.00
Ελλάδα	211 176 8276	Υπεραστική κλήση	8 έως 20 κατά τις εργάσιμες ημέρες
España	91 1875537	Tarifa de llamadas nacionales	De 8 a 20 en días laborables
France	0170 36 02 05	Tarif des appels nationaux	9 à 21. En semaine
Hrvatska	00385 1 6323 339	Trošak poziva 27 lipa po minuti	radnim danom od ponedjeljka do petka od 08:00 do 16:00
Ireland	0 14845915	National call rate	8 till 20 Weekdays
Ísland	+354 5852409	Innanlandsgjald fyrir síma	9 til 18. Virka daga
Italia	02 00620818	Tariffa applicata alle chiamate nazionali	dalle 8 alle 20 nei giorni feriali
Κυπρος	22 030 529	Υπεραστική κλήση	8.30 έως 16.30 κατά τις εργάσιμες ημέρες
Lietuva	5 230 06 99	Nacionalinių pokalbių tarifai	Pr. - Ketv.: 8:00 - 12:00, 12:45 - 17:00 Pnkt.: 8:00 - 12:00, 12:45 - 15:45
Magyarország	06-1-252-1773	Belföldi díjszabás	Hétköznap 8.00 és 17.00 óra között
Nederland Luxembourg	0900 - 235 45 32 (0900-BEL IKEA) 0031 - 50 316 8772 (internationaal)	Geen extra kosten. Alleen lokaal tarief.	ma-vr: 8.00 - 21.00 zat: 9.00 - 21.00 zon / pub. vakantie: 10.00 - 18.00
Norge	22 72 35 00	Takst innland	8 til 20 ukedager
Österreich	+43-1-2056356	max. 10 Cent/min.	Mo - Fr 8.00 - 20.00 Uhr
Polska	801 400 711	Stawka wg taryfy krajowej	Od 8 do 20 w dni robocze
Portugal	211557985	Chamada Nacional	9 às 21. Dias de Semana *excepto feriados
România	021 211 08 88	Tarif apel național	8 - 20 în zilele lucrătoare
Россия	8 495 6662929	Действующие телефонные тарифы	с 8 до 20 по рабочим дням Время московское
Schweiz	031 5500 324	Tarif für Anrufe im Bundesgebiet	8 bis 20 Werktage
Suisse		Tarif des appels nationaux	8 à 20. En semaine
Svizzera		Tariffa applicata alle chiamate nazionali	dalle 8 alle 20 nei giorni feriali
Slovenija	38618108621	lokalni strošek je običajna tržna vrednost, odvisna od ponudnika telefonije	8.00 - 16.00 ob delavnikih
Slovensko	(02) 3300 2554	Cena vnútroštátneho hovoru	8 až 20 v pracovných dňoch
Suomi	030 6005203	Lankapuhelinverkosta 0,0835 €/puhelu + 0,032 €/min Matkapuhelinverkosta 0,192 €/min	arkipäivisin 8.00 - 20.00
Sverige	0775 700 500	lokalsamtal (lokal taxa)	mån-fre 8.30 - 20.00 lör-sön 9.30 - 18.00
United Kingdom	020 3347 0044	National call rate	9 till 21. Weekdays
Србија	+381 11 7 555 444 (ако позивате изван Србије) 011 7 555 444 (ако позивате из Србије)	Цена позива у националном саобраћају	Понедељак – субота: 09 – 20 Недеља: 09 – 18
Eesti, Latvija, Україна		www.ikea.com	

